



Ευρωπαϊκή  
Ένωση  
Ευρωπαϊκό Ταμείο  
Περιφερειακής Ανάπτυξης



ΕΛΛΗΝΙΚΗ ΔΗΜΟΚΡΑΤΙΑ  
ΥΠΟΥΡΓΕΙΟ ΥΓΕΙΑΣ  
ΔΙΟΙΚΗΣΗ 2<sup>ης</sup> ΥΓΕΙΟΝΟΜΙΚΗΣ ΠΕΡΙΦΕΡΕΙΑΣ  
ΠΕΙΡΑΙΩΣ & ΑΙΓΑΙΟΥ  
Δ/ΝΣΗ ΟΙΚΟΝΟΜΙΚΗΣ ΟΡΓΑΝΩΣΗΣ  
& ΥΠΟΣΤΗΡΙΞΗΣ

Επιχειρησιακό Πρόγραμμα Βόρειο Αιγαίο



Αγ.Ιωάν.Ρέντης 20/12/2021  
Αρ.Πρωτ. 79749

ΕΣΗΔΗΣ 143101

**Ανοικτός διαγωνισμός άνω των ορίων – μέσω ΕΣΗΔΗΣ- για την προμήθεια τεσσάρων (4) ασθενοφόρων στα πλαίσια της Πράξης ΙΑΤΡΟΤΕΧΝΟΛΟΓΙΚΟΥ ΛΟΙΠΟΥ ΕΞΟΠΛΙΣΜΟΥ ΚΑΙ ΑΣΘΕΝΟΦΟΡΩΝ ΓΙΑ ΦΟΡΕΙΣ**

**ΠΑΡΟΧΗΣ ΥΠΗΡΕΣΙΩΝ ΥΓΕΙΑΣ ΣΤΗΝ ΠΕΡΙΦΕΡΕΙΑ ΒΟΡΕΙΟΥ ΑΙΓΑΙΟΥ» με Κωδικό ΟΠΣ 5067140 στο Επιχειρησιακό**

**Πρόγραμμα «Βόρειο Αιγαίο 2014-2020»**

## Περιεχόμενα

ΥΠΟΔΕΙΓΜΑ ΔΙΑΚΗΡΥΞΗΣ ΓΙΑ ΣΥΜΒΑΣΕΙΣ ΠΡΟΜΗΘΕΙΩΝ ΜΕ ΑΝΟΙΚΤΗ ΔΙΑΔΙΚΑΣΙΑ ΜΕΣΩ ΕΣΗΔΗΣΣΦΑΛΜΑ! ΔΕΝ ΕΧΕΙ ΟΡΙΣΤΕΙ ΣΕΛΙΔΟΔΕΙΚΤΗΣ.

<b>ΠΕΡΙΕΧΟΜΕΝΑ</b> .....	<b>1</b>
<b>1. ΑΝΑΘΕΤΟΥΣΑ ΑΡΧΗ ΚΑΙ ΑΝΤΙΚΕΙΜΕΝΟ ΣΥΜΒΑΣΗΣ</b> .....	<b>4</b>
1.1 ΣΤΟΙΧΕΙΑ ΑΝΑΘΕΤΟΥΣΑΣ ΑΡΧΗΣ .....	4
1.2 ΣΤΟΙΧΕΙΑ ΔΙΑΔΙΚΑΣΙΑΣ-ΧΡΗΜΑΤΟΔΟΤΗΣΗ .....	5
1.3 ΣΥΝΟΠΤΙΚΗ ΠΕΡΙΓΡΑΦΗ ΦΥΣΙΚΟΥ ΚΑΙ ΟΙΚΟΝΟΜΙΚΟΥ ΑΝΤΙΚΕΙΜΕΝΟΥ ΤΗΣ ΣΥΜΒΑΣΗΣ.....	6
1.4 ΘΕΣΜΙΚΟ ΠΛΑΙΣΙΟ .....	6
1.5 ΠΡΟΘΕΣΜΙΑ ΠΑΡΑΛΑΒΗΣ ΠΡΟΣΦΟΡΩΝ .....	<b>ΣΦΑΛΜΑ! ΔΕΝ ΕΧΕΙ ΟΡΙΣΤΕΙ ΣΕΛΙΔΟΔΕΙΚΤΗΣ.</b>
1.6 ΔΗΜΟΣΙΟΤΗΤΑ .....	8
1.7 ΑΡΧΕΣ ΕΦΑΡΜΟΖΟΜΕΝΕΣ ΣΤΗ ΔΙΑΔΙΚΑΣΙΑ ΣΥΝΑΨΗΣ.....	9
<b>2. ΓΕΝΙΚΟΙ ΚΑΙ ΕΙΔΙΚΟΙ ΟΡΟΙ ΣΥΜΜΕΤΟΧΗΣ</b> .....	<b>9</b>
2.1 ΓΕΝΙΚΕΣ ΠΛΗΡΟΦΟΡΙΕΣ .....	10
2.1.1 Έγγραφα της σύμβασης.....	10
2.1.2 Επικοινωνία - Πρόσβαση στα έγγραφα της Σύμβασης.....	10
2.1.3 Παροχή Διευκρινίσεων .....	10
2.1.4 Γλώσσα.....	10
2.1.5 Εγγυήσεις.....	<b>Σφάλμα! Δεν έχει οριστεί σελιδοδείκτης.</b>
2.1.6 Προστασία Προσωπικών Δεδομένων .....	12
2.2 ΔΙΚΑΙΩΜΑ ΣΥΜΜΕΤΟΧΗΣ - ΚΡΙΤΗΡΙΑ ΠΟΙΟΤΙΚΗΣ ΕΠΙΛΟΓΗΣ .....	13
2.2.1 Δικαίωμα συμμετοχής .....	<b>Σφάλμα! Δεν έχει οριστεί σελιδοδείκτης.</b>
2.2.2 Εγγύηση συμμετοχής .....	13
2.2.3 Λόγοι αποκλεισμού.....	14
2.2.4 Καταλληλότητα άσκησης επαγγελματικής δραστηριότητας .....	18
2.2.5 Οικονομική και χρηματοοικονομική επάρκεια .....	19
2.2.6 Τεχνική και επαγγελματική ικανότητα.....	19
2.2.7 Πρότυπα διασφάλισης ποιότητας και πρότυπα περιβαλλοντικής διαχείρισης .....	19
2.2.8 Στήριξη στην ικανότητα τρίτων – Υπεργολαβία.....	20
2.2.9 Κανόνες απόδειξης ποιοτικής επιλογής.....	21
2.2.9.1 Προκαταρκτική απόδειξη κατά την υποβολή προσφορών .....	21
2.3 ΚΡΙΤΗΡΙΑ ΑΝΑΘΕΣΗΣ.....	28
2.3.1 Κριτήριο ανάθεσης .....	28
2.3.2 Βαθμολόγηση και κατάταξη προσφορών [δεν ισχύει στην περίπτωση που το κριτήριο της πλέον συμφέρουσας από οικονομική άποψη προσφορά βασίζεται μόνο στην τιμή] .....	31
2.3.3 Ηλεκτρονικοί πλειστηριασμοί.....	31
2.4 ΚΑΤΑΡΤΙΣΗ - ΠΕΡΙΕΧΟΜΕΝΟ ΠΡΟΣΦΟΡΩΝ .....	31
2.4.1 Γενικοί όροι υποβολής προσφορών .....	31
2.4.2 Χρόνος και Τρόπος υποβολής προσφορών .....	32
2.4.3 Περιεχόμενα Φακέλου «Δικαιολογητικά Συμμετοχής- Τεχνική Προσφορά» .....	35
2.4.3.1 Δικαιολογητικά Συμμετοχής .....	35
2.4.3.2 Τεχνική προσφορά .....	35
2.4.4 Περιεχόμενα Φακέλου «Οικονομική Προσφορά» / Τρόπος σύνταξης και υποβολής οικονομικών προσφορών .....	36
2.4.5 Χρόνος ισχύος των προσφορών.....	36
2.4.6 Λόγοι απόρριψης προσφορών.....	37
<b>3. ΔΙΕΝΕΡΓΕΙΑ ΔΙΑΔΙΚΑΣΙΑΣ - ΑΞΙΟΛΟΓΗΣΗ ΠΡΟΣΦΟΡΩΝ</b> .....	<b>39</b>
3.1 ΑΠΟΣΦΡΑΓΙΣΗ ΚΑΙ ΑΞΙΟΛΟΓΗΣΗ ΠΡΟΣΦΟΡΩΝ .....	39

3.1.1	Ηλεκτρονική αποσφράγιση προσφορών .....	39
3.1.2	Αξιολόγηση προσφορών .....	39
3.2	ΠΡΟΣΚΛΗΣΗ ΥΠΟΒΟΛΗΣ ΔΙΚΑΙΟΛΟΓΗΤΙΚΩΝ ΠΡΟΣΩΡΙΝΟΥ ΑΝΑΔΟΧΟΥ - ΔΙΚΑΙΟΛΟΓΗΤΙΚΑ ΠΡΟΣΩΡΙΝΟΥ ΑΝΑΔΟΧΟΥ .....	41
3.3	ΚΑΤΑΚΥΡΩΣΗ - ΣΥΝΑΨΗ ΣΥΜΒΑΣΗΣ .....	41
3.4	ΠΡΟΔΙΚΑΣΤΙΚΕΣ ΠΡΟΣΦΥΓΕΣ - ΠΡΟΣΩΡΙΝΗ ΚΑΙ ΟΡΙΣΤΙΚΗ ΔΙΚΑΣΤΙΚΗ ΠΡΟΣΤΑΣΙΑ .....	43
3.5	ΜΑΤΑΙΩΣΗ ΔΙΑΔΙΚΑΣΙΑΣ .....	44
<b>4.</b>	<b>ΟΡΟΙ ΕΚΤΕΛΕΣΗΣ ΤΗΣ ΣΥΜΒΑΣΗΣ .....</b>	<b>47</b>
4.1	ΕΓΓΥΗΣΕΙΣ (ΚΑΛΗΣ ΕΚΤΕΛΕΣΗΣ, ΠΡΟΚΑΤΑΒΟΛΗΣ, ΚΑΛΗΣ ΛΕΙΤΟΥΡΓΙΑΣ) .....	48
4.2	ΣΥΜΒΑΤΙΚΟ ΠΛΑΙΣΙΟ - ΕΦΑΡΜΟΣΤΕΑ ΝΟΜΟΘΕΣΙΑ .....	49
4.3	ΌΡΟΙ ΕΚΤΕΛΕΣΗΣ ΤΗΣ ΣΥΜΒΑΣΗΣ.....	<b>ΣΦΑΛΜΑ! ΔΕΝ ΕΧΕΙ ΟΡΙΣΤΕΙ ΣΕΛΙΔΟΔΕΙΚΤΗΣ.</b>
4.4	ΥΠΕΡΓΟΛΑΒΙΑ .....	49
4.5	ΤΡΟΠΟΠΟΙΗΣΗ ΣΥΜΒΑΣΗΣ ΚΑΤΑ ΤΗ ΔΙΑΡΚΕΙΑ ΤΗΣ .....	50
4.6	ΔΙΚΑΙΩΜΑ ΜΟΝΟΜΕΡΟΥΣ ΛΥΣΗΣ ΤΗΣ ΣΥΜΒΑΣΗΣ .....	51
<b>5.</b>	<b>ΕΙΔΙΚΟΙ ΟΡΟΙ ΕΚΤΕΛΕΣΗΣ ΤΗΣ ΣΥΜΒΑΣΗΣ .....</b>	<b>52</b>
5.1	ΤΡΟΠΟΣ ΠΛΗΡΩΜΗΣ .....	52
5.2	ΚΗΡΥΞΗ ΟΙΚΟΝΟΜΙΚΟΥ ΦΟΡΕΑ ΕΚΠΤΩΤΟΥ - ΚΥΡΩΣΕΙΣ .....	52
5.3	ΔΙΟΙΚΗΤΙΚΕΣ ΠΡΟΣΦΥΓΕΣ ΚΑΤΑ ΤΗ ΔΙΑΔΙΚΑΣΙΑ ΕΚΤΕΛΕΣΗΣ ΤΩΝ ΣΥΜΒΑΣΕΩΝ .....	55
5.4	ΔΙΚΑΣΤΙΚΗ ΕΠΙΛΥΣΗ ΔΙΑΦΟΡΩΝ .....	55
<b>6.</b>	<b>ΧΡΟΝΟΣ ΚΑΙ ΤΡΟΠΟΣ ΕΚΤΕΛΕΣΗΣ .....</b>	<b>55</b>
6.1	ΧΡΟΝΟΣ ΠΑΡΑΔΟΣΗΣ ΥΛΙΚΩΝ .....	56
6.2	ΠΑΡΑΛΑΒΗ ΥΛΙΚΩΝ - ΧΡΟΝΟΣ ΚΑΙ ΤΡΟΠΟΣ ΠΑΡΑΛΑΒΗΣ ΥΛΙΚΩΝ .....	56
6.3	ΕΙΔΙΚΟΙ ΟΡΟΙ ΝΑΥΛΩΣΗΣ – ΑΣΦΑΛΙΣΗΣ – ΑΝΑΚΟΙΝΩΣΗΣ ΦΟΡΤΩΣΗΣ ΚΑΙ ΠΟΙΟΤΙΚΟΥ ΕΛΕΓΧΟΥ ΣΤΟ ΕΞΩΤΕΡΙΚΟ .....	59
6.4	ΑΠΟΡΡΙΨΗ ΣΥΜΒΑΤΙΚΩΝ ΥΛΙΚΩΝ – ΑΝΤΙΚΑΤΑΣΤΑΣΗ .....	59
6.5	ΔΕΙΓΜΑΤΑ – ΔΕΙΓΜΑΤΟΛΗΨΙΑ – ΕΡΓΑΣΤΗΡΙΑΚΕΣ ΕΞΕΤΑΣΕΙΣ .....	59
6.6	ΕΓΓΥΗΜΕΝΗ ΛΕΙΤΟΥΡΓΙΑ ΠΡΟΜΗΘΕΙΑΣ .....	59
6.7	ΑΝΑΠΡΟΣΑΡΜΟΓΗ ΤΙΜΗΣ .....	60
<b>ΠΑΡΑΡΤΗΜΑΤΑ .....</b>	<b>ΣΦΑΛΜΑ! ΔΕΝ ΕΧΕΙ ΟΡΙΣΤΕΙ ΣΕΛΙΔΟΔΕΙΚΤΗΣ.</b>	
ΠΑΡΑΡΤΗΜΑ Ι – ΑΝΑΛΥΤΙΚΗ ΠΕΡΙΓΡΑΦΗ ΦΥΣΙΚΟΥ ΚΑΙ ΟΙΚΟΝΟΜΙΚΟΥ ΑΝΤΙΚΕΙΜΕΝΟΥ ΤΗΣ ΣΥΜΒΑΣΗΣ (ΠΡΟΣΑΡΜΟΣΜΕΝΟ ΑΠΟ ΤΗΝ ΑΝΑΘΕΤΟΥΣΑ ΑΡΧΗ) .....	<b>ΣΦΑΛΜΑ! ΔΕΝ ΕΧΕΙ ΟΡΙΣΤΕΙ ΣΕΛΙΔΟΔΕΙΚΤΗΣ.</b>	
ΠΑΡΑΡΤΗΜΑ ΙΙ – ΕΙΔΙΚΗ ΣΥΓΓΡΑΦΗ ΥΠΟΧΡΕΩΣΕΩΝ (ΠΡΟΣΑΡΜΟΣΜΕΝΟ ΑΠΟ ΤΗΝ ΑΝΑΘΕΤΟΥΣΑ ΑΡΧΗ) .....	<b>ΣΦΑΛΜΑ! ΔΕΝ ΕΧΕΙ ΟΡΙΣΤΕΙ ΣΕΛΙΔΟΔΕΙΚΤΗΣ.</b>	
ΠΑΡΑΡΤΗΜΑ ΙΙΙ – ΕΕΕΣ (ΠΡΟΣΑΡΜΟΣΜΕΝΟ ΑΠΟ ΤΗΝ ΑΝΑΘΕΤΟΥΣΑ ΑΡΧΗ)- [ΥΠΟΧΡΕΩΤΙΚΟ] .....	<b>ΣΦΑΛΜΑ! ΔΕΝ ΕΧΕΙ ΟΡΙΣΤΕΙ ΣΕΛΙΔΟΔΕΙΚΤΗΣ.</b>	
ΠΑΡΑΡΤΗΜΑ ΙV – Άλλες Δηλώσεις (ΠΡΟΣΑΡΜΟΣΜΕΝΟ ΑΠΟ ΤΗΝ ΑΝΑΘΕΤΟΥΣΑ ΑΡΧΗ) [ΠΡΟΑΙΡΕΤΙΚΟ] .....	<b>ΣΦΑΛΜΑ! ΔΕΝ ΕΧΕΙ ΟΡΙΣΤΕΙ ΣΕΛΙΔΟΔΕΙΚΤΗΣ.</b>	
ΠΑΡΑΡΤΗΜΑ V – ΥΠΟΔΕΙΓΜΑ ΤΕΧΝΙΚΗΣ ΠΡΟΣΦΟΡΑΣ (ΠΡΟΣΑΡΜΟΣΜΕΝΟ ΑΠΟ ΤΗΝ ΑΝΑΘΕΤΟΥΣΑ ΑΡΧΗ) [ΠΡΟΑΙΡΕΤΙΚΟ] .....	<b>ΣΦΑΛΜΑ! ΔΕΝ ΕΧΕΙ ΟΡΙΣΤΕΙ ΣΕΛΙΔΟΔΕΙΚΤΗΣ.</b>	
ΠΑΡΑΡΤΗΜΑ VI – Άλλο Περιγραφικό Έγγραφο - Υποδείγμα (ΠΡΟΣΑΡΜΟΣΜΕΝΟ ΑΠΟ ΤΗΝ ΑΝΑΘΕΤΟΥΣΑ ΑΡΧΗ) [ΠΡΟΑΙΡΕΤΙΚΟ] .....	<b>ΣΦΑΛΜΑ! ΔΕΝ ΕΧΕΙ ΟΡΙΣΤΕΙ ΣΕΛΙΔΟΔΕΙΚΤΗΣ.</b>	
ΠΑΡΑΡΤΗΜΑ VII – Υποδείγμα Οικονομικής Προσφοράς (ΠΡΟΣΑΡΜΟΣΜΕΝΟ ΑΠΟ ΤΗΝ ΑΝΑΘΕΤΟΥΣΑ ΑΡΧΗ) [ΠΡΟΑΙΡΕΤΙΚΟ] .....	<b>ΣΦΑΛΜΑ! ΔΕΝ ΕΧΕΙ ΟΡΙΣΤΕΙ ΣΕΛΙΔΟΔΕΙΚΤΗΣ.</b>	
ΠΑΡΑΡΤΗΜΑ VIII – Υποδείγματα Εγγυητικών Επιστολών (ΠΡΟΣΑΡΜΟΣΜΕΝΟ ΑΠΟ ΤΗΝ ΑΝΑΘΕΤΟΥΣΑ ΑΡΧΗ) [ΠΡΟΑΙΡΕΤΙΚΟ] .....	<b>ΣΦΑΛΜΑ! ΔΕΝ ΕΧΕΙ ΟΡΙΣΤΕΙ ΣΕΛΙΔΟΔΕΙΚΤΗΣ.</b>	
ΠΑΡΑΡΤΗΜΑ IX – Πίνακας Αντιστοιχίας Λογών Αποκλεισμού-Κριτηρίων Ποιοτικής Επιλογής και Αποδεικτικών Μεσών (ΠΡΟΣΑΡΜΟΣΜΕΝΟ ΑΠΟ ΤΗΝ ΑΝΑΘΕΤΟΥΣΑ ΑΡΧΗ) [ΠΡΟΑΙΡΕΤΙΚΟ] .....	<b>ΣΦΑΛΜΑ! ΔΕΝ ΕΧΕΙ ΟΡΙΣΤΕΙ ΣΕΛΙΔΟΔΕΙΚΤΗΣ.</b>	
ΠΑΡΑΡΤΗΜΑ X – Ενημέρωση Φυσικών Προσώπων για την επεξεργασία προσωπικών δεδομένων (ΠΡΟΣΑΡΜΟΣΜΕΝΟ ΑΠΟ ΤΗΝ ΑΝΑΘΕΤΟΥΣΑ ΑΡΧΗ) [ΠΡΟΑΙΡΕΤΙΚΟ] .....	<b>ΣΦΑΛΜΑ! ΔΕΝ ΕΧΕΙ ΟΡΙΣΤΕΙ ΣΕΛΙΔΟΔΕΙΚΤΗΣ.</b>	
ΠΑΡΑΡΤΗΜΑ XI – Σχέδιο Σύμβασης (ΠΡΟΣΑΡΜΟΣΜΕΝΟ ΑΠΟ ΤΗΝ ΑΝΑΘΕΤΟΥΣΑ ΑΡΧΗ)- [ΠΡΟΑΙΡΕΤΙΚΟ] .....	<b>ΣΦΑΛΜΑ! ΔΕΝ ΕΧΕΙ ΟΡΙΣΤΕΙ ΣΕΛΙΔΟΔΕΙΚΤΗΣ.</b>	

**1.1 Στοιχεία Αναθέτουσας Αρχής**

Επωνυμία	2 <sup>η</sup> ΥΓΕΙΟΝΟΜΙΚΗ ΠΕΡΙΦΕΡΕΙΑ ΠΕΙΡΑΙΩΣ ΚΑΙ ΑΙΓΑΙΟΥ
Αριθμός Φορολογικού Μητρώου (Α.Φ.Μ.)	
Κωδικός ηλεκτρονικής τιμολόγησης <sup>1</sup>	
Ταχυδρομική διεύθυνση	ΘΗΒΩΝ 196-198
Πόλη	ΑΓ. Ι. ΡΕΝΤΗΣ
Ταχυδρομικός Κωδικός	182-33
Χώρα <sup>2</sup>	Ελλάδα
Κωδικός NUTS <sup>3</sup>	EL 307 Πειραιάς & Νήσοι
Τηλέφωνο	2132004284-279-275
Ηλεκτρονικό Ταχυδρομείο (e-mail)	<a href="mailto:teza@2dype.gov.gr">teza@2dype.gov.gr</a> , <a href="mailto:tavloraki@2dype.gov.gr">tavloraki@2dype.gov.gr</a>
Αρμόδιος για πληροφορίες <sup>4</sup>	ΤΕΖΑ ΒΑΣΙΛΙΚΗ – ΤΑΒΛΑΔΩΡΑΚΗ ΙΩΑΝΝΑ
Γενική Διεύθυνση στο διαδίκτυο (URL)	<a href="http://www.2dype.gov.gr">www.2dype.gov.gr</a>
Διεύθυνση του προφίλ αγοραστή στο διαδίκτυο (URL) <sup>5</sup>	

**Είδος Αναθέτουσας Αρχής**

Η Αναθέτουσα Αρχή είναι <sup>6</sup> η 2η ΥΠΕ Πειραιώς και Αιγαίου και ανήκει στο Υπουργείο Υγείας

**Κύρια δραστηριότητα Α.Α.<sup>7</sup>**

Η κύρια δραστηριότητα της Αναθέτουσας Αρχής είναι η Υγεία.

Εφαρμοστέο εθνικό δίκαιο είναι το Ελληνικό<sup>8</sup> :

**Στοιχεία Επικοινωνίας<sup>9</sup>**

α) Τα έγγραφα της σύμβασης είναι διαθέσιμα για ελεύθερη, πλήρη, άμεση & δωρεάν ηλεκτρονική πρόσβαση μέσω της Διαδικτυακής Πύλης ([www.promitheus.gov.gr](http://www.promitheus.gov.gr)) του ΟΠΣ ΕΣΗΔΗΣ.<sup>10</sup>

<sup>1</sup> Άρθρο 53 παρ. 2 περ. α του ν. 4412/2016

<sup>2</sup> Μόνο για συμβάσεις άνω των ορίων

<sup>3</sup> Μόνο για συμβάσεις άνω των ορίων

<sup>4</sup> Συμπληρώνεται το όνομα, η διεύθυνση, ο αριθμός τηλεφώνου, η διεύθυνση ηλεκτρονικού ταχυδρομείου (e-mail) της υπηρεσίας που διενεργεί τον διαγωνισμό, καθώς και ο αρμόδιος υπάλληλος της υπηρεσίας αυτής, άρθρο 53 παρ. 2 περ. γ του ν. 4412/2016

<sup>5</sup> Εφόσον υπάρχει και για συμβάσεις άνω των ορίων

<sup>6</sup> Αναφέρεται το είδος της Α.Α., πχ Υπουργείο, Περιφέρεια, Αποκεντρωμένη Διοίκηση, Νοσοκομείο, Δήμος, ΑΕ του Δημοσίου κλπ και αν αποτελεί "κεντρική κυβερνητική αρχή (ΚΚΑ)" ή "μη κεντρική αναθέτουσα αρχή" κατά την έννοια του άρθρου 2 παρ. 1 περ. 2 και 3 του ν. 4412/2016

<sup>7</sup> Επιλέγεται η κύρια δραστηριότητα της Α.Α., βλέπε και Παράρτημα ΙΙ (Προκήρυξη Σύμβασης), Τμήμα Ι, παρ. 1.5, Εκτελεστικού Κανονισμού (ΕΕ) 2015/1986 της Επιτροπής (L 296). α) Γενικές δημόσιες υπηρεσίες β) Άμυνα, γ) Δημόσια τάξη και ασφάλεια, δ) Περιβάλλον, ε) Οικονομικές και δημοσιονομικές υποθέσεις, στ) Υγεία, ζ) Στέγαση και υποδομές κοινής ωφέλειας, η) Κοινωνική προστασία, θ) Αναψυχή, πολιτισμός και θρησκεία, ι) Εκπαίδευση, ια) Τυχόν άλλη δραστηριότητα.

<sup>8</sup> Συμπληρώνεται το εφαρμοστέο νομικό πλαίσιο (χώρα και νομοθέτημα/ματα)

<sup>9</sup> Επιλέγονται και συμπληρώνονται τα αντίστοιχα εδάφια, πρβλ άρθρα 22 και 67 ν. 4412/16

<sup>10</sup> Εάν η πρόσβαση στα έγγραφα είναι περιορισμένη, αντί για τα αναφερόμενα στο α) συμπληρώνεται: «Η πρόσβαση στα έγγραφα είναι περιορισμένη. Περαιτέρω πληροφορίες παρέχονται στην διεύθυνση (URL) : .....»

- β) Κάθε είδους επικοινωνία και ανταλλαγή πληροφοριών πραγματοποιείται μέσω του ΕΣΗΔΗΣ Προμήθειες και Υπηρεσίες (εφεξής ΕΣΗΔΗΣ), το οποίο είναι προσβάσιμο από τη Διαδικτυακή Πύλη ([www.promitheus.gov.gr](http://www.promitheus.gov.gr)) του ΟΠΣ ΕΣΗΔΗΣ.
- γ) Περαιτέρω πληροφορίες είναι διαθέσιμες από την προαναφερθείσα Γενική Διεύθυνση στο διαδίκτυο.

## 1.2 Στοιχεία Διαδικασίας-Χρηματοδότηση

---

### Είδος διαδικασίας

Ο διαγωνισμός θα διεξαχθεί με την ανοικτή διαδικασία του άρθρου 27 του ν. 4412/16.

### Χρηματοδότηση της σύμβασης<sup>11</sup>

Φορέας χρηματοδότησης της παρούσας σύμβασης είναι το Ευρωπαϊκό Ταμείο Περιφερειακής Ανάπτυξης (ΕΤΠΑ) , Κωδ. ΣΑ ΕΠ0881.

Η δαπάνη για την εν λόγω σύμβαση βαρύνει την με **Κ.Α. : .....** σχετική πίστωση του προϋπολογισμού του οικονομικού έτους 2021 του Φορέα της 2<sup>ης</sup> ΥΠΕ Πειραιώς και Αιγαίου (Κωδ. ΣΑ ΕΠ0881, Κωδ. Εναρίθμου 2020ΕΠ08810021 καθώς και το ποσό των 50.000€ σε βάρος του **Κ.Α. ....** του προϋπολογισμού της 2<sup>ης</sup> ΥΠΕ Πειραιώς και Αιγαίου

Η παρούσα σύμβαση χρηματοδοτείται από Πιστώσεις του Προγράμματος Δημοσίων Επενδύσεων (αριθ. ενάριθ. έργου 2020ΕΠ08810021)

Η σύμβαση περιλαμβάνεται στο υποέργο Νο 2 της Πράξης : ΠΡΟΜΗΘΕΙΑ ΙΑΤΡΟΤΕΧΝΟΛΟΓΙΚΟΥ ΛΟΙΠΟΥ ΕΞΟΠΛΙΣΜΟΥ ΚΑΙ ΑΣΘΕΝΟΦΟΡΩΝ ΓΙΑ ΦΟΡΕΙΣ ΠΑΡΟΧΗΣ ΥΠΗΡΕΣΙΩΝ ΥΓΕΙΑΣ ΣΤΗΝ ΠΕΡΙΦΕΡΕΙΑ ΒΟΡΕΙΟΥ ΑΙΓΑΙΟΥ» με Κωδικό ΟΠΣ 5067140 στο Επιχειρησιακό Πρόγραμμα «Βόρειο Αιγαίο 2014-2020» με βάση την απόφαση τροποποίησης ένταξης με αρ. πρωτ. οικ. 2470/08-10-2021 της ΕΥΔ Ε.Π. ΠΕΡΙΦΕΡΕΙΑ ΒΟΡΕΙΟΥ ΑΙΓΑΙΟΥ ΕΙΔΙΚΗ ΥΠΗΡΕΣΙΑ ΔΙΑΧΕΙΡΙΣΗΣ Ε.Π. ΠΕΡΙΦΕΡΕΙΑΣ ΒΟΡΕΙΟΥ ΑΙΓΑΙΟΥ

Η παρούσα σύμβαση χρηματοδοτείται από την Ευρωπαϊκή Ένωση (Ευρωπαϊκό Ταμείο Περιφερειακής Ανάπτυξης ) και από εθνικούς πόρους μέσω του ΠΔΕ.( Κωδ. Εναρίθμου 2020ΕΠ08810021). Το ποσό των 50.000,00€ θα χρηματοδοτηθεί από τη 2<sup>η</sup> ΔΥΠΕ Πειραιώς και Αιγαίου

---

<sup>11</sup> Το περιεχόμενο της παραγράφου διαμορφώνεται ανάλογα με την πηγή χρηματοδότησης (Πρβλ. παρ. 2 περ. ζ του άρθρου 53 του ν.4412/16 όπως διαμορφώθηκε με το άρθρο 16 του ν. 4782/21)

### 1.3 Συνοπτική Περιγραφή φυσικού και οικονομικού αντικειμένου της σύμβασης

Αντικείμενο της σύμβασης είναι η προμήθεια τεσσάρων (4) ασθενοφόρων μικρού όγκου, (για την ενίσχυση της επείγουσας προνοσοκομειακής φροντίδας των Κέντρων Υγείας Καλλονής, Πυργίου, Πολιχνίτου και Μυτιλήνης) με παροχή τεχνικής εκπαίδευσης σε ειδικές εκπαιδευτικές εγκαταστάσεις και η δωρεάν χορήγηση ειδικών εργαλείων, όπου αυτά απαιτούνται για την εκτέλεση ορισμένης εργασίας, με πλήρη επίδειξη λειτουργίας των καθώς και του εξοπλισμού τους, όπως αναλυτικά περιγράφονται στις τεχνικές προδιαγραφές της παρούσας.

Τα προς προμήθεια είδη κατατάσσονται στους ακόλουθους κωδικούς του Κοινού Λεξιλογίου δημοσίων συμβάσεων (CPV) : 34114121-3: Ασθενοφόρα

Η εκτιμώμενη αξία της σύμβασης ανέρχεται στο ποσό των 302.000,00€ συμπεριλαμβανομένου ΦΠΑ 24 % (προϋπολογισμός χωρίς ΦΠΑ: € 243.548,38 ΦΠΑ : 58.451,62€).

**Για να γίνουν δεκτές οι προσφορές, θα πρέπει να αφορούν το σύνολο της προκηρυχθείσας ποσότητας. Θα αναδειχθεί ένας μειοδότης για το σύνολο της ποσότητας**

Η διάρκεια της σύμβασης ορίζεται σε 8 μήνες από την υπογραφή της (240 ημέρες) + έτη εγγύησης (τουλάχιστον 2 έτη)

Αναλυτική περιγραφή του φυσικού και οικονομικού αντικειμένου της σύμβασης δίδεται στο ΠΑΡΑΡΤΗΜΑ Ι της παρούσας διακήρυξης.

Η σύμβαση θα ανατεθεί με το κριτήριο της πλέον συμφέρουσας από οικονομική άποψη προσφοράς, βάσει της βέλτιστης σχέσης ποιότητας – τιμής

### 1.4 Θεσμικό πλαίσιο

Η ανάθεση και εκτέλεση της σύμβασης διέπονται από την κείμενη νομοθεσία και τις κατ' εξουσιοδότηση αυτής εκδοθείσες κανονιστικές πράξεις, όπως ισχύουν, και ιδίως<sup>12</sup>:

*[Γενικές διατάξεις δημοσίων συμβάσεων]*

- του ν. 4412/2016 (Α' 147) "Δημόσιες Συμβάσεις Έργων, Προμηθειών και Υπηρεσιών (προσαρμογή στις Οδηγίες 2014/24/ΕΕ και 2014/25/ΕΕ)"
- του ν. 4622/19 (Α' 133) «Επιτελικό Κράτος: οργάνωση, λειτουργία & διαφάνεια της Κυβέρνησης, των κυβερνητικών οργάνων & της κεντρικής δημόσιας διοίκησης» και ιδίως του άρθρου 37
- του ν. 4700/2020 (Α' 127) «Ενιαίο κείμενο Δικονομίας για το Ελεγκτικό Συνέδριο, ολοκληρωμένο νομοθετικό πλαίσιο για τον προσυμβατικό έλεγχο, τροποποιήσεις στον Κώδικα Νόμων για το Ελεγκτικό Συνέδριο, διατάξεις για την αποτελεσματική απονομή της δικαιοσύνης και άλλες διατάξεις» και ιδίως των άρθρων 324-337
- του ν. 4013/2011 (Α' 204) «Σύσταση ενιαίας Ανεξάρτητης Αρχής Δημοσίων Συμβάσεων και Κεντρικού Ηλεκτρονικού Μητρώου Δημοσίων Συμβάσεων...»,
- του άρθρου 4 του π.δ. 118/07 (Α' 150)
- του άρθρου 5 της απόφασης με αριθμ. 11389/1993 (Β' 185) του Υπουργού Εσωτερικών
- του ν. 3548/2007 (Α' 68) «Καταχώριση δημοσιεύσεων των φορέων του Δημοσίου στο νομαρχιακό και τοπικό Τύπο και άλλες διατάξεις»,

<sup>12</sup> Η αναθέτουσα αρχή προσαρμόζει την παρ. 1.4 και τους όρους της διακήρυξης με βάση το αντικείμενο της σύμβασης και την κείμενη νομοθεσία, όπως ισχύει κατά την έναρξη της διαδικασίας ανάθεσης. Σε περίπτωση νομοθετικών μεταβολών και έως την επικαιροποίηση του παρόντος υποδείγματος από την Ε.Α.Α.ΔΗ.ΣΥ. οι αναθέτουσες αρχές έχουν την ευθύνη αντίστοιχης προσαρμογής των εν λόγω όρων.

- του ν. 4601/2019 (Α' 44) «Εταιρικοί μετασχηματισμοί και εναρμόνιση του νομοθετικού πλαισίου με τις διατάξεις της Οδηγίας 2014/55/ΕΕ του Ευρωπαϊκού Κοινοβουλίου και του Συμβουλίου της 16ης Απριλίου 2014 για την έκδοση ηλεκτρονικών τιμολογίων στο πλαίσιο δημόσιων συμβάσεων και λοιπές διατάξεις»
- του π.δ. 39/2017 (Α' 64) «Κανονισμός εξέτασης προδικαστικών προσφυγών ενώπιων της Α.Ε.Π.Π.»
- της υπ' αριθμ. 57654/22.05.2017 Απόφασης του Υπουργού Οικονομίας και Ανάπτυξης με θέμα : "Ρύθμιση ειδικότερων θεμάτων λειτουργίας και διαχείρισης του Κεντρικού Ηλεκτρονικού Μητρώου Δημοσίων Συμβάσεων (ΚΗΜΔΗΣ)" (Β' 1781)
- της υπ' αριθμ. 64233/08.06.2021 (Β' 2453/ 09.06.2021) Κοινής Απόφασης των Υπουργών Ανάπτυξης και Επενδύσεων και Ψηφιακής Διακυβέρνησης με θέμα «Ρυθμίσεις τεχνικών ζητημάτων που αφορούν την ανάθεση των Δημοσίων Συμβάσεων Προμηθειών και Υπηρεσιών με χρήση των επιμέρους εργαλείων και διαδικασιών του Εθνικού Συστήματος Ηλεκτρονικών Δημοσίων Συμβάσεων (ΕΣΗΔΗΣ)»
- της αριθμ. Κ.Υ.Α. οικ. 60967 ΕΞ 2020 (Β' 2425/18.06.2020) «Ηλεκτρονική Τιμολόγηση στο πλαίσιο των Δημόσιων Συμβάσεων δυνάμει του ν. 4601/2019» (Α' 44)
- της αριθμ. 63446/2021 Κ.Υ.Α. (Β' 2338/02.06.2020) «Καθορισμός Εθνικού Μορφότυπου ηλεκτρονικού τιμολογίου στο πλαίσιο των Δημοσίων Συμβάσεων».

#### [Άλλο θεσμικό πλαίσιο]

- του ν. 3419/2005 (Α' 297) «Γενικό Εμπορικό Μητρώο (Γ.Ε.ΜΗ.) και εκσυγχρονισμός της Επιμελητηριακής Νομοθεσίας»
- του ν. 4635/2019 (Α'167) « Επενδύω στην Ελλάδα και άλλες διατάξεις» και ιδίως των άρθρων 85 επ.
- του ν. 4270/2014 (Α' 143) «Αρχές δημοσιονομικής διαχείρισης και εποπτείας (ενσωμάτωση της Οδηγίας 2011/85/ΕΕ) – δημόσιο λογιστικό και άλλες διατάξεις»
- του π.δ. 80/2016 (Α' 145) «Ανάληψη υποχρεώσεων από τους Διατάκτες»
- της παρ. Ζ του Ν. 4152/2013 (Α' 107) «Προσαρμογή της ελληνικής νομοθεσίας στην Οδηγία 2011/7 της 16.2.2011 για την καταπολέμηση των καθυστερήσεων πληρωμών στις εμπορικές συναλλαγές»,
- του ν. 4314/2014 (Α' 265) «Α) Για τη διαχείριση, τον έλεγχο και την εφαρμογή αναπτυξιακών παρεμβάσεων για την προγραμματική περίοδο 2014–2020, Β) Ενσωμάτωση της Οδηγίας 2012/17 του Ευρωπαϊκού Κοινοβουλίου και του Συμβουλίου της 13ης Ιουνίου 2012 (ΕΕ L 156/16.6.2012) στο ελληνικό δίκαιο, τροποποίηση του ν. 3419/2005 (Α' 297) και άλλες διατάξεις»
- του ν. 4727/2020 (Α' 184) «Ψηφιακή Διακυβέρνηση (Ενσωμάτωση στην Ελληνική Νομοθεσία της Οδηγίας (ΕΕ) 2016/2102 και της Οδηγίας (ΕΕ) 2019/1024) – Ηλεκτρονικές Επικοινωνίες (Ενσωμάτωση στο Ελληνικό Δίκαιο της Οδηγίας (ΕΕ) 2018/1972 και άλλες διατάξεις»,
- του π.δ 28/2015 (Α' 34) «Κωδικοποίηση διατάξεων για την πρόσβαση σε δημόσια έγγραφα και στοιχεία»,
- του ν. 2859/2000 (Α' 248) «Κύρωση Κώδικα Φόρου Προστιθέμενης Αξίας»,
- του ν.2690/1999 (Α' 45) «Κύρωση του Κώδικα Διοικητικής Διαδικασίας και άλλες διατάξεις» και ιδίως των άρθρων 1,2, 7, 11 και 13 έως 15,
- του ν. 2121/1993 (Α' 25) «Πνευματική Ιδιοκτησία, Συγγενικά Δικαιώματα και Πολιτιστικά Θέματα»,
- του Κανονισμού (ΕΕ) 2016/679 του ΕΚ και του Συμβουλίου, της 27ης Απριλίου 2016, για την προστασία των φυσικών προσώπων έναντι της επεξεργασίας των δεδομένων προσωπικού χαρακτήρα και για την ελεύθερη κυκλοφορία των δεδομένων αυτών και την κατάργηση της οδηγίας 95/46/ΕΚ (Γενικός Κανονισμός για την Προστασία Δεδομένων) (Κείμενο που παρουσιάζει ενδιαφέρον για τον ΕΟΧ) ΟJ L 119,

- του ν. 4624/2019 (Α' 137) «*Αρχή Προστασίας Δεδομένων Προσωπικού Χαρακτήρα, μέτρα εφαρμογής του Κανονισμού (ΕΕ) 2016/679 του Ευρωπαϊκού Κοινοβουλίου και του Συμβουλίου της 27ης Απριλίου 2016 για την προστασία των φυσικών προσώπων έναντι της επεξεργασίας δεδομένων προσωπικού χαρακτήρα και ενσωμάτωση στην εθνική νομοθεσία της Οδηγίας (ΕΕ) 2016/680 του Ευρωπαϊκού Κοινοβουλίου και του Συμβουλίου της 27ης Απριλίου 2016 και άλλες διατάξεις*»,
- των σε εκτέλεση των ανωτέρω νόμων εκδοθεισών κανονιστικών πράξεων, των λοιπών διατάξεων που αναφέρονται ρητά ή απορρέουν από τα οριζόμενα στα συμβατικά τεύχη της παρούσας, καθώς και του συνόλου των διατάξεων του ασφαλιστικού, εργατικού, κοινωνικού, περιβαλλοντικού και φορολογικού δικαίου που διέπει την ανάθεση και εκτέλεση της παρούσας σύμβασης, έστω και αν δεν αναφέρονται ρητά παραπάνω.
- Την αριθμ. πρωτ. οικ. 2008/25-8-2020 Ένταξη της Πράξης «*ΠΡΟΜΗΘΕΙΑ ΙΑΤΡΟΤΕΧΝΟΛΟΓΙΚΟΥ ΛΟΙΠΟΥ ΕΞΟΠΛΙΣΜΟΥ ΚΑΙ ΑΣΘΕΝΟΦΟΡΩΝ ΓΙΑ ΦΟΡΕΙΣ ΠΑΡΟΧΗΣ ΥΠΗΡΕΣΙΩΝ ΥΓΕΙΑΣ ΣΤΗΝ ΠΕΡΙΦΕΡΕΙΑ ΒΟΡΕΙΟΥ ΑΙΓΑΙΟΥ*» με Κωδικό ΟΠΣ 5067140 στο Επιχειρησιακό Πρόγραμμα «*Βόρειο Αιγαίο 2014-2020*».
- Τη με αριθμ. πρωτ.2833/22-11-2021 θετική γνώμη της ΕΥΔ ΕΠ Περιφέρειας Βορείου Αιγαίου.
- Την αριθμ.πρωτ. 79728/20-12-2021 απόφαση της Διοίκησης της 2ης ΥΠΕ Πειραιώς και Αιγαίου

## 1.5 Προθεσμία παραλαβής προσφορών

---

Η καταληκτική ημερομηνία παραλαβής των προσφορών είναι η 31/01/2022 και ώρα 14:00μ.μ.<sup>13</sup>

Η διαδικασία θα διενεργηθεί με χρήση του Εθνικού Συστήματος Ηλεκτρονικών Δημόσιων Συμβάσεων (ΕΣΗΔΗΣ) Προμήθειες και Υπηρεσίες του ΟΠΣ ΕΣΗΔΗΣ (Διαδικτυακή Πύλη [www.promitheus.gov.gr](http://www.promitheus.gov.gr))

## 1.6 Δημοσιότητα

---

### Α.Δημοσίευση στην Επίσημη Εφημερίδα της Ευρωπαϊκής Ένωσης<sup>14</sup>

Προκήρυξη<sup>15</sup> της παρούσας σύμβασης απεστάλη με ηλεκτρονικά μέσα για δημοσίευση στις (2021-173459) 14/12/2021 στην Υπηρεσία Εκδόσεων της Ευρωπαϊκής Ένωσης. *[συμπληρώνεται επίσης αριθμός και ημερομηνία δημοσίευσης, εφόσον είναι γνωστά]*

### Β. Δημοσίευση σε εθνικό επίπεδο <sup>16</sup>

Η προκήρυξη<sup>17</sup> και το πλήρες κείμενο της παρούσας Διακήρυξης καταχωρήθηκαν στο Κεντρικό Ηλεκτρονικό Μητρώο Δημοσίων Συμβάσεων (ΚΗΜΔΗΣ).

<sup>13</sup> Κατά τον καθορισμό των προθεσμιών παραλαβής των προσφορών οι Α.Α. λαμβάνουν υπόψη την πολυπλοκότητα της σύμβασης και τον χρόνο που απαιτείται για την προετοιμασία των προσφορών (άρθρο 60 παρ. 1 ν. 4412/2016). Η ελάχιστη προθεσμία παραλαβής των προσφορών στην ανοιχτή διαδικασία καθορίζεται : α) για τις συμβάσεις άνω των ορίων από τις διατάξεις των άρθρων 27, 60 και 67 του ν. 4412/2016 και β) για τις συμβάσεις κάτω των ορίων από τις διατάξεις του άρθρου 121 του ίδιου νόμου.

<sup>14</sup> Για δημόσιες συμβάσεις άνω των ορίων, ή για τις συμβάσεις κάτω των ορίων, εφόσον η αναθέτουσα αρχή το επιλέξει. Πρβλ. άρθρο 65, παρ.6 του ν.4412/2016.

<sup>15</sup> Άρθρο 65 παρ. 1 του ν. 4412/2016 : Η προκήρυξη περιλαμβάνει τις πληροφορίες που προβλέπονται στο Παράρτημα V του Προσαρτήματος Α' υπό τη μορφή τυποποιημένου εντύπου (έντυπο 2 Παραρτήματος II : Προκήρυξη Σύμβασης του Εκτελεστικού Κανονισμού (ΕΕ) 2015/1986 της Επιτροπής (L296/1)

<sup>16</sup> Άρθρο 66 Ν. 4412/2016. Η παρούσα διακήρυξη και οι προκηρύξεις δεν δημοσιεύονται σε εθνικό επίπεδο, πριν από την ημερομηνία δημοσίευσης στην Επίσημη Εφημερίδα της ΕΕ. Ωστόσο, η δημοσίευση μπορεί να πραγματοποιείται σε κάθε περίπτωση σε εθνικό επίπεδο, όταν οι Α.Α. δεν έχουν ενημερωθεί σχετικά με τη δημοσίευση εντός 48 ωρών από τη βεβαίωση παραλαβής της προκήρυξης/ γνωστοποίησης.



Τα έγγραφα της σύμβασης της παρούσας Διακήρυξης καταχωρήθηκαν στη σχετική ηλεκτρονική διαδικασία σύναψης δημόσιας σύμβασης στο ΕΣΗΔΗΣ, η οποία έλαβε Συστημικό Αύξοντα Αριθμό:143101 και αναρτήθηκαν στη Διαδικτυακή Πύλη ([www.promitheus.gov.gr](http://www.promitheus.gov.gr)) του ΟΠΣ ΕΣΗΔΗΣ.

Περίληψη της παρούσας Διακήρυξης δημοσιεύεται και στον Ελληνικό Τύπο<sup>18 19 20</sup>, σύμφωνα με το άρθρο 66 του Ν. 4412/2016 :

1.ΚΟΙΝΩΝΙΚΗ ΤΟΥ ΠΕΙΡΑΙΑ

2. ΔΗΜΟΤΗΣ

Περίληψη της παρούσας Διακήρυξης όπως προβλέπεται στην περίπτωση (ιστ) της παραγράφου 3 του άρθρου 76 του Ν.4727/2020, αναρτήθηκε στο διαδίκτυο, στον ιστότοπο <http://et.dianveia.gov.gr/> (ΠΡΟΓΡΑΜΜΑ ΔΙΑΥΓΕΙΑ).

Η Διακήρυξη θα καταχωρηθεί στο διαδίκτυο, στην ιστοσελίδα της αναθέτουσας αρχής, στη διεύθυνση (URL): [www.2dype.gov.gr](http://www.2dype.gov.gr) στη διαδρομή: προμήθειες ► διαγωνισμοί στις 21/12/2021.

## Γ.Έξοδα δημοσιεύσεων

Η δαπάνη των δημοσιεύσεων στον Ελληνικό Τύπο βαρύνει τη 2η ΔΥΠΕ Πειραιώς και Αιγαίου

## 1.7 Αρχές εφαρμοζόμενες στη διαδικασία σύναψης

Οι οικονομικοί φορείς δεσμεύονται ότι:

α) τηρούν και θα εξακολουθήσουν να τηρούν κατά την εκτέλεση της σύμβασης, εφόσον επιλεγούν, τις υποχρεώσεις τους που απορρέουν από τις διατάξεις της περιβαλλοντικής, κοινωνικοασφαλιστικής και εργατικής νομοθεσίας, που έχουν θεσπιστεί με το δίκαιο της Ένωσης, το εθνικό δίκαιο, συλλογικές συμβάσεις ή διεθνείς διατάξεις περιβαλλοντικού, κοινωνικού και εργατικού δικαίου, οι οποίες απαριθμούνται στο Παράρτημα Χ του Προσαρτήματος Α του ν. 4412/2016. Η τήρηση των εν λόγω υποχρεώσεων ελέγχεται και βεβαιώνεται από τα όργανα που επιβλέπουν την εκτέλεση των δημοσίων συμβάσεων και τις αρμόδιες δημόσιες αρχές και υπηρεσίες που ενεργούν εντός των ορίων της ευθύνης και της αρμοδιότητάς τους,<sup>21</sup>

β) δεν θα ενεργήσουν αθέμιτα, παράνομα ή καταχρηστικά καθ' όλη τη διάρκεια της διαδικασίας ανάθεσης, αλλά και κατά το στάδιο εκτέλεσης της σύμβασης, εφόσον επιλεγούν,

γ) λαμβάνουν τα κατάλληλα μέτρα για να διαφυλάξουν την εμπιστευτικότητα των πληροφοριών που έχουν χαρακτηριστεί ως τέτοιες.

<sup>17</sup> Από 01.06.2021 καταργήθηκε η υποχρέωση σύνταξης προκήρυξης για συμβάσεις κάτω των ορίων (Πρβλ άρθρο 141 του ν.4782/2021, παρ. 1 περ.4)

<sup>18</sup> Η υποχρέωση δημοσίευσης της προκήρυξης σε μία τοπική εφημερίδα, που προβλέπεται στο άρθρο 4 του ΠΔ 118/2007/άρθρο 5 του ΕΚΠΟΤΑ, συνεχίζει να υφίσταται μέχρι και την 31/12/2023, οπότε και καταργείται. Πρβλ. άρθρο 377§1 περίπτ (59 και 82) και άρθρο 379 §12 ν. 4412/2016, όπως τροποποιήθηκε με το άρθρο 245 του ν. 4782/2021.

<sup>19</sup> Η υποχρέωση δημοσίευσης σε νομαρχιακές (νυν "περιφερειακές" κατά το αρ.16 του ν.4487/2017) και τοπικές εφημερίδες του ν.3548/2007, συνεχίζει να υφίσταται μέχρι και την 31/12/2023, οπότε και καταργείται, βλ. άρθρο 377§1 περίπτ (35) και άρθρο 379 §12 ν. 4412/2016, όπως τροποποιήθηκε με το άρθρο 245 του ν. 4782/2021.

<sup>20</sup> Για τις δημοσιεύσεις περιλήψεων διαγωνισμών στον εθνικό τύπο, βλ. και ΠΙΝΑΚΑ 1 «ΥΠΟΧΡΕΩΣΕΙΣ ΔΗΜΟΣΙΕΥΣΕΩΝ ΣΤΟΝ ΕΘΝΙΚΟ ΤΥΠΟ ΚΑΤΑ ΤΟΝ Ν.4412/2016», στην ιστοσελίδα της Αρχής, στη διαδρομή Αναθέτουσες Αρχές/Γενικές Οδηγίες/Υποστηρικτικό Υλικό.

<sup>21</sup> Άρθρο 18 παρ. 2 του ν. 4412/2016.

## 2. ΓΕΝΙΚΟΙ ΚΑΙ ΕΙΔΙΚΟΙ ΟΡΟΙ ΣΥΜΜΕΤΟΧΗΣ

### 2.1 Γενικές Πληροφορίες

#### 2.1.1 Έγγραφο της σύμβασης

Τα έγγραφα της παρούσας διαδικασίας σύναψης,<sup>22</sup> είναι τα ακόλουθα:

1. η με αρ.79730/20-12-2021 Προκήρυξη της Σύμβασης όπως αυτή έχει δημοσιευτεί στην Επίσημη Εφημερίδα της Ευρωπαϊκής Ένωσης
2. το Ευρωπαϊκό Ενιαίο Έγγραφο Σύμβασης [ΕΕΕΣ]
3. η παρούσα διακήρυξη και τα παραρτήματά της
4. οι συμπληρωματικές πληροφορίες που τυχόν παρέχονται στο πλαίσιο της διαδικασίας, ιδίως σχετικά με τις προδιαγραφές και τα σχετικά δικαιολογητικά
5. το σχέδιο της σύμβασης με τα Παραρτήματά της.

#### 2.1.2 Επικοινωνία - Πρόσβαση στα έγγραφα της Σύμβασης

Όλες οι επικοινωνίες σε σχέση με τα βασικά στοιχεία της διαδικασίας σύναψης της σύμβασης, καθώς και όλες οι ανταλλαγές πληροφοριών, ιδίως η ηλεκτρονική υποβολή, εκτελούνται με τη χρήση της πλατφόρμας του Εθνικού Συστήματος Ηλεκτρονικών Δημοσίων Συμβάσεων (ΕΣΗΔΗΣ), η οποία είναι προσβάσιμη μέσω της Διαδικτυακής Πύλης ([www.promitheus.gov.gr](http://www.promitheus.gov.gr))<sup>23</sup>.

#### 2.1.3 Παροχή Διευκρινίσεων

Τα σχετικά αιτήματα παροχής διευκρινίσεων υποβάλλονται ηλεκτρονικά, το αργότερο 12 ημέρες πριν την καταληκτική ημερομηνία υποβολής προσφορών και απαντώνται αντίστοιχα, στο πλαίσιο της παρούσας, στη σχετική ηλεκτρονική διαδικασία σύναψης δημόσιας σύμβασης στην πλατφόρμα του ΕΣΗΔΗΣ, η οποία είναι προσβάσιμη μέσω της Διαδικτυακής Πύλης ([www.promitheus.gov.gr](http://www.promitheus.gov.gr)). Αιτήματα παροχής συμπληρωματικών πληροφοριών – διευκρινίσεων υποβάλλονται από εγγεγραμμένους στο σύστημα οικονομικούς φορείς, δηλαδή από εκείνους που διαθέτουν σχετικά διαπιστευτήρια που τους έχουν χορηγηθεί (όνομα χρήστη και κωδικό πρόσβασης) και απαραίτητα το ηλεκτρονικό αρχείο με το κείμενο των ερωτημάτων είναι ηλεκτρονικά υπογεγραμμένο. Αιτήματα παροχής διευκρινίσεων που είτε υποβάλλονται με άλλο τρόπο είτε το ηλεκτρονικό αρχείο που τα συνοδεύει δεν είναι ηλεκτρονικά υπογεγραμμένο, δεν εξετάζονται.

<sup>22</sup> Ως «έγγραφο διαδικασίας σύναψης της σύμβασης» ή «έγγραφο της σύμβασης», κατά την έννοια της περ. 14 της παρ.1 του άρθρου 2 του ν. 4412/2016 νοείται κάθε έγγραφο το οποίο παρέχει ή στο οποίο παραπέμπει η Α.Α./Α.Φ. με σκοπό να περιγράψει ή να προσδιορίσει στοιχεία της σύμβασης ή της διαδικασίας ανάθεσης, συμπεριλαμβανομένης της προκήρυξης σύμβασης του άρθρου 63 και 293, της προκαταρκτικής προκήρυξης του άρθρου 62, της περιοδικής ενδεικτικής προκήρυξης του άρθρου 291, αν χρησιμοποιείται ως μέσο προκήρυξης του διαγωνισμού, των τεχνικών προδιαγραφών, του περιγραφικού εγγράφου, των προτεινόμενων όρων της σύμβασης, των υποδειγμάτων για την προσκόμιση των εγγράφων από τους υποψηφίους και τους προσφέροντες, των πληροφοριών σχετικά με τις γενικές και ειδικές υποχρεώσεις και τυχόν πρόσθετων εγγράφων. Επίσης, στην έννοια αυτή περιλαμβάνονται και η διακήρυξη ή η πρόσκληση σε διαπραγμάτευση στις οποίες αναφέρονται όλοι οι ειδικοί και γενικοί όροι σύναψης και εκτέλεσης της σύμβασης, το Ενιαίο Ευρωπαϊκό Έγγραφο Σύμβασης (ΕΕΕΣ), οι συμπληρωματικές πληροφορίες που παρέχει η αναθέτουσα αρχή δυνάμει της παρ. 2 του άρθρου 67 και της παρ. 2 του άρθρου 297, το σχέδιο της σύμβασης μετά των Παραρτημάτων αυτής και η τεχνική συγγραφή υποχρεώσεων που περιλαμβάνει και τις εφαρμοστέες τεχνικές προδιαγραφές

<sup>23</sup> Επιλέγεται κατά κανόνα η εκ του νόμου υποχρεωτική χρήση του ΕΣΗΔΗΣ για την πρόσβαση στα έγγραφα της σύμβασης και την επικοινωνία. Οι επιλογές που ακολουθούν αφορούν περιπτώσεις που δεν είναι δυνατή εν όλω ή εν μέρει η ελεύθερη πλήρης άμεση και δωρεάν ηλεκτρονική πρόσβαση στα έγγραφα της σύμβασης. Επιπλέον, σε περίπτωση που απαιτούνται ειδικά εργαλεία, συσκευές ή μορφότυποι περιγράφονται στο σημείο αυτό ταυτόχρονα με τον τρόπο πρόσβασης των ενδιαφερομένων.

Η αναθέτουσα αρχή παρατείνει την προθεσμία παραλαβής των προσφορών, ούτως ώστε όλοι οι ενδιαφερόμενοι οικονομικοί φορείς να μπορούν να λάβουν γνώση όλων των αναγκαίων πληροφοριών για την κατάρτιση των προσφορών στις ακόλουθες περιπτώσεις:

α) όταν, για οποιονδήποτε λόγο, πρόσθετες πληροφορίες, αν και ζητήθηκαν από τον οικονομικό φορέα έγκαιρα, δεν έχουν παρασχεθεί το αργότερο έξι (6) ημέρες πριν από την προθεσμία που ορίζεται για την παραλαβή των προσφορών,

β) όταν τα έγγραφα της σύμβασης υφίστανται σημαντικές αλλαγές

Η διάρκεια της παράτασης θα είναι ανάλογη με τη σπουδαιότητα των πληροφοριών ή των αλλαγών.

Όταν οι πρόσθετες πληροφορίες δεν έχουν ζητηθεί έγκαιρα ή δεν έχουν σημασία για την προετοιμασία κατάλληλων προσφορών, η παράταση της προθεσμίας εναπόκειται στη διακριτική ευχέρεια της αναθέτουσας αρχής<sup>24</sup>.

Τροποποίηση των όρων της διαγωνιστικής διαδικασίας (πχ αλλαγή/μετάθεση της καταληκτικής ημερομηνίας υποβολής προσφορών καθώς και σημαντικές αλλαγές των εγγράφων της σύμβασης, σύμφωνα με την προηγούμενη παράγραφο) δημοσιεύεται στην ΕΕΕΕ (με το τυποποιημένο έντυπο «Διορθωτικό»<sup>25</sup>) και στο ΚΗΜΔΗΣ<sup>26</sup>.

## 2.1.4 Γλώσσα

Τα έγγραφα της σύμβασης έχουν συνταχθεί στην ελληνική γλώσσα

Τυχόν προδικαστικές προσφυγές υποβάλλονται στην ελληνική γλώσσα.

Οι **προσφορές**, τα στοιχεία που περιλαμβάνονται σε αυτές, καθώς και τα αποδεικτικά έγγραφα σχετικά με τη μη ύπαρξη λόγου αποκλεισμού και την πλήρωση των κριτηρίων ποιοτικής επιλογής<sup>27</sup> συντάσσονται στην ελληνική γλώσσα ή συνοδεύονται από επίσημη μετάφρασή τους στην ελληνική γλώσσα.

Τα αλλοδαπά δημόσια και ιδιωτικά έγγραφα συνοδεύονται από μετάφρασή τους στην ελληνική γλώσσα επικυρωμένη, είτε από πρόσωπο αρμόδιο κατά τις κείμενες διατάξεις της εθνικής νομοθεσίας είτε από πρόσωπο κατά νόμο αρμόδιο της χώρας στην οποία έχει συνταχθεί το έγγραφο.

Ενημερωτικά και τεχνικά φυλλάδια και άλλα έντυπα, εταιρικά ή μη, με ειδικό τεχνικό περιεχόμενο, δηλαδή έντυπα με αμιγώς τεχνικά χαρακτηριστικά, όπως αριθμούς, αποδόσεις σε διεθνείς μονάδες, μαθηματικούς τύπους και σχέδια, που είναι δυνατόν να διαβαστούν σε κάθε γλώσσα και δεν είναι απαραίτητη η μετάφρασή τους, μπορούν να υποβάλλονται σε άλλη γλώσσα, χωρίς να συνοδεύονται από μετάφραση στην ελληνική.<sup>28</sup>

Κάθε μορφής επικοινωνία με την αναθέτουσα αρχή, καθώς και μεταξύ αυτής και του αναδόχου, θα γίνονται υποχρεωτικά στην ελληνική γλώσσα<sup>29</sup>.

## 2.1.5 Εγγυήσεις<sup>30</sup>

Οι εγγυητικές επιστολές των παραγράφων 2.2.2 και 4.1. εκδίδονται από πιστωτικά ιδρύματα ή χρηματοδοτικά ιδρύματα ή ασφαλιστικές επιχειρήσεις κατά την έννοια των περιπτώσεων β' και γ' της παρ. 1

<sup>24</sup> Άρθρο 60 παρ. 3 & 67 παρ. 2 του ν. 4412/2016

<sup>25</sup> Πρβλ οδηγίες για τη χρήση του τυποποιημένου εντύπου 14 «Διορθωτικό» στην ιστοσελίδα του simap [https://simap.ted.europa.eu/documents/10184/166101/Instructions+for+the+use+of+F14\\_EL.pdf/0bdd2252-323d-44d1-97d5-0babe74629f4](https://simap.ted.europa.eu/documents/10184/166101/Instructions+for+the+use+of+F14_EL.pdf/0bdd2252-323d-44d1-97d5-0babe74629f4)

<sup>26</sup> Πρβλ έγγραφο ΕΑΑΔΗΣΥ με α.π. 4121/30-07-2020 « Διευκρινίσεις ως προς την τήρηση των διατυπώσεων δημοσιότητας στη διαγωνιστική διαδικασία σε περίπτωση τροποποίησης όρων της διακήρυξης» (ΑΔΑ: ΩΡΗ90ΞΤΒ-2ΧΖ)

<sup>27</sup> Άρθρο 80 παρ. 10 ν. 4412/2016

<sup>28</sup> Άρθρο 92, παρ.4 του ν. 4412/2016

<sup>29</sup> Με την επιφύλαξη της εν όλω ή εν μέρει σύνταξης των εγγράφων σε άλλη γλώσσα

<sup>30</sup> Άρθρο 72 ν. 4412/2 016

του άρθρου 14 του ν. 4364/ 2016 (Α'13)<sup>31</sup>, που λειτουργούν νόμιμα στα κράτη - μέλη της Ένωσης ή του Ευρωπαϊκού Οικονομικού Χώρου ή στα κράτη-μέλη της ΣΔΣ και έχουν, σύμφωνα με τις ισχύουσες διατάξεις, το δικαίωμα αυτό. Μπορούν, επίσης, να εκδίδονται από το Τ.Μ.Ε.Δ.Ε. ή να παρέχονται με γραμμάτιο του Ταμείου Παρακαταθηκών και Δανείων με παρακατάθεση σε αυτό του αντίστοιχου χρηματικού ποσού<sup>32</sup>. Αν συσταθεί παρακαταθήκη με γραμμάτιο παρακατάθεσης χρεογράφων στο Ταμείο Παρακαταθηκών και Δανείων, τα τοκομερίδια ή μερίσματα που λήγουν κατά τη διάρκεια της εγγύησης επιστρέφονται μετά τη λήξη τους στον υπέρ ου η εγγύηση οικονομικό φορέα.

Οι εγγυητικές επιστολές εκδίδονται κατ' επιλογή των οικονομικών φορέων από έναν ή περισσότερους εκδότες της παραπάνω παραγράφου.

Οι εγγυήσεις αυτές περιλαμβάνουν κατ' ελάχιστον τα ακόλουθα στοιχεία: α) την ημερομηνία έκδοσης, β) τον εκδότη, γ) την αναθέτουσα αρχή προς την οποία απευθύνονται, δ) τον αριθμό της εγγύησης, ε) το ποσό που καλύπτει η εγγύηση, στ) την πλήρη επωνυμία, τον Α.Φ.Μ. και τη διεύθυνση του οικονομικού φορέα υπέρ του οποίου εκδίδεται η εγγύηση (στην περίπτωση ένωσης αναγράφονται όλα τα παραπάνω για κάθε μέλος της ένωσης), ζ) τους όρους ότι: αα) η εγγύηση παρέχεται ανέκκλητα και ανεπιφύλακτα, ο δε εκδότης παραιτείται του δικαιώματος της διαιρέσεως και της διζήσεως, και ββ) ότι σε περίπτωση κατάρτησης αυτής, το ποσό της κατάρτησης υπόκειται στο εκάστοτε ισχύον τέλος χαρτοσήμου, η) τα στοιχεία της σχετικής διακήρυξης και την καταληκτική ημερομηνία υποβολής προσφορών, θ) την ημερομηνία λήξης ή τον χρόνο ισχύος της εγγύησης, ι) την ανάληψη υποχρέωσης από τον εκδότη της εγγύησης να καταβάλει το ποσό της εγγύησης ολικά ή μερικά εντός πέντε (5) ημερών μετά από απλή έγγραφη ειδοποίηση εκείνου προς τον οποίο απευθύνεται και ια) στην περίπτωση των εγγυήσεων καλής εκτέλεσης και προκαταβολής, τον αριθμό και τον τίτλο της σχετικής σύμβασης<sup>33</sup>.

Η περ. α' του προηγούμενου εδαφίου ζ' δεν εφαρμόζεται για τις εγγυήσεις που παρέχονται με γραμμάτιο του Ταμείου Παρακαταθηκών και Δανείων.

Οι εγγυητικές επιστολές θα συνταχθούν σύμφωνα με τα Υποδείγματα στο Παράρτημα IV της παρούσας.

Η αναθέτουσα αρχή επικοινωνεί με τους εκδότες των εγγυητικών επιστολών προκειμένου να διαπιστώσει την εγκυρότητά τους.

### 2.1.6 Προστασία Προσωπικών Δεδομένων

Η αναθέτουσα αρχή ενημερώνει το φυσικό πρόσωπο που υπογράφει την προσφορά ως Προσφέρων ή ως Νόμιμος Εκπρόσωπος Προσφέροντος, ότι η ίδια ή και τρίτοι, κατ' εντολή και για λογαριασμό της, θα επεξεργάζονται προσωπικά δεδομένα που περιέχονται στους φακέλους της προσφοράς και τα αποδεικτικά μέσα τα οποία υποβάλλονται σε αυτήν, στο πλαίσιο του παρόντος Διαγωνισμού, για το σκοπό της αξιολόγησης των προσφορών και της ενημέρωσης έτερων συμμετεχόντων σε αυτόν, λαμβάνοντας κάθε εύλογο μέτρο για τη διασφάλιση του απόρρητου και της ασφάλειας της επεξεργασίας των δεδομένων και της προστασίας τους από κάθε μορφής αθέμιτη επεξεργασία, σύμφωνα με τις διατάξεις της κείμενης νομοθεσίας περί προστασίας προσωπικών δεδομένων, κατά τα αναλυτικώς αναφερόμενα στην αναλυτική ενημέρωση που επισυνάπτεται στην παρούσα.

<sup>31</sup> Πρβλ. άρθρο 120 ν.4512/2018 (ΦΕΚ Α' 5/17.1.2017), καθώς και άρθρο 15 παρ.1 ν.4541/2018 (ΦΕΚ Α' 93/31.5.2018),

<sup>32</sup> Τα γραμμάτια σύστασης χρηματικής παρακαταθήκης του Ταμείου Παρακαταθηκών και Δανείων, για την παροχή εγγυήσεων συμμετοχής και καλής εκτέλεσης (εγγυοδοτική παρακαταθήκη) συστήνονται σύμφωνα με την ειδική νομοθεσία που διέπει αυτό και ειδικότερα βάσει του άρθρου 4 του π.δ της 30 Δεκεμβρίου 1926/3 Ιανουαρίου 1927 ("Περί συστάσεως και αποδόσεως παρακαταθηκών και καταθέσεων παρά τω Ταμείω Παρακαταθηκών και Δανείων"). Πρβλ. το με αρ. πρωτ. 2756/23-5-2017 έγγραφο της Ε.Α.Α.ΔΗ.ΣΥ. (ΑΔΑ: 7ΝΣΡΟΞΤΒ-975).

<sup>33</sup> Παρ. 12 άρθρου 72 ν. 4412/2016

## 2.2 Δικαίωμα Συμμετοχής - Κριτήρια Ποιοτικής Επιλογής

### 2.2.1 Δικαίωμα συμμετοχής

1. Δικαίωμα συμμετοχής στη διαδικασία σύναψης της παρούσας σύμβασης έχουν φυσικά ή νομικά πρόσωπα και, σε περίπτωση ενώσεων οικονομικών φορέων, τα μέλη αυτών, που είναι εγκατεστημένα σε:

α) κράτος-μέλος της Ένωσης,

β) κράτος-μέλος του Ευρωπαϊκού Οικονομικού Χώρου (Ε.Ο.Χ.),

γ) τρίτες χώρες που έχουν υπογράψει και κυρώσει τη ΣΔΣ<sup>34</sup>, στο βαθμό που η υπό ανάθεση δημόσια σύμβαση καλύπτεται από τα Παραρτήματα 1, 2, 4, 5, 6 και 7<sup>35</sup> και τις γενικές σημειώσεις του σχετικού με την Ένωση Προσαρτήματος Ι της ως άνω Συμφωνίας, καθώς και

δ) σε τρίτες χώρες που δεν εμπίπτουν στην περίπτωση γ' της παρούσας παραγράφου και έχουν συνάψει διμερείς ή πολυμερείς συμφωνίες με την Ένωση σε θέματα διαδικασιών ανάθεσης δημοσίων συμβάσεων<sup>36</sup>.

Στο βαθμό που καλύπτονται από τα Παραρτήματα 1, 2, 4 και 5, 6 και 7 και τις γενικές σημειώσεις του σχετικού με την Ένωση Προσαρτήματος Ι της ΣΔΣ, καθώς και τις λοιπές διεθνείς συμφωνίες από τις οποίες δεσμεύεται η Ένωση, οι αναθέτουσες αρχές επιφυλάσσουν για τα έργα, τα αγαθά, τις υπηρεσίες και τους οικονομικούς φορείς των χωρών που έχουν υπογράψει τις εν λόγω συμφωνίες μεταχείριση εξίσου ευνοϊκή με αυτήν που επιφυλάσσουν για τα έργα, τα αγαθά, τις υπηρεσίες και τους οικονομικούς φορείς της Ένωσης<sup>37</sup>

2. Οικονομικός φορέας συμμετέχει είτε μεμονωμένα είτε ως μέλος ένωσης. Οι ενώσεις οικονομικών φορέων, συμπεριλαμβανομένων και των προσωρινών συμπράξεων, δεν απαιτείται να περιβληθούν συγκεκριμένη νομική μορφή για την υποβολή προσφοράς. Η αναθέτουσα αρχή μπορεί να απαιτήσει από τις ενώσεις οικονομικών φορέων να περιβληθούν συγκεκριμένη νομική μορφή, εφόσον τους ανατεθεί η σύμβαση.

Στις περιπτώσεις υποβολής προσφοράς από ένωση οικονομικών φορέων, όλα τα μέλη της ευθύνονται έναντι της αναθέτουσας αρχής αλληλέγγυα και εις ολόκληρον<sup>38</sup>.

### 2.2.2 Εγγύηση συμμετοχής<sup>39</sup>

2.2.2.1. Για την έγκυρη συμμετοχή στη διαδικασία σύναψης της παρούσας σύμβασης, κατατίθεται από τους συμμετέχοντες οικονομικούς φορείς (προσφέροντες), εγγυητική επιστολή συμμετοχής, ποσού 4.870,97 ευρώ<sup>40</sup>.

Στην περίπτωση ένωσης οικονομικών φορέων, η εγγύηση συμμετοχής περιλαμβάνει και τον όρο ότι η εγγύηση καλύπτει τις υποχρεώσεις όλων των οικονομικών φορέων που συμμετέχουν στην ένωση.

Η εγγύηση συμμετοχής πρέπει να ισχύει τουλάχιστον για τριάντα (30) ημέρες μετά τη λήξη του χρόνου ισχύος της προσφοράς του άρθρου 2.4.5 της παρούσας, ήτοι μέχρι 01/2023, άλλως η προσφορά απορρίπτεται. Η

<sup>34</sup> Βλ. σχετικά με ΣΔΣ [https://www.wto.org/english/tratop\\_e/gproc\\_e/gp\\_gpa\\_e.htm](https://www.wto.org/english/tratop_e/gproc_e/gp_gpa_e.htm)

<sup>35</sup> Σύμφωνα με το ισχύον κείμενο της ΣΔΣ, τα σχετικά παραρτήματα που αναφέρονται στο άρθρο 25 αντιστοιχούν πλέον στα 1, 2, 4, 5, 6 και 7.

<sup>36</sup> Επισημαίνεται ότι απαγορεύεται η συμμετοχή εξωχώριας εταιρείας από «μη συνεργάσιμα κράτη στον φορολογικό τομέα» κατά την έννοια των παρ. 3 και 4 του άρθρου 65 του ν. 4172/2013, καθώς και από κράτη που έχουν προνομιακό φορολογικό καθεστώς, όπως αυτά ορίζονται στον κατάλογο της απόφασης της παρ. 7 του άρθρου 65 του ως άνω Κώδικα, κατά τα αναφερόμενα στην περίπτωση α' και β' της παραγράφου 4 του άρθρου 4 του ν. 3310/2005.

<sup>37</sup> Πρβλ. σχετικά, σελ. 8 της Ανακοίνωσης της Επιτροπής C (2019) 5494 final «Κατευθυντήριες γραμμές για τη συμμετοχή προσφερόντων και αγαθών από τρίτες χώρες στην αγορά δημοσίων συμβάσεων της ΕΕ».

<sup>38</sup> Άρθρο 19 ν. 4412/2016.

<sup>39</sup> Παρ. 1, 2 και 12 του άρθρου 72 του ν.4412/2016.

<sup>40</sup> Το ποσοστό της εγγύησης συμμετοχής δεν μπορεί να υπερβαίνει το 2% της εκτιμώμενης αξίας της σύμβασης, εκτός ΦΠΑ, με ανάλογη στρογγυλοποίηση, μη συνυπολογιζομένων των δικαιωμάτων προαίρεσης και παράτασης της σύμβασης.

αναθέτουσα αρχή μπορεί, πριν από τη λήξη της προσφοράς, να ζητά από τους προσφέροντες να παρατείνουν, πριν τη λήξη τους, τη διάρκεια ισχύος της προσφοράς και της εγγύησης συμμετοχής.

Οι πρωτότυπες εγγυήσεις συμμετοχής, πλην των εγγυήσεων που εκδίδονται ηλεκτρονικά, προσκομίζονται, σε κλειστό φάκελο με ευθύνη του οικονομικού φορέα, το αργότερο πριν την ημερομηνία και ώρα αποσφράγισης των προσφορών που ορίζεται στην παρ. 3.1 της παρούσας, άλλως η προσφορά απορρίπτεται ως απαράδεκτη, μετά από γνώμη της Επιτροπής Διαγωνισμού.

**2.2.2.2.** Η εγγύηση συμμετοχής επιστρέφεται στον ανάδοχο με την προσκόμιση της εγγύησης καλής εκτέλεσης.

Η εγγύηση συμμετοχής επιστρέφεται στους λοιπούς προσφέροντες, σύμφωνα με τα ειδικότερα οριζόμενα στην παρ. 3 του άρθρου 72 του ν. 4412/2016<sup>41</sup>.

**2.2.2.3.** Η εγγύηση συμμετοχής καταπίπτει εάν ο προσφέρων: α) αποσύρει την προσφορά του κατά τη διάρκεια ισχύος αυτής, β) παρέχει, εν γνώσει του, ψευδή στοιχεία ή πληροφορίες που αναφέρονται στις παραγράφους 2.2.3 έως 2.2.8 γ) δεν προσκομίσει εγκαίρως τα προβλεπόμενα από την παρούσα δικαιολογητικά (παραγράφοι 2.2.9 και 3.2), δ) δεν προσέλθει εγκαίρως για υπογραφή του συμφωνητικού, ε) υποβάλει μη κατάλληλη προσφορά, με την έννοια της περ. 46 της παρ. 1 του άρθρου 2 του ν. 4412/2016, στ) δεν ανταποκριθεί στη σχετική πρόσκληση της αναθέτουσας αρχής να εξηγήσει την τιμή ή το κόστος της προσφοράς του εντός της τεθείσας προθεσμίας και η προσφορά του απορριφθεί<sup>42</sup>, ζ) στις περιπτώσεις των παρ. 3, 4 και 5 του άρθρου 103 του ν. 4412/2016, περί πρόσκλησης για υποβολή δικαιολογητικών από τον προσωρινό ανάδοχο, αν, κατά τον έλεγχο των παραπάνω δικαιολογητικών, σύμφωνα με τις παραγράφους 3.2 και 3.4 της παρούσας, διαπιστωθεί ότι τα στοιχεία που δηλώθηκαν στο ΕΕΕΣ είναι εκ προθέσεως απατηλά, ή ότι έχουν υποβληθεί πλαστά αποδεικτικά στοιχεία, ή αν, από τα παραπάνω δικαιολογητικά που προσκομίσθηκαν νομίμως και εμπροθέσμως, δεν αποδεικνύεται η μη συνδρομή των λόγων αποκλεισμού της παραγράφου 2.2.3 ή η πλήρωση μιας ή περισσότερων από τις απαιτήσεις των κριτηρίων ποιοτικής επιλογής.

## 2.2.3 Λόγοι αποκλεισμού<sup>43</sup>

Αποκλείεται από τη συμμετοχή στην παρούσα διαδικασία σύναψης σύμβασης (διαγωνισμό) οικονομικός φορέας, εφόσον συντρέχει στο πρόσωπό του (εάν πρόκειται για μεμονωμένο φυσικό ή νομικό πρόσωπο) ή σε ένα από τα μέλη του (εάν πρόκειται για ένωση οικονομικών φορέων) ένας ή περισσότεροι από τους ακόλουθους λόγους:

**2.2.3.1.** Όταν υπάρχει σε βάρος του αμετάκλητη<sup>44</sup> καταδικαστική απόφαση για ένα από τα ακόλουθα εγκλήματα:

α) συμμετοχή σε εγκληματική οργάνωση, όπως αυτή ορίζεται στο άρθρο 2 της απόφασης-πλαίσιο 2008/841/ΔΕΥ του Συμβουλίου της 24ης Οκτωβρίου 2008, για την καταπολέμηση του οργανωμένου εγκλήματος (ΕΕ L 300 της 11.11.2008 σ.42), και τα εγκλήματα του άρθρου 187 του Ποινικού Κώδικα (εγκληματική οργάνωση),

β) ενεργητική δωροδοκία, όπως ορίζεται στο άρθρο 3 της σύμβασης περί της καταπολέμησης της δωροδοκίας στην οποία ενέχονται υπάλληλοι των Ευρωπαϊκών Κοινοτήτων ή των κρατών-μελών της Ένωσης (ΕΕ C 195 της 25.6.1997, σ. 1) και στην παρ. 1 του άρθρου 2 της απόφασης-πλαίσιο 2003/568/ΔΕΥ του Συμβουλίου της 22ας

<sup>41</sup> Άρθρο 72 παρ. 3 εδάφιο δεύτερο του ν. 4412/2016.

<sup>42</sup> Άρθρο 88 σε συνδυασμό με άρθρο 72 ν. 4412/2016

<sup>43</sup> Άρθρα 73 και 74 ν. 4412/2016

<sup>44</sup> Επισημαίνεται ότι η αναφορά στο ΕΕΕΣ σε “τελεσίδικη καταδικαστική απόφαση” νοείται ως “αμετάκλητη καταδικαστική απόφαση”, η δε σχετική δήλωση του οικονομικού φορέα στο Μέρος III.A. του ΕΕΕΣ αφορά μόνο σε αμετάκλητες καταδικαστικές αποφάσεις

Ιουλίου 2003, για την καταπολέμηση της δωροδοκίας στον ιδιωτικό τομέα (ΕΕ L 192 της 31.7.2003, σ. 54), καθώς και όπως ορίζεται στο εθνικό δίκαιο του οικονομικού φορέα, και τα εγκλήματα των άρθρων 159Α (δωροδοκία πολιτικών προσώπων), 236 (δωροδοκία υπαλλήλου), 237 παρ. 2-4 (δωροδοκία δικαστικών λειτουργιών), 237Α παρ. 2 (εμπορία επιρροής – μεσάζοντες), 396 παρ. 2 (δωροδοκία στον ιδιωτικό τομέα) του Ποινικού Κώδικα,

γ) απάτη εις βάρος των οικονομικών συμφερόντων της Ένωσης, κατά την έννοια των άρθρων 3 και 4 της Οδηγίας (ΕΕ) 2017/1371 του Ευρωπαϊκού Κοινοβουλίου και του Συμβουλίου της 5<sup>ης</sup> Ιουλίου 2017 σχετικά με την καταπολέμηση, μέσω του ποινικού δικαίου, της απάτης εις βάρος των οικονομικών συμφερόντων της Ένωσης (L 198/28.07.2017) και τα εγκλήματα των άρθρων 159Α (δωροδοκία πολιτικών προσώπων), 216 (πλαστογραφία), 236 (δωροδοκία υπαλλήλου), 237 παρ. 2-4 (δωροδοκία δικαστικών λειτουργιών), 242 (ψευδής βεβαίωση, νόθευση κ.λπ.) 374 (διακεκριμένη κλοπή), 375 (υπεξαίρεση), 386 (απάτη), 386Α (απάτη με υπολογιστή), 386Β (απάτη σχετική με τις επιχορηγήσεις), 390 (απιστία) του Ποινικού Κώδικα και των άρθρων 155 επ. του Εθνικού Τελεωσιακού Κώδικα (ν. 2960/2001, Α' 265), όταν αυτά στρέφονται κατά των οικονομικών συμφερόντων της Ευρωπαϊκής Ένωσης ή συνδέονται με την προσβολή αυτών των συμφερόντων, καθώς και τα εγκλήματα των άρθρων 23 (διασυνοριακή απάτη σχετικά με τον ΦΠΑ) και 24 (επικουρικές διατάξεις για την ποινική προστασία των οικονομικών συμφερόντων της Ευρωπαϊκής Ένωσης) του ν. 4689/2020 (Α' 103),

δ) τρομοκρατικά εγκλήματα ή εγκλήματα συνδεόμενα με τρομοκρατικές δραστηριότητες, όπως ορίζονται, αντιστοίχως, στα άρθρα 3-4 και 5-12 της Οδηγίας (ΕΕ) 2017/541 του Ευρωπαϊκού Κοινοβουλίου και του Συμβουλίου της 15<sup>ης</sup> Μαρτίου 2017 για την καταπολέμηση της τρομοκρατίας και την αντικατάσταση της απόφασης-πλακίου 2002/475/ΔΕΥ του Συμβουλίου και για την τροποποίηση της απόφασης 2005/671/ΔΕΥ του Συμβουλίου (ΕΕ L 88/31.03.2017) ή ηθική αυτουργία ή συνέργεια ή απόπειρα διάπραξης εγκλήματος, όπως ορίζονται στο άρθρο 14 αυτής, και τα εγκλήματα των άρθρων 187Α και 187Β του Ποινικού Κώδικα, καθώς και τα εγκλήματα των άρθρων 32-35 του ν. 4689/2020 (Α' 103),

ε) νομιμοποίηση εσόδων από παράνομες δραστηριότητες ή χρηματοδότηση της τρομοκρατίας, όπως αυτές ορίζονται στο άρθρο 1 της Οδηγίας (ΕΕ) 2015/849 του Ευρωπαϊκού Κοινοβουλίου και του Συμβουλίου της 20ης Μαΐου 2015, σχετικά με την πρόληψη της χρησιμοποίησης του χρηματοπιστωτικού συστήματος για τη νομιμοποίηση εσόδων από παράνομες δραστηριότητες ή για τη χρηματοδότηση της τρομοκρατίας, την τροποποίηση του κανονισμού (ΕΕ) αριθμ. 648/2012 του Ευρωπαϊκού Κοινοβουλίου και του Συμβουλίου, και την κατάργηση της οδηγίας 2005/60/ΕΚ του Ευρωπαϊκού Κοινοβουλίου και του Συμβουλίου και της οδηγίας 2006/70/ΕΚ της Επιτροπής (ΕΕ L 141/05.06.2015) και τα εγκλήματα των άρθρων 2 και 39 του ν. 4557/2018 (Α' 139),

στ) παιδική εργασία και άλλες μορφές εμπορίας ανθρώπων, όπως ορίζονται στο άρθρο 2 της Οδηγίας 2011/36/ΕΕ του Ευρωπαϊκού Κοινοβουλίου και του Συμβουλίου της 5ης Απριλίου 2011, για την πρόληψη και την καταπολέμηση της εμπορίας ανθρώπων και για την προστασία των θυμάτων της, καθώς και για την αντικατάσταση της απόφασης-πλακίου 2002/629/ΔΕΥ του Συμβουλίου (ΕΕ L 101 της 15.4.2011, σ. 1), και τα εγκλήματα του άρθρου 323Α του Ποινικού Κώδικα (εμπορία ανθρώπων).

Ο οικονομικός φορέας αποκλείεται, επίσης, όταν το πρόσωπο εις βάρος του οποίου εκδόθηκε αμετάκλητη καταδικαστική απόφαση είναι μέλος του διοικητικού, διευθυντικού ή εποπτικού οργάνου του ή έχει εξουσία εκπροσώπησης, λήψης αποφάσεων ή ελέγχου σε αυτό. Η υποχρέωση του προηγούμενου εδαφίου αφορά:

- στις περιπτώσεις εταιρειών περιορισμένης ευθύνης (Ε.Π.Ε.), ιδιωτικών κεφαλαιουχικών εταιρειών (Ι.Κ.Ε.) και προσωπικών εταιρειών (Ο.Ε. και Ε.Ε.) τους διαχειριστές.
- στις περιπτώσεις ανωνύμων εταιρειών (Α.Ε.), τον διευθύνοντα Σύμβουλο, τα μέλη του Διοικητικού Συμβουλίου, καθώς και τα πρόσωπα στα οποία με απόφαση του Διοικητικού Συμβουλίου έχει ανατεθεί το σύνολο της διαχείρισης και εκπροσώπησης της εταιρείας.

- στις περιπτώσεις Συνεταιρισμών, τα μέλη του Διοικητικού Συμβουλίου.
- σε όλες τις υπόλοιπες περιπτώσεις νομικών προσώπων, τον κατά περίπτωση νόμιμο εκπρόσωπο.

**Εάν στις ως άνω περιπτώσεις (α) έως (στ) η κατά τα ανωτέρω, περίοδος αποκλεισμού δεν έχει καθοριστεί με αμετάκλητη απόφαση, αυτή ανέρχεται σε πέντε (5) έτη από την ημερομηνία της καταδίκης με αμετάκλητη απόφαση.**

**2.2.3.2.** Στις ακόλουθες περιπτώσεις:

α) όταν ο οικονομικός φορέας έχει αθετήσει τις υποχρεώσεις του όσον αφορά στην καταβολή φόρων ή εισφορών κοινωνικής ασφάλισης και αυτό έχει διαπιστωθεί από δικαστική ή διοικητική απόφαση με τελεσίδικη και δεσμευτική ισχύ, σύμφωνα με διατάξεις της χώρας όπου είναι εγκατεστημένος ή την εθνική νομοθεσία ή

β) όταν η αναθέτουσα αρχή μπορεί να αποδείξει με τα κατάλληλα μέσα ότι ο οικονομικός φορέας έχει αθετήσει τις υποχρεώσεις του όσον αφορά την καταβολή φόρων ή εισφορών κοινωνικής ασφάλισης.

Αν ο οικονομικός φορέας είναι Έλληνας πολίτης ή έχει την εγκατάστασή του στην Ελλάδα, οι υποχρεώσεις του που αφορούν στις εισφορές κοινωνικής ασφάλισης καλύπτουν τόσο την κύρια όσο και την επικουρική ασφάλιση.

Οι υποχρεώσεις των περ. α' και β' της παρ. 2.2.3.2 θεωρείται ότι δεν έχουν αθετηθεί εφόσον δεν έχουν καταστεί ληξιπρόθεσμες ή εφόσον αυτές έχουν υπαχθεί σε δεσμευτικό διακανονισμό που τηρείται.

Δεν αποκλείεται ο οικονομικός φορέας, όταν έχει εκπληρώσει τις υποχρεώσεις του είτε καταβάλλοντας τους φόρους ή τις εισφορές κοινωνικής ασφάλισης που οφείλει, συμπεριλαμβανομένων, κατά περίπτωση, των δεδουλευμένων τόκων ή των προστίμων είτε υπαγόμενος σε δεσμευτικό διακανονισμό για την καταβολή τους στο μέτρο που τηρεί τους όρους του δεσμευτικού κανονισμού.

**2.2.3.3 α)** Κατ' εξαίρεση, επίσης, ο οικονομικός φορέας δεν αποκλείεται, όταν ο αποκλεισμός, σύμφωνα με την παράγραφο 2.2.3.2, θα ήταν σαφώς δυσανάλογος, ιδίως όταν μόνο μικρά ποσά των φόρων ή των εισφορών κοινωνικής ασφάλισης δεν έχουν καταβληθεί ή όταν ο οικονομικός φορέας ενημερώθηκε σχετικά με το ακριβές ποσό που οφείλεται λόγω αθέτησης των υποχρεώσεών του όσον αφορά στην καταβολή φόρων ή εισφορών κοινωνικής ασφάλισης σε χρόνο κατά τον οποίο δεν είχε τη δυνατότητα να λάβει μέτρα, σύμφωνα με το τελευταίο εδάφιο της παρ. 2 του άρθρου 73 ν. 4412/2016, πριν από την εκπνοή της προθεσμίας υποβολής προσφοράς.

**2.2.3.4.** Αποκλείεται<sup>45</sup> από τη συμμετοχή στη διαδικασία σύναψης της παρούσας σύμβασης, οικονομικός φορέας σε οποιαδήποτε από τις ακόλουθες καταστάσεις<sup>46</sup>:

(α) εάν έχει αθετήσει τις υποχρεώσεις που προβλέπονται στην παρ. 2 του άρθρου 18 του ν. 4412/2016<sup>47</sup>, περί αρχών που εφαρμόζονται στις διαδικασίες σύναψης δημοσίων συμβάσεων,

<sup>45</sup> Οι λόγοι της παραγράφου 2.2.3.4 αποτελούν δυνητικούς λόγους αποκλεισμού, σύμφωνα με το άρθρο 73 παρ. 4 ν. 4412/2016. Κατά συνέπεια, η Α.Α. δύναται να επιλέξει όλους, μερικούς, ή, ενδεχομένως, και κανέναν από τους λόγους αποκλεισμού της παρ. 4, συνεκτιμώντας τα ιδιαίτερα χαρακτηριστικά της υπό ανάθεση σύμβασης (εκτιμώμενη αξία αυτής, ειδικές περιστάσεις κλπ), με σχετική πρόβλεψη στη διακήρυξη (πρβλ. αιτιολογική έκθεση νόμου 4412/2016 - άρθρο 73 παρ. 4). Επισημαίνεται, επίσης, ότι η επιλογή από την Α.Α. λόγου/ων αποκλεισμού της παρ. 4 διαμορφώνει αντιστοίχως τις επιλογές της στα σχετικά πεδία του ΕΕΕΣ, καθώς και τα μέσα απόδειξης του άρθρου 2.2.9.2.

<sup>46</sup> Ειδικά για τους δυνητικούς λόγους αποκλεισμού πρβλ. την Κατευθυντήρια Οδηγία 20/22-06-2017 της Αρχής (ΑΔΑ: ΩΡΞ3ΟΞΤΒ-9Ρ5). Ειδικότερα, όταν η αναθέτουσα αρχή εξετάζει τη συνδρομή των προϋποθέσεων εφαρμογής των δυνητικών λόγων αποκλεισμού που έχει συμπεριλάβει στα έγγραφα της σύμβασης, πρέπει να δίδει ιδιαίτερη προσοχή στην τήρηση της αρχής της αναλογικότητας (πρβλ και αιτιολογική σκέψη 101 της Οδηγίας 2014/24/ΕΕ).



(β) εάν τελεί υπό πτώχευση ή έχει υπαχθεί σε διαδικασία ειδικής εκκαθάρισης ή τελεί υπό αναγκαστική διαχείριση από εκκαθαριστή ή από το δικαστήριο ή έχει υπαχθεί σε διαδικασία πτωχευτικού συμβιβασμού ή έχει αναστείλει τις επιχειρηματικές του δραστηριότητες ή έχει υπαχθεί σε διαδικασία εξυγίανσης και δεν τηρεί τους όρους αυτής ή εάν βρίσκεται σε οποιαδήποτε ανάλογη κατάσταση προκύπτουσα από παρόμοια διαδικασία, προβλεπόμενη σε εθνικές διατάξεις νόμου. Η αναθέτουσα αρχή μπορεί να μην αποκλείει έναν οικονομικό φορέα ο οποίος βρίσκεται σε μία εκ των καταστάσεων που αναφέρονται στην περίπτωση αυτή, υπό την προϋπόθεση ότι αποδεικνύει ότι ο εν λόγω φορέας είναι σε θέση να εκτελέσει τη σύμβαση, λαμβάνοντας υπόψη τις ισχύουσες διατάξεις και τα μέτρα για τη συνέχιση της επιχειρηματικής του λειτουργίας,<sup>48</sup>

(γ) εάν, με την επιφύλαξη της παραγράφου 3β του άρθρου 44 του ν. 3959/2011 περί ποινικών κυρώσεων και άλλων διοικητικών συνεπειών, υπάρχουν επαρκώς εύλογες ενδείξεις που οδηγούν στο συμπέρασμα ότι ο οικονομικός φορέας συνήψε συμφωνίες με άλλους οικονομικούς φορείς με στόχο τη στρέβλωση του ανταγωνισμού,

δ) εάν μία κατάσταση σύγκρουσης συμφερόντων κατά την έννοια του άρθρου 24 του ν. 4412/2016 δεν μπορεί να θεραπευθεί αποτελεσματικά με άλλα, λιγότερο παρεμβατικά, μέσα,

(ε) εάν μία κατάσταση στρέβλωσης του ανταγωνισμού από την πρότερη συμμετοχή του οικονομικού φορέα κατά την προετοιμασία της διαδικασίας σύναψης σύμβασης, σύμφωνα με όσα ορίζονται στο άρθρο 48 του ν. 4412/2016, δεν μπορεί να θεραπευθεί με άλλα, λιγότερο παρεμβατικά, μέσα,

(στ) εάν έχει επιδείξει σοβαρή ή επαναλαμβανόμενη πλημμέλεια κατά την εκτέλεση ουσιώδους απαίτησης στο πλαίσιο προηγούμενης δημόσιας σύμβασης, προηγούμενης σύμβασης με αναθέτοντα φορέα ή προηγούμενης σύμβασης παραχώρησης που είχε ως αποτέλεσμα την πρόωρη καταγγελία της προηγούμενης σύμβασης, αποζημιώσεις ή άλλες παρόμοιες κυρώσεις,

(ζ) εάν έχει κριθεί ένοχος εκ προθέσεως σοβαρών απατηλών δηλώσεων κατά την παροχή των πληροφοριών που απαιτούνται για την εξακρίβωση της απουσίας των λόγων αποκλεισμού ή την πλήρωση των κριτηρίων επιλογής, έχει αποκρύψει τις πληροφορίες αυτές ή δεν είναι σε θέση να προσκομίσει τα δικαιολογητικά που απαιτούνται κατ' εφαρμογή της παραγράφου 2.2.9.2 της παρούσας,

(η) εάν επιχειρήσει να επηρεάσει με αθέμιτο τρόπο τη διαδικασία λήψης αποφάσεων της αναθέτουσας αρχής, να αποκτήσει εμπιστευτικές πληροφορίες που ενδέχεται να του αποφέρουν αθέμιτο πλεονέκτημα στη διαδικασία σύναψης σύμβασης ή να παράσχει με απατηλό τρόπο παραπλανητικές πληροφορίες που ενδέχεται να επηρεάσουν ουσιωδώς τις αποφάσεις που αφορούν τον αποκλεισμό, την επιλογή ή την ανάθεση,

(θ) εάν η αναθέτουσα αρχή μπορεί να αποδείξει, με κατάλληλα μέσα ότι έχει διαπράξει σοβαρό επαγγελματικό παράπτωμα, το οποίο θέτει εν αμφιβόλω την ακεραιότητά του.

**Εάν στις ως άνω περιπτώσεις (α) έως (θ) η περίοδος αποκλεισμού δεν έχει καθοριστεί με αμετάκλητη απόφαση, αυτή ανέρχεται σε τρία (3) έτη από την ημερομηνία έκδοσης πράξης που βεβαιώνει το σχετικό γεγονός.<sup>49</sup>**

### 2.2.3.5. ....

<sup>47</sup> Η αθέτηση της υποχρέωσης αυτής συνιστά σοβαρό επαγγελματικό παράπτωμα του οικονομικού φορέα κατά την έννοια της περίπτωσης θ' της παραγράφου 4 του άρθρου 73. Πρβλ. άρθρο 18 παρ. 5 του ν. 4412/2106.

<sup>48</sup> Σχετική δήλωση του προσφέροντος οικονομικού φορέα περιλαμβάνεται στο ΕΕΕΣ

<sup>49</sup> Παρ. 10 του άρθρου 73 ν.4412/2016.Επίσης, πρβλ. υπ' αριθμ. πρωτ. 6271/30-11-2018 έγγραφο της Αρχής (ΑΔΑ Ψ3Κ80ΞΤΒ-09Β) σχετικά με την απόφαση ΔΕΕ της 24 Οκτωβρίου 2018 στην υπόθεση C-124/2017.

**2.2.3.6.** Ο οικονομικός φορέας αποκλείεται σε οποιοδήποτε χρονικό σημείο κατά τη διάρκεια της διαδικασίας σύναψης της παρούσας σύμβασης, όταν αποδεικνύεται ότι βρίσκεται, λόγω πράξεων ή παραλείψεων του, είτε πριν είτε κατά τη διαδικασία, σε μία από τις ως άνω περιπτώσεις.

**2.2.3.7.** Οικονομικός φορέας που εμπίπτει σε μια από τις καταστάσεις που αναφέρονται στις παραγράφους 2.2.3.1 και 2.2.3.4, εκτός από την περ. β αυτής, μπορεί να προσκομίζει στοιχεία<sup>50</sup>, προκειμένου να αποδείξει ότι τα μέτρα που έλαβε επαρκούν για να αποδείξουν την αξιοπιστία του, παρότι συντρέχει ο σχετικός λόγος αποκλεισμού (αυτοκάθαρση). Για τον σκοπό αυτόν, ο οικονομικός φορέας αποδεικνύει ότι έχει καταβάλει ή έχει δεσμευθεί να καταβάλει αποζημίωση για ζημίες που προκλήθηκαν από το ποινικό αδίκημα ή το παράπτωμα, ότι έχει διευκρινίσει τα γεγονότα και τις περιστάσεις με ολοκληρωμένο τρόπο, μέσω ενεργού συνεργασίας με τις ερευνητικές αρχές, και έχει λάβει συγκεκριμένα τεχνικά και οργανωτικά μέτρα, καθώς και μέτρα σε επίπεδο προσωπικού κατάλληλα για την αποφυγή περαιτέρω ποινικών αδικημάτων ή παραπτωμάτων. Τα μέτρα που λαμβάνονται από τους οικονομικούς φορείς αξιολογούνται σε συνάρτηση με τη σοβαρότητα και τις ιδιαίτερες περιστάσεις του ποινικού αδικήματος ή του παραπτώματος. Εάν τα στοιχεία κριθούν επαρκή, ο εν λόγω οικονομικός φορέας δεν αποκλείεται από τη διαδικασία σύναψης σύμβασης. Αν τα μέτρα κριθούν ανεπαρκή, γνωστοποιείται στον οικονομικό φορέα το σκεπτικό της απόφασης αυτής. Οικονομικός φορέας που έχει αποκλειστεί, σύμφωνα με τις κείμενες διατάξεις, με τελεσίδικη απόφαση, σε εθνικό επίπεδο, από τη συμμετοχή σε διαδικασίες σύναψης σύμβασης ή ανάθεσης παραχώρησης δεν μπορεί να κάνει χρήση της ανωτέρω δυνατότητας κατά την περίοδο του αποκλεισμού που ορίζεται στην εν λόγω απόφαση<sup>51</sup>.

**2.2.3.8.** Η απόφαση για την διαπίστωση της επάρκειας ή μη των επανορθωτικών μέτρων κατά την προηγούμενη παράγραφο εκδίδεται σύμφωνα με τα οριζόμενα στις παρ. 8 και 9 του άρθρου 73 του ν. 4412/2016<sup>52</sup>.

**2.2.3.9.** Οικονομικός φορέας, σε βάρος του οποίου έχει επιβληθεί η κύρωση του οριζόντιου αποκλεισμού σύμφωνα με τις κείμενες διατάξεις και για το χρονικό διάστημα που αυτή ορίζει, αποκλείεται από την παρούσα διαδικασία σύναψης της σύμβασης.

## Κριτήρια Επιλογής<sup>53</sup>

### 2.2.4 Καταλληλότητα άσκησης επαγγελματικής δραστηριότητας<sup>54</sup>

Οι οικονομικοί φορείς που συμμετέχουν στη διαδικασία σύναψης της παρούσας σύμβασης απαιτείται να ασκούν εμπορική ή βιομηχανική ή βιοτεχνική δραστηριότητα συναφή με το αντικείμενο της προμήθειας.

Οι οικονομικοί φορείς που είναι εγκατεστημένοι σε κράτος μέλος της Ευρωπαϊκής Ένωσης απαιτείται να είναι εγγεγραμμένοι σε ένα από τα επαγγελματικά ή εμπορικά μητρώα που τηρούνται στο κράτος εγκατάστασής

<sup>50</sup> Σχετικά με την προσκόμιση αποδείξεων για τα επανορθωτικά μέτρα βλ. την απόφαση της 14ης Ιανουαρίου 2021 του ΔΕΕ στην υπόθεση C-387/19

<sup>51</sup> Παρ. 7 άρθρου 73 ν. 4412/2016.

<sup>52</sup> Πρβλ. απόφαση υπ' αριθμ. 49341 -19/05/2020 (ΦΕΚ 385 τεύχος ΥΟΔΔ, 25-05-2020), η οποία εξακολουθεί να ισχύει έως την έκδοση της απόφασης της παρ. 9 του άρθρου 73 του ν. 4412/2016.

<sup>53</sup> Επισημαίνεται ότι όλα τα κριτήρια επιλογής είναι προαιρετικά, τίθενται στην παρούσα διακήρυξη κατά την κρίση και τη διακριτική ευχέρεια της Α.Α. και πρέπει να σχετίζονται και να είναι ανάλογα με το αντικείμενο της σύμβασης (άρθρο 75 παρ. 1 του ν. 4412/2016). Επιπλέον, οι Α.Α. μπορούν να επιβάλλουν στους οικονομικούς φορείς ως απαιτήσεις συμμετοχής μόνο τα κριτήρια που αναφέρονται στις παραγράφους 2.2.4, 2.2.5 και 2.2.6. Έχουν τη δυνατότητα, κατά συνέπεια, να επιλέξουν ένα, περισσότερα ή όλα ενδεχομένως τα ως άνω κριτήρια επιλογής, συνεκτιμώντας τα ιδιαίτερα χαρακτηριστικά της υπό ανάθεση σύμβασης (εκτιμώμενη αξία αυτής, ειδικές περιστάσεις κλπ), με σχετική πρόβλεψη στη διακήρυξη. Οι Α.Α. διαμορφώνουν αντίστοιχα τα πεδία του ΕΕΕΣ, σύμφωνα με την παράγραφο 2.2.9., καθώς και τα μέσα απόδειξης του άρθρου 2.2.9.2. Πρβλ. και την Κατευθυντήρια Οδηγία 13 της Ε.Α.Α.ΔΗ.ΣΥ. "Κριτήρια ποιοτικής επιλογής δημοσίων συμβάσεων και έλεγχος καταλληλότητας: ειδικά η οικονομική και χρηματοοικονομική επάρκεια και η τεχνική και επαγγελματική ικανότητα" (ΑΔΑ ΩΒΥ7ΟΞΤΒ-ΤΛ7) και ειδικότερα τις Ενότητες III και IV παρ. 1 όπου παρατίθενται σχετικά παραδείγματα.

<sup>54</sup> Άρθρο 75 παρ. 2 ν. 4412/2016.

τους ή να ικανοποιούν οποιαδήποτε άλλη απαίτηση ορίζεται στο Παράρτημα XI του Προσαρτήματος Α' του ν. 4412/2016.

Στην περίπτωση οικονομικών φορέων εγκατεστημένων σε κράτος μέλος του Ευρωπαϊκού Οικονομικού Χώρου (Ε.Ο.Χ) ή σε τρίτες χώρες που προσχωρήσει στη ΣΔΣ, ή σε τρίτες χώρες που δεν εμπίπτουν στην προηγούμενη περίπτωση και έχουν συνάψει διμερείς ή πολυμερείς συμφωνίες με την Ένωση σε θέματα διαδικασιών ανάθεσης δημοσίων συμβάσεων, απαιτείται να είναι εγγεγραμμένοι σε αντίστοιχα επαγγελματικά ή εμπορικά μητρώα.

Οι εγκατεστημένοι στην Ελλάδα οικονομικοί φορείς απαιτείται να είναι εγγεγραμμένοι στο Βιοτεχνικό ή Εμπορικό ή Βιομηχανικό Επιμελητήριο ή στο Μητρώο Κατασκευαστών Αμυντικού Υλικού<sup>55</sup>

### 2.2.5 Οικονομική και χρηματοοικονομική επάρκεια<sup>56</sup>

Η οικονομική και χρηματοοικονομική επάρκεια του οικονομικού φορέα αποδεικνύεται με τα ακόλουθα δικαιολογητικά:

α) Κατάλληλες τραπεζικές βεβαιώσεις: Κατάλληλες τραπεζικές βεβαιώσεις για την πιστοληπτική ικανότητα της επιχείρησης. Η πιστοληπτική ικανότητα της επιχείρησης πρέπει να είναι τουλάχιστον το ίσο του μέσου ετήσιου κύκλου εργασιών της τελευταίας τριετίας, πάντως, να καλύπτει το προϋπολογιζόμενο ποσό χωρίς Φ.Π.Α..

β) Οικονομικές καταστάσεις ή αποσπάσματα οικονομικών καταστάσεων, στην περίπτωση που η δημοσίευση των οικονομικών καταστάσεων απαιτείται από τη νομοθεσία της χώρας όπου είναι εγκατεστημένος ο οικονομικός φορέας. Αντίγραφο ή απόσπασμα του ισολογισμού της επιχείρησης των τριών (3) τελευταίων ετών, στην περίπτωση που η δημοσίευση των ισολογισμών απαιτείται από τη νομοθεσία της χώρας όπου είναι εγκατεστημένη η επιχείρηση. Εάν η επιχείρηση λειτουργεί ή ασκεί επιχειρηματική δραστηριότητα σχετικά με την αιτούμενη προμήθεια, για χρονικό διάστημα που δεν επιτρέπει την έκδοση κατά νόμο τριών (3) ισολογισμών, υποβάλει τους ισολογισμούς, εφόσον υπάρχουν, ή άλλα σχετικά επίσημα στοιχεία που υπάρχουν κατά το διάστημα αυτό. Όσοι από το νόμο δεν έχουν την υποχρέωση δημοσίευσης ισολογισμού, θα πρέπει με υπεύθυνη δήλωσή τους να δηλώνουν τον κύκλο εργασιών της επιχείρησης, συνυποβάλλοντας νόμιμα αντίγραφα φορολογικών δηλώσεων (φορολογίας εισοδήματος ή εκκαθαριστικών ΦΠΑ) για τα αντίστοιχα έτη.

γ) Δήλωση περί του ολικού ύψους του κύκλου εργασιών και κατά περίπτωση του κύκλου εργασιών στον τομέα δραστηριοτήτων που αποτελεί το αντικείμενο της σύμβασης/διακήρυξης, για τις τρεις τελευταίες οικονομικές χρήσεις κατ' ανώτατο όριο, συναρτήσει της ημερομηνίας σύστασης του οικονομικού φορέα ή έναρξης των δραστηριοτήτων του, εφόσον είναι διαθέσιμες οι πληροφορίες για τον εν λόγω κύκλο εργασιών.

### 2.2.6 Τεχνική και επαγγελματική ικανότητα<sup>57</sup>

Όσον αφορά στην τεχνική και επαγγελματική ικανότητα για την παρούσα διαδικασία σύναψης σύμβασης, ο οικονομικός φορέας απαιτείται:

α) Κατά το χρονικό διάστημα των πέντε (5) προηγούμενων ετών, (2016,2017,2018,2019,2020) από τη διενέργεια του εν λόγω διαγωνισμού, να έχει εκτελέσει τουλάχιστον μία σύμβαση προμήθειας ασθενοφόρων στο δημόσιο ή στον ιδιωτικό τομέα. Ως πέρας της παραπάνω πενταετίας ορίζεται η καταληκτική ημερομηνία

<sup>55</sup> Παράρτημα XI Προσαρτήματος Α ν. 4412/2016.

<sup>56</sup> Άρθρο 75 παρ. 3 ν. 4412/2016. Επισημαίνεται, περαιτέρω, ότι οι Α.Α. μπορούν (χωρίς αυτό να είναι υποχρεωτικό) να διαμορφώσουν την παρούσα παράγραφο είτε απαιτώντας, ως προς τα κριτήρια που επιλέγουν, ελάχιστα επίπεδα οικονομικής και χρηματοοικονομικής επάρκειας, τα οποία πρέπει να καλύπτουν οι προσφέροντες οικονομικοί φορείς με αναφορά σε συγκεκριμένα μεγέθη (π.χ. κύκλος εργασιών 200.000 ευρώ τα 3 τελευταία έτη), είτε ζητώντας από τους οικονομικούς φορείς να δηλώσουν τις ζητούμενες πληροφορίες αναφέροντας τη μεθοδολογία με την οποία θα αξιολογήσουν τις πληροφορίες αυτές.

<sup>57</sup> Άρθρο 75 παρ. 4 ν. 4412/2016.

υποβολής προσφορών στο ΕΣΗΔΗΣ. Αντίγραφα συμβάσεων ή και βεβαιώσεις του φορέα λειτουργίας αποτελούν τα δικαιολογητικά για την απόδειξη της εμπειρίας αυτής.

β.) Η οργανωτική του δομή θα πρέπει να εξασφαλίζει την εκ της φύσης του έργου απαιτούμενη ακρίβεια και ποιότητα. Προς τούτο θα πρέπει να συμπεριληφθεί στην προσφορά ως δικαιολογητικό, περιγραφή των μέτρων που λαμβάνει η επιχείρηση για την εξασφάλιση της ποιότητας των προσφερόμενων ασθενοφόρων. Σχετική τεκμηρίωση δύναται να αποτελεί πιστοποιητικό Συστήματος Διαχείρισης Ποιότητας.

### **2.2.7 Πρότυπα διασφάλισης ποιότητας και πρότυπα περιβαλλοντικής διαχείρισης<sup>58</sup>**

Αναλυτικά αναφέρονται στο ΠΑΡΑΡΤΗΜΑ Ι – Αναλυτική Περιγραφή Φυσικού και Οικονομικού Αντικειμένου της Σύμβασης .

Η αναθέτουσα αρχή αναγνωρίζει ισοδύναμα πιστοποιητικά που έχουν εκδοθεί από φορείς διαπιστευμένους από ισοδύναμους Οργανισμούς διαπίστευσης, εδρεύοντες και σε άλλα κράτη - μέλη. Επίσης, κάνει δεκτά άλλα αποδεικτικά στοιχεία για ισοδύναμα μέτρα διασφάλισης ποιότητας, εφόσον ο ενδιαφερόμενος οικονομικός φορέας δεν είχε τη δυνατότητα να αποκτήσει τα εν λόγω πιστοποιητικά εντός των σχετικών προθεσμιών για λόγους για τους οποίους δεν ευθύνεται ο ίδιος, υπό την προϋπόθεση ότι ο οικονομικός φορέας αποδεικνύει ότι τα προτεινόμενα μέτρα διασφάλισης ποιότητας πληρούν τα απαιτούμενα πρότυπα διασφάλισης ποιότητας.

### **2.2.8 Στήριξη στην ικανότητα τρίτων – Υπεργολαβία**

#### **2.2.8.1. Στήριξη στην ικανότητα τρίτων<sup>59</sup>**

Οι οικονομικοί φορείς μπορούν, όσον αφορά στα κριτήρια της οικονομικής και χρηματοοικονομικής επάρκειας (της παραγράφου 2.2.5) και τα σχετικά με την τεχνική και επαγγελματική ικανότητα (της παραγράφου 2.2.6), να στηρίζονται στις ικανότητες άλλων φορέων, ασχέτως της νομικής φύσης των δεσμών τους με αυτούς<sup>60</sup>. Στην περίπτωση αυτή, αποδεικνύουν ότι θα έχουν στη διάθεσή τους τους αναγκαίους πόρους, με την προσκόμιση της σχετικής δέσμευσης των φορέων στην ικανότητα των οποίων στηρίζονται.

Όταν οι οικονομικοί φορείς στηρίζονται στις ικανότητες άλλων φορέων όσον αφορά τα κριτήρια που σχετίζονται με την απαιτούμενη με τη διακήρυξη οικονομική και χρηματοοικονομική επάρκεια, οι εν λόγω οικονομικοί φορείς και αυτοί στους οποίους στηρίζονται είναι από κοινού υπεύθυνοι για την εκτέλεση της σύμβασης.

Υπό τους ίδιους όρους οι ενώσεις οικονομικών φορέων μπορούν να στηρίζονται στις ικανότητες των συμμετεχόντων στην ένωση ή άλλων φορέων.

Η αναθέτουσα αρχή ελέγχει αν οι φορείς, στις ικανότητες των οποίων προτίθεται να στηριχθεί ο οικονομικός φορέας, πληρούν κατά περίπτωση τα σχετικά κριτήρια επιλογής και εάν συντρέχουν λόγοι αποκλεισμού της παραγράφου 2.2.3.. Ο οικονομικός φορέας υποχρεούται να αντικαταστήσει έναν φορέα στην ικανότητα του οποίου στηρίζεται, εφόσον ο τελευταίος δεν πληροί το σχετικό κριτήριο επιλογής ή για τον οποίο συντρέχουν λόγοι αποκλεισμού, εντός προθεσμίας τριάντα (30) ημερών από την σχετική πρόσκληση της αναθέτουσας αρχής, η οποία απευθύνεται στον οικονομικό φορέα μέσω της λειτουργικότητας «Επικοινωνία» του ΕΣΗΔΗΣ. Ο φορέας που αντικαθιστά φορέα του προηγούμενου εδαφίου δεν επιτρέπεται να αντικατασταθεί εκ νέου.

<sup>58</sup> Άρθρο 82 ν. 4412/2016. Επισημαίνεται ότι τα πρότυπα είναι προαιρετικά, ήτοι τίθενται στην παρούσα διακήρυξη, κατά την κρίση και τη διακριτική ευχέρεια της Α.Α. και πρέπει να σχετίζονται και να είναι ανάλογα με το αντικείμενο της σύμβασης.

<sup>59</sup> Άρθρο 78 ν. 4412/2016

<sup>60</sup> Δύναται, επίσης, να στηρίζονται και στις ικανότητες του/ των υπεργολάβων, στους οποίους προτίθενται να αναθέσουν την εκτέλεση τμήματος/ τμημάτων της υπό ανάθεση σύμβασης.

### 2.2.8.2. Υπεργολαβία

Ο οικονομικός φορέας αναφέρει στην προσφορά του το τμήμα της σύμβασης που προτίθεται να αναθέσει υπό μορφή υπεργολαβίας σε τρίτους, καθώς και τους υπεργολάβους που προτείνει. Στην περίπτωση που ο προσφέρων αναφέρει στην προσφορά του ότι προτίθεται να αναθέσει τμήμα(τα) της σύμβασης υπό μορφή υπεργολαβίας σε τρίτους σε ποσοστό που υπερβαίνει το τριάντα τοις εκατό (30%) της συνολικής αξίας της σύμβασης, η αναθέτουσα αρχή ελέγχει ότι δεν συντρέχουν οι λόγοι αποκλεισμού της παραγράφου 2.2.3 της παρούσας<sup>61</sup>. Ο οικονομικός φορέας υποχρεούται να αντικαταστήσει έναν υπεργολάβο, εφόσον συντρέχουν στο πρόσωπό του λόγοι αποκλεισμού της ως άνω παραγράφου 2.2.3..

### 2.2.9 Κανόνες απόδειξης ποιοτικής επιλογής

Το δικαίωμα συμμετοχής των οικονομικών φορέων και οι όροι και προϋποθέσεις συμμετοχής τους, όπως ορίζονται στις παραγράφους 2.2.1 έως 2.2.8, κρίνονται κατά την υποβολή της προσφοράς δια του ΕΕΕΣ, κατά τα οριζόμενα στην παράγραφο 2.2.9.1, κατά την υποβολή των δικαιολογητικών της παραγράφου 2.2.9.2 και κατά τη σύναψη της σύμβασης δια της υπεύθυνης δήλωσης, της περ. δ' της παρ. 3 του άρθρου 105 του ν. 4412/2016.

Στην περίπτωση που ο οικονομικός φορέας στηρίζεται στις ικανότητες άλλων φορέων, σύμφωνα με την παράγραφο 2.2.8. της παρούσας, οι φορείς στην ικανότητα των οποίων στηρίζεται υποχρεούνται να αποδεικνύουν, κατά τα οριζόμενα στις παραγράφους 2.2.9.1 και 2.2.9.2, ότι δεν συντρέχουν οι λόγοι αποκλεισμού της παραγράφου 2.2.3 της παρούσας και ότι πληρούν τα σχετικά κριτήρια επιλογής κατά περίπτωση<sup>62</sup>.

Στην περίπτωση που ο οικονομικός φορέας αναφέρει στην προσφορά του ότι προτίθεται να αναθέσει τμήμα(τα) της σύμβασης υπό μορφή υπεργολαβίας σε τρίτους σε ποσοστό που υπερβαίνει το τριάντα τοις εκατό (30%) της συνολικής αξίας της σύμβασης, οι υπεργολάβοι υποχρεούνται να αποδεικνύουν, κατά τα οριζόμενα στις παραγράφους 2.2.9.1 και 2.2.9.2, ότι δεν συντρέχουν οι λόγοι αποκλεισμού της παραγράφου 2.2.3 της παρούσας<sup>63</sup>.

Αν επέλθουν μεταβολές στις προϋποθέσεις τις οποίες οι προσφέροντες δηλώσουν ότι πληρούν, σύμφωνα με το παρόν άρθρο, οι οποίες επέλθουν ή για τις οποίες λάβουν γνώση μετά την συμπλήρωση του ΕΕΕΣ και μέχρι την ημέρα της έγγραφης πρόσκλησης για την σύναψη του συμφωνητικού οι προσφέροντες οφείλουν να ενημερώσουν αμελλητί την αναθέτουσα αρχή<sup>64</sup>.

#### 2.2.9.1 Προκαταρκτική απόδειξη κατά την υποβολή προσφορών

Προς προκαταρκτική απόδειξη ότι οι προσφέροντες οικονομικοί φορείς: α) δεν βρίσκονται σε μία από τις καταστάσεις της παραγράφου 2.2.3 και β) πληρούν τα σχετικά κριτήρια επιλογής των παραγράφων 2.2.4, 2.2.5, 2.2.6 και 2.2.7 της παρούσης, προσκομίζουν κατά την υποβολή της προσφοράς τους, ως δικαιολογητικό συμμετοχής, το προβλεπόμενο από το άρθρο 79 παρ. 1 και 3 του ν. 4412/2016 Ευρωπαϊκό Ενιαίο Έγγραφο Σύμβασης (ΕΕΕΣ), σύμφωνα με το επισυναπτόμενο στην παρούσα Παράρτημα ΙΙΙ, το οποίο ισοδυναμεί με ενημερωμένη υπεύθυνη δήλωση, με τις συνέπειες του ν. 1599/1986. Το ΕΕΕΣ<sup>65</sup> καταρτίζεται βάσει του

<sup>61</sup> Ο όρος αυτός μπορεί να τεθεί, κατά την κρίση της αναθέτουσας αρχής, και στην περίπτωση ποσοστού μικρότερου του 30% της εκτιμώμενης αξίας της σύμβασης (πρβλ. παρ. 5 άρθρου 131 του ν. 4412/2016).

<sup>62</sup> Άρθρο 78 παρ. 1 ν. 4412/2016.

<sup>63</sup> Άρθρο 131 παρ. 6 ν. 4412/2016

<sup>64</sup> Άρθρο 104 σε συνδυασμό με τις παρ. 4 και 5 του άρθρου 105 του ν. 4412/2016

<sup>65</sup> Το ΕΕΕΣ περιλαμβάνει τα ακόλουθα Μέρη: Μέρος Ι Πληροφορίες σχετικά με τη διαδικασία σύναψης σύμβασης και την αναθέτουσα αρχή, Μέρος ΙΙ Πληροφορίες σχετικά με τον οικονομικό φορέα, Μέρος ΙΙΙ Κριτήρια αποκλεισμού, Μέρος ΙV Κριτήρια Επιλογής, Μέρος VΙ Τελικές δηλώσεις.

τυποποιημένου εντύπου του Παραρτήματος 2 του Κανονισμού (ΕΕ) 2016/7 και συμπληρώνεται από τους προσφέροντες οικονομικούς φορείς σύμφωνα με τις οδηγίες του Παραρτήματος 1.<sup>66</sup>

Το ΕΕΕΣ φέρει υπογραφή με ημερομηνία εντός του χρονικού διαστήματος κατά το οποίο μπορούν να υποβάλλονται προσφορές. Αν στο διάστημα που μεσολαβεί μεταξύ της ημερομηνίας υπογραφής του ΕΕΕΣ και της καταληκτικής ημερομηνίας υποβολής προσφορών έχουν επέλθει μεταβολές στα δηλωθέντα στοιχεία, εκ μέρους του, στο ΕΕΕΣ, ο οικονομικός φορέας αποσύρει την προσφορά του, χωρίς να απαιτείται απόφαση της αναθέτουσας αρχής. Στη συνέχεια μπορεί να την υποβάλει εκ νέου με επίκαιρο ΕΕΕΣ.<sup>67</sup>

Ο οικονομικός φορέας δύναται να διευκρινίζει τις δηλώσεις και πληροφορίες που παρέχει στο ΕΕΕΣ με συνοδευτική υπεύθυνη δήλωση, την οποία υποβάλλει μαζί με αυτό.<sup>68</sup>

Κατά την υποβολή του ΕΕΕΣ, καθώς και της συνοδευτικής υπεύθυνης δήλωσης, είναι δυνατή, με μόνη την υπογραφή του κατά περίπτωση εκπροσώπου του οικονομικού φορέα, η προκαταρκτική απόδειξη των λόγων αποκλεισμού που αναφέρονται στην παράγραφο 2.2.3 της παρούσας, για το σύνολο των φυσικών προσώπων που είναι μέλη του διοικητικού, διευθυντικού ή εποπτικού οργάνου του ή έχουν εξουσία εκπροσώπησης, λήψης αποφάσεων ή ελέγχου σε αυτόν.

Ως εκπρόσωπος του οικονομικού φορέα νοείται ο νόμιμος εκπρόσωπος αυτού, όπως προκύπτει από το ισχύον καταστατικό ή το πρακτικό εκπροσώπησης του κατά το χρόνο υποβολής της προσφοράς ή το αρμοδίως εξουσιοδοτημένο φυσικό πρόσωπο να εκπροσωπεί τον οικονομικό φορέα για διαδικασίες σύναψης συμβάσεων ή για συγκεκριμένη διαδικασία σύναψης σύμβασης.

Στην περίπτωση υποβολής προσφοράς από ένωση οικονομικών φορέων το ΕΕΕΣ υποβάλλεται χωριστά από κάθε μέλος της ένωσης. Στο ΕΕΕΣ απαραίτητως πρέπει να προσδιορίζεται η έκταση και το είδος της συμμετοχής του (συμπεριλαμβανομένης της κατανομής αμοιβής μεταξύ τους) κάθε μέλους της ένωσης, καθώς και ο εκπρόσωπος/συντονιστής αυτής<sup>69</sup>.

Ο οικονομικός φορέας φέρει την ειδική υποχρέωση, να δηλώσει, μέσω του ΕΕΕΣ,<sup>70</sup> την κατάστασή του σε σχέση με τους λόγους που προβλέπονται στο άρθρο 73 του ν. 4412/2016 και την παράγραφο 2.2.3 της παρούσης<sup>71</sup> και ταυτόχρονα να επικαλεσθεί και τυχόν ληφθέντα μέτρα προς αποκατάσταση της αξιοπιστίας του.

Ιδίως επισημαίνεται ότι κατά την απάντηση οικονομικού φορέα στο σχετικό πεδίο του ΕΕΕΣ για τυχόν σύναψη συμφωνιών με άλλους οικονομικούς φορείς με στόχο τη στρέβλωση του ανταγωνισμού, η συνδρομή περιστάσεων, όπως η πάροδος της τριετούς περιόδου της ισχύος του λόγου αποκλεισμού (παραγράφου 10 του άρθρου 73) ή η εφαρμογή της διάταξης της παραγράφου 3β του άρθρου 44 του ν. 3959/2011, σύμφωνα με την περ. γ της παραγράφου 2.2.3.4 της παρούσης, αναλύεται στο σχετικό πεδίο που προβάλλει κατόπιν θετικής απάντησης<sup>72</sup>.

<sup>66</sup> Από τις 2-5-2019, παρέχεται η ηλεκτρονική υπηρεσία [Promitheus ESPDint \(https://espdint.eprocurement.gov.gr/\)](https://espdint.eprocurement.gov.gr/) που προσφέρει τη δυνατότητα ηλεκτρονικής σύνταξης και διαχείρισης του Ευρωπαϊκού Ενιαίου Εγγράφου Σύμβασης (ΕΕΕΣ). Μπορείτε να δείτε τη σχετική ανακοίνωση στη Διαδικτυακή Πύλη του ΕΣΗΔΗΣ [www.promitheus.gov.gr](http://www.promitheus.gov.gr) Πρβλ και το Διορθωτικό (Επίσημη Εφημερίδα της Ευρωπαϊκής Ένωσης L 17/65 της 23ης Ιανουαρίου 2018) στον Εκτελεστικό Κανονισμό (ΕΕ) 2016/7 για την καθιέρωση του τυποποιημένου εντύπου για το Ευρωπαϊκό Ενιαίο Έγγραφο Προμήθειας, με το οποίο επιλύθηκαν τα σχετικά ζητήματα ορολογίας που υπήρχαν στο αρχικό επίσημο ελληνικό κείμενο του Εκτελεστικού Κανονισμού, Μπορείτε να δείτε το σχετικό Διορθωτικό στην ακόλουθη διαδρομή [https://eur-lex.europa.eu/legal-content/EL/TXT/HTML/?uri=CELEX:32016R0007R\(01\)&from=EL](https://eur-lex.europa.eu/legal-content/EL/TXT/HTML/?uri=CELEX:32016R0007R(01)&from=EL)

<sup>67</sup> Άρθρο 79Α παρ. 4 του ν. 4412/2016

<sup>68</sup> Άρθρο 79 παρ. 9 του ν. 4412/2016

<sup>69</sup> Άρθρο 96 παρ. 7 του ν. 4412/2016

<sup>70</sup> βλ. Δ.Ε.Ε. απόφαση της 19.6.2019, Μeca, C-41/18, EU:C:2019:507, σκ. 28

<sup>71</sup> Βλ. ενδεικτικά ΣτΕ 754/2020, 753/2020 (Δ' Τμήμα)

<sup>72</sup> Παρ. 1 του άρθρου 79 του ν. 4412/2016, όπως τροποποιήθηκε με την παρ. 5 του άρθρου 235 του ν. 4635/2019.

Όσον αφορά στις υποχρεώσεις του ως προς την καταβολή φόρων ή εισφορών κοινωνικής ασφάλισης (περ. α' και β' της παρ. 2 του άρθρου 73 του ν. 4412/2016) αυτές θεωρείται ότι δεν έχουν αθετηθεί εφόσον δεν έχουν καταστεί ληξιπρόθεσμες ή εφόσον έχουν υπαχθεί σε δεσμευτικό διακανονισμό που τηρείται. Στην περίπτωση αυτή, ο οικονομικός φορέας δεν υποχρεούται να απαντήσει καταφατικά στο σχετικό πεδίο του ΕΕΕΣ με το οποίο ερωτάται εάν ο οικονομικός φορέας έχει ανεκπλήρωτες υποχρεώσεις όσον αφορά στην καταβολή φόρων ή εισφορών κοινωνικής ασφάλισης ή, κατά περίπτωση, εάν έχει αθετήσει τις παραπάνω υποχρεώσεις του<sup>73</sup>.

### 2.2.9.2 Αποδεικτικά μέσα<sup>74</sup>

**A.** Για την απόδειξη της μη συνδρομής λόγων αποκλεισμού κατ' άρθρο 2.2.3 και της πλήρωσης των κριτηρίων ποιοτικής επιλογής κατά τις παραγράφους 2.2.4, 2.2.5, 2.2.6 και 2.2.7, οι οικονομικοί φορείς προσκομίζουν τα δικαιολογητικά του παρόντος. Η προσκόμιση των εν λόγω δικαιολογητικών γίνεται κατά τα οριζόμενα στο άρθρο 3.2 από τον προσωρινό ανάδοχο. Η αναθέτουσα αρχή μπορεί να ζητεί από προσφέροντες, σε οποιοδήποτε χρονικό σημείο κατά τη διάρκεια της διαδικασίας, να υποβάλλουν όλα ή ορισμένα δικαιολογητικά, όταν αυτό απαιτείται για την ορθή διεξαγωγή της διαδικασίας.

Οι οικονομικοί φορείς δεν υποχρεούνται να υποβάλλουν δικαιολογητικά ή άλλα αποδεικτικά στοιχεία, αν και στο μέτρο που η αναθέτουσα αρχή έχει τη δυνατότητα να λαμβάνει τα πιστοποιητικά ή τις συναφείς πληροφορίες απευθείας μέσω πρόσβασης σε εθνική βάση δεδομένων σε οποιοδήποτε κράτος - μέλος της Ένωσης, η οποία διατίθεται δωρεάν, όπως εθνικό μητρώο συμβάσεων, εικονικό φάκελο επιχείρησης, ηλεκτρονικό σύστημα αποθήκευσης εγγράφων ή σύστημα προεπιλογής. Η δήλωση για την πρόσβαση σε εθνική βάση δεδομένων εμπεριέχεται στο Ευρωπαϊκό Ενιαίο Έγγραφο Σύμβασης (ΕΕΕΣ), στο οποίο περιέχονται επίσης οι πληροφορίες που απαιτούνται για τον συγκεκριμένο σκοπό, όπως η ηλεκτρονική διεύθυνση της βάσης δεδομένων, τυχόν δεδομένα αναγνώρισης και, κατά περίπτωση, η απαραίτητη δήλωση συναίνεσης.

Οι οικονομικοί φορείς δεν υποχρεούνται να υποβάλουν δικαιολογητικά, όταν η αναθέτουσα αρχή που έχει αναθέσει τη σύμβαση διαθέτει ήδη τα ως άνω δικαιολογητικά και αυτά εξακολουθούν να ισχύουν<sup>75</sup>.

Τα δικαιολογητικά του παρόντος υποβάλλονται και γίνονται αποδεκτά σύμφωνα με την παράγραφο 2.4.2.5. και 3.2 της παρούσας.

Τα αποδεικτικά έγγραφα συντάσσονται στην ελληνική γλώσσα ή συνοδεύονται από επίσημη μετάφρασή τους στην ελληνική γλώσσα σύμφωνα με την παράγραφο 2.1.4.

**B. 1.** Για την απόδειξη της μη συνδρομής των λόγων αποκλεισμού της παραγράφου 2.2.3 οι προσφέροντες οικονομικοί φορείς προσκομίζουν αντίστοιχα τα δικαιολογητικά που αναφέρονται παρακάτω.

Αν το αρμόδιο για την έκδοση των ανωτέρω κράτος-μέλος ή χώρα δεν εκδίδει τέτοιου είδους έγγραφα ή πιστοποιητικά ή όπου το έγγραφο ή τα πιστοποιητικά αυτά δεν καλύπτουν όλες τις περιπτώσεις που αναφέρονται στις παραγράφους 2.2.3.1 και 2.2.3.2 περ. α' και β', καθώς και στην περ. β' της παραγράφου 2.2.3.4, τα έγγραφα ή τα πιστοποιητικά μπορεί να αντικαθίστανται από ένορκη βεβαίωση ή, στα κράτη - μέλη ή στις χώρες όπου δεν προβλέπεται ένορκη βεβαίωση, από υπεύθυνη δήλωση του ενδιαφερομένου ενώπιον αρμόδιας δικαστικής ή διοικητικής αρχής, συμβολαιογράφου ή αρμόδιου επαγγελματικού ή εμπορικού οργανισμού του κράτους - μέλους ή της χώρας καταγωγής ή της χώρας όπου είναι εγκατεστημένος ο οικονομικός φορέας. Οι αρμόδιες δημόσιες αρχές παρέχουν, όπου κρίνεται αναγκαίο, επίσημη δήλωση στην

<sup>73</sup> Παρ. 2<sup>α</sup> άρθρου 73 σε συνδυασμό με την παρ. 8 του άρθρου 79 του ν. 4412/2016

<sup>74</sup> Άρθρο 80 ν. 4412/2016. Επισημαίνεται, περαιτέρω ότι η Α.Α. ζητάει από τους οικονομικούς φορείς να προσκομίσουν μόνο εκείνα τα αποδεικτικά μέσα που ανταποκρίνονται στους λόγους αποκλεισμού και στα κριτήρια επιλογής που έχει ορίσει στις παραγράφους 2.2.3 έως 2.2.8 της παρούσας. Εάν, για παράδειγμα, δεν απαιτήσει ελάχιστα χρηματοοικονομικής επάρκειας των οικονομικών φορέων, τότε δεν θα ζητήσει ούτε τα αποδεικτικά μέσα της παρ. Β.3 της παρούσας

<sup>75</sup> Άρθρο 79 παρ. 6 ν. 4412/2016.

οποία αναφέρεται ότι δεν εκδίδονται τα έγγραφα ή τα πιστοποιητικά της παρούσας παραγράφου ή ότι τα έγγραφα αυτά δεν καλύπτουν όλες τις περιπτώσεις που αναφέρονται στις παραγράφους 2.2.3.1 και 2.2.3.2 περ. α' και β', καθώς και στην περ. β' της παραγράφου 2.2.3.4. Οι επίσημες δηλώσεις καθίστανται διαθέσιμες μέσω του επιγραμμικού αποθετηρίου πιστοποιητικών (e-Certis) του άρθρου 81 του ν. 4412/2016.

Ειδικότερα οι οικονομικοί φορείς προσκομίζουν:

**α)** για την παράγραφο 2.2.3.1 απόσπασμα του σχετικού μητρώου, όπως του ποινικού μητρώου ή, ελλείψει αυτού, ισοδύναμο έγγραφο που εκδίδεται από αρμόδια δικαστική ή διοικητική αρχή του κράτους-μέλους ή της χώρας καταγωγής ή της χώρας όπου είναι εγκατεστημένος ο οικονομικός φορέας, από το οποίο προκύπτει ότι πληρούνται αυτές οι προϋποθέσεις, που να έχει εκδοθεί έως τρεις (3) μήνες πριν από την υποβολή του.

Η υποχρέωση προσκόμισης του ως άνω αποσπάσματος αφορά και στα μέλη του διοικητικού, διευθυντικού ή εποπτικού οργάνου του εν λόγω οικονομικού φορέα ή στα πρόσωπα που έχουν εξουσία εκπροσώπησης, λήψης αποφάσεων ή ελέγχου σε αυτό κατά τα ειδικότερα αναφερόμενα στην ως άνω παράγραφο 2.2.3.1,

**β)** για την παράγραφο 2.2.3.2 πιστοποιητικό που εκδίδεται από την αρμόδια αρχή του οικείου κράτους - μέλους ή χώρας, που να είναι εν ισχύ κατά το χρόνο υποβολής του, άλλως, στην περίπτωση που δεν αναφέρεται σε αυτό χρόνος ισχύος, που να έχει εκδοθεί έως τρεις (3) μήνες πριν από την υποβολή του.

Ιδίως οι οικονομικοί φορείς που είναι εγκατεστημένοι στην Ελλάδα προσκομίζουν:

**i)** Για την απόδειξη της εκπλήρωσης των φορολογικών υποχρεώσεων της παραγράφου 2.2.3.2 περίπτωση (α) αποδεικτικό ενημερότητας εκδιδόμενο από την Α.Α.Δ.Ε..

*[Από την 31η.10.2020 όλοι οι φορείς του δημόσιου και του ευρύτερου δημόσιου τομέα υποχρεούνται να λαμβάνουν το αποδεικτικό ενημερότητας των παρ. 1 και 4 του άρθρου 12 του ν. 4174/2013 (Α' 170) μέσω της διαλειτουργικότητας των πληροφοριακών τους συστημάτων με το Κέντρο Διαλειτουργικότητας της Γενικής Γραμματείας Πληροφοριακών Συστημάτων Δημόσιας Διοίκησης, σύμφωνα με τα οριζόμενα στο δεύτερο εδάφιο της παρ. 5 του άρθρου 47 του ν. 4623/2019 (Α' 134). Σε περίπτωση υλοποίησης της ως άνω διαλειτουργικότητας, η Α.Α. αναζητά αυτεπάγγελα το σχετικό αποδεικτικό ενημερότητας.]*

*[Εφόσον η Α.Α. επιτρέπει την υποβολή προσφορών, όταν μόνο μικρά ποσά των φόρων δεν έχουν καταβληθεί, σύμφωνα με την παράγραφο 2.2.3.3 περ. β της παρούσας, προσκομίζεται από τον οικονομικό φορέα βεβαίωση οφειλής από την ΑΑΔΕ].*

**ii)** Για την απόδειξη της εκπλήρωσης των υποχρεώσεων προς τους οργανισμούς κοινωνικής ασφάλισης της παραγράφου 2.2.3.2 περίπτωση α' πιστοποιητικό εκδιδόμενο από τον e-ΕΦΚΑ.

Η Α.Α. δύναται να ζητήσει επιπλέον υπεύθυνη δήλωση του οικονομικού φορέα αναφορικά με τους οργανισμούς κοινωνικής ασφάλισης (στην περίπτωση που ο οικονομικός φορέας έχει την εγκατάστασή του στην Ελλάδα αφορά Οργανισμούς κύριας και επικουρικής ασφάλισης) στους οποίους οφείλει να καταβάλει εισφορές]

Εφόσον η Α.Α. επιτρέπει την υποβολή προσφορών, όταν μόνο μικρά ποσά των ασφαλιστικών εισφορών δεν έχουν καταβληθεί, σύμφωνα με την παράγραφο 2.2.3.3 περ. β της παρούσας, προσκομίζεται από τον οικονομικό φορέα βεβαίωση οφειλής από τον ΕΦΚΑ.

**iii)** Για την παράγραφο 2.2.3.2 περίπτωση α', πλέον των ως άνω πιστοποιητικών, υπεύθυνη δήλωση ότι δεν έχει εκδοθεί δικαστική ή διοικητική απόφαση με τελεσίδικη και δεσμευτική ισχύ για την αθέτηση των υποχρεώσεών τους όσον αφορά στην καταβολή φόρων ή εισφορών κοινωνικής ασφάλισης.



γ) για την παράγραφο 2.2.3.4<sup>76</sup> περίπτωση β' πιστοποιητικό που εκδίδεται από την αρμόδια αρχή του οικείου κράτους - μέλους ή χώρας, που να έχει εκδοθεί έως τρεις (3) μήνες πριν από την υποβολή του.

Ιδίως οι οικονομικοί φορείς που είναι εγκατεστημένοι στην Ελλάδα προσκομίζουν:

i) Ενιαίο Πιστοποιητικό Δικαστικής Φερεγγυότητας από το αρμόδιο Πρωτοδικείο, από το οποίο προκύπτει ότι δεν τελούν υπό πτώχευση, πτωχευτικό συμβιβασμό ή υπό αναγκαστική διαχείριση ή δικαστική εκκαθάριση ή ότι δεν έχουν υπαχθεί σε διαδικασία εξυγίανσης. Για τις ΙΚΕ προσκομίζεται επιπλέον και πιστοποιητικό του Γ.Ε.Μ.Η. περί μη έκδοσης απόφασης λύσης ή κατάθεσης αίτησης λύσης του νομικού προσώπου, ενώ για τις ΕΠΕ προσκομίζεται επιπλέον πιστοποιητικό μεταβολών.

ii) Πιστοποιητικό του Γ.Ε.Μ.Η. από το οποίο προκύπτει ότι το νομικό πρόσωπο δεν έχει λυθεί και τεθεί υπό εκκαθάριση με απόφαση των εταίρων.

iii) Εκτύπωση της καρτέλας "Στοιχεία Μητρώου/ Επιχείρησης" από την ηλεκτρονική πλατφόρμα της Ανεξάρτητης Αρχής Δημοσίων Εσόδων, όπως αυτά εμφανίζονται στο taxinet, από την οποία να προκύπτει η μη αναστολή της επιχειρηματικής δραστηριότητάς τους.

Προκειμένου για τα σωματεία και τους συνεταιρισμούς, το Ενιαίο Πιστοποιητικό Δικαστικής Φερεγγυότητας εκδίδεται για τα σωματεία από το αρμόδιο Πρωτοδικείο, και για τους συνεταιρισμούς για το χρονικό διάστημα έως τις 31.12.2019 από το Ειρηνοδικείο και μετά την παραπάνω ημερομηνία από το Γ.Ε.Μ.Η.

δ) Για τις λοιπές περιπτώσεις της παραγράφου 2.2.3.4, υπεύθυνη δήλωση του προσφέροντος οικονομικού φορέα ότι δεν συντρέχουν στο πρόσωπό του οι οριζόμενοι στην παράγραφο λόγοι αποκλεισμού<sup>77</sup>.

ε) για την παράγραφο 2.2.3.9. υπεύθυνη δήλωση του προσφέροντος οικονομικού φορέα περί μη επιβολής σε βάρος του της κύρωσης του οριζόντιου αποκλεισμού, σύμφωνα τις διατάξεις της κείμενης νομοθεσίας.

στ) .....

**B. 2.** Για την απόδειξη της απαίτησης του άρθρου 2.2.4. (απόδειξη καταλληλότητας για την άσκηση επαγγελματικής δραστηριότητας) προσκομίζουν πιστοποιητικό/βεβαίωση του οικείου επαγγελματικού ή εμπορικού μητρώου του κράτους εγκατάστασης. Οι οικονομικοί φορείς που είναι εγκατεστημένοι σε κράτος μέλος της Ευρωπαϊκής Ένωσης προσκομίζουν πιστοποιητικό/βεβαίωση του αντίστοιχου επαγγελματικού ή εμπορικού μητρώου του Παραρτήματος XI του Προσαρτήματος Α' του ν. 4412/2016, με το οποίο πιστοποιείται αφενός η εγγραφή τους σε αυτό και αφετέρου το ειδικό επάγγελμά τους. Στην περίπτωση που χώρα δεν τηρεί τέτοιο μητρώο, το έγγραφο ή το πιστοποιητικό μπορεί να αντικαθίσταται από ένορκη βεβαίωση ή, στα κράτη - μέλη ή στις χώρες όπου δεν προβλέπεται ένορκη βεβαίωση, από υπεύθυνη δήλωση του ενδιαφερομένου ενώπιον αρμόδιας δικαστικής ή διοικητικής αρχής, συμβολαιογράφου ή αρμόδιου επαγγελματικού ή εμπορικού οργανισμού της χώρας καταγωγής ή της χώρας όπου είναι εγκατεστημένος ο οικονομικός φορέας ότι δεν τηρείται τέτοιο μητρώο και ότι ασκεί τη δραστηριότητα που απαιτείται για την εκτέλεση του αντικειμένου της υπό ανάθεση σύμβασης.<sup>78</sup>

Οι εγκατεστημένοι στην Ελλάδα οικονομικοί φορείς προσκομίζουν βεβαίωση εγγραφής στο Βιοτεχνικό ή Εμπορικό ή Βιομηχανικό Επιμελητήριο ή στο Μητρώο Κατασκευαστών Αμυντικού Υλικού ή πιστοποιητικό που εκδίδεται από την οικεία υπηρεσία του Γ.Ε.Μ.Η. των ως άνω Επιμελητηρίων. Για την απόδειξη άσκησης γεωργικού ή κτηνοτροφικού επαγγέλματος, οι αναθέτουσες αρχές απαιτούν σχετική βεβαίωση άσκησης επαγγέλματος, από αρμόδια διοικητική αρχή ή αρχή Οργανισμού Τοπικής Αυτοδιοίκησης.

<sup>76</sup> Εφόσον η αναθέτουσα αρχή την επιλέξει ως λόγο αποκλεισμού.

<sup>77</sup> Παρ. 4 του άρθρου 74 του ν. 4412/2016

<sup>78</sup> Πρβλ. Παράρτημα XI Προσαρτήματος Α ν. 4412/2016. Επισημαίνεται ότι η Α.Α. απαιτεί στην εκάστοτε διακήρυξη, κατά περίπτωση, για τους εγκατεστημένους στην Ελλάδα οικονομικούς φορείς βεβαίωση εγγραφής σε ένα από τα σχετικά Επιμελητήρια/ Μητρώα, κατά περίπτωση .

Επισημαίνεται ότι, τα δικαιολογητικά που αφορούν στην απόδειξη της απαίτησης του άρθρου 2.2.4 (απόδειξη καταλληλότητας για την άσκηση επαγγελματικής δραστηριότητας) γίνονται αποδεκτά, εφόσον έχουν εκδοθεί έως τριάντα (30) εργάσιμες ημέρες πριν από την υποβολή τους, εκτός εάν, σύμφωνα με τις ειδικότερες διατάξεις αυτών, φέρουν συγκεκριμένο χρόνο ισχύος.

**B.3.** Για την απόδειξη της οικονομικής και χρηματοοικονομικής επάρκειας οι συμμετέχοντες οφείλουν να προσκομίσουν με την προσφορά τους – **επί ποινή αποκλεισμού** – Ισολογισμούς ή αποσπάσματα αυτών των τελευταίων τριών (3) προηγούμενων του τρέχοντος έτους διαχειριστικών χρήσεων (έτη 2017,2018,2019), σε περίπτωση που υποχρεούται στην έκδοση Ισολογισμών ή Δήλωση του συνολικού ύψους του ετήσιου κύκλου εργασιών, σε περίπτωση που δεν υποχρεούται στην έκδοση Ισολογισμών.

.....

Εάν ο οικονομικός φορέας, για βάσιμο λόγο, δεν είναι σε θέση να προσκομίσει τα ανωτέρω δικαιολογητικά, μπορεί να αποδεικνύει την οικονομική και χρηματοοικονομική του επάρκεια με οποιοδήποτε άλλο κατάλληλο έγγραφο.<sup>79</sup>

**B.4.** Για την απόδειξη της τεχνικής ικανότητας ,οι οικονομικοί φορείς προσκομίζουν τα δικαιολογητικά που να αποδεικνύουν τα όσα αναγράφονται στην παρ. 2.2.6

**B.5.** Ο Ανάδοχος θα πρέπει να διαθέτει πιστοποίηση ποιότητας κατά ISO σύμφωνα με τα όσα αναλύονται στις τεχνικές προδιαγραφές της παρούσας.

**B.6.** Για την απόδειξη της νόμιμης εκπροσώπησης, στις περιπτώσεις που ο οικονομικός φορέας είναι νομικό πρόσωπο και εγγράφεται υποχρεωτικά ή προαιρετικά, κατά την κείμενη νομοθεσία, και δηλώνει την εκπροσώπηση και τις μεταβολές της σε αρμόδια αρχή (πχ ΓΕΜΗ), προσκομίζει σχετικό πιστοποιητικό ισχύουσας εκπροσώπησης, το οποίο πρέπει να έχει εκδοθεί έως τριάντα (30) εργάσιμες ημέρες πριν από την υποβολή του, εκτός αν αυτό φέρει συγκεκριμένο χρόνο ισχύος.

Ειδικότερα για τους ημεδαπούς οικονομικούς φορείς προσκομίζονται:

i) **για την απόδειξη της νόμιμης εκπροσώπησης**, στις περιπτώσεις που ο οικονομικός φορέας είναι νομικό πρόσωπο και υποχρεούται, κατά την κείμενη νομοθεσία, να δηλώνει την εκπροσώπηση και τις μεταβολές της στο ΓΕΜΗ<sup>80</sup>, προσκομίζει σχετικό πιστοποιητικό ισχύουσας εκπροσώπησης<sup>81</sup>, το οποίο πρέπει να έχει εκδοθεί έως τριάντα (30) εργάσιμες ημέρες πριν από την υποβολή του.

<sup>79</sup> Η καταλληλότητα του προσκομιζόμενου από τον οικονομικό φορέα εγγράφου για την απόδειξη της χρηματοοικονομικής του επάρκειας εναπόκειται στην κρίση της Α.Α. (πρβλ. άρθρο 80 παρ. 4 εδ. β ν. 4412/2016)

<sup>80</sup> Σύμφωνα με το άρθρο 86 ν. 4635/2019 στο ΓΕΜΗ εγγράφονται υποχρεωτικά:

- α. η Ανώνυμη Εταιρεία που προβλέπεται στον ν. 4548/2018 (Α` 104), β. η Εταιρεία Περιορισμένης Ευθύνης που προβλέπεται στον ν. 3190/1955 (Α` 91),
- γ. η Ιδιωτική Κεφαλαιουχική Εταιρεία που προβλέπεται στον ν. 4072/2012 (Α` 86),
- δ. η Ομόρρυθμη και Ετερόρρυθμη (απλή ή κατά μετοχές) Εταιρεία που προβλέπονται στον ν. 4072/2012 (Α` 86), καθώς και οι ομόρρυθμοι εταίροι αυτών,
- ε. ο Αστικός Συνεταιρισμός του ν. 1667/1986 (Α` 196) (στον οποίο περιλαμβάνονται ο αλληλασφαλιστικός, ο πιστωτικός και ο οικοδομικός συνεταιρισμός),
- στ. η Κοιν.Σ.ΕΠ. που συστήνεται κατά τον ν. 4430/2016 (Α` 205) και
- ζ. η Κοι.Σ.Π.Ε. που συστήνεται κατά τον ν. 2716/1999 (Α` 96),
- η. η Αστική Εταιρεία με οικονομικό σκοπό (άρθρο 784 ΑΚ και 270 του ν. 4072/2012),
- θ. ο Ευρωπαϊκός Όμιλος Οικονομικού Σκοπού που προβλέπεται από τον Κανονισμό 2137/1985/ΕΟΚ (ΕΕΕΚ L. 199, διορθωτικό L. 247) και έχει την έδρα του στην ημεδαπή,
- ι. η Ευρωπαϊκή Εταιρεία που προβλέπεται στον Κανονισμό 2157/2001/ΕΚ (ΕΕΕΚ L. 294) και έχει την έδρα της στην ημεδαπή,
- ια. η Ευρωπαϊκή Συνεταιριστική Εταιρεία που προβλέπεται στον Κανονισμό 1435/2003/ΕΚ (ΕΕΕΚ L. 207) και έχει την έδρα της στην ημεδαπή,
- ιβ. τα υποκαταστήματα ή πρακτορεία που διατηρούν στην ημεδαπή οι αλλοδαπές εταιρείες που αναφέρονται στο άρθρο 29 της Οδηγίας (ΕΕ) 2017/1132 (ΕΕ L 169/30.6.2017) και έχουν έδρα σε κράτος - μέλος της Ευρωπαϊκής Ένωσης (Ε.Ε.),

ii) Για την **απόδειξη της νόμιμης σύστασης και των μεταβολών** του νομικού προσώπου γενικό πιστοποιητικό μεταβολών του ΓΕΜΗ, εφόσον έχει εκδοθεί έως τρεις (3) μήνες πριν από την υποβολή του.

Στις λοιπές περιπτώσεις τα κατά περίπτωση νομιμοποιητικά έγγραφα σύστασης και νόμιμης εκπροσώπησης (όπως καταστατικά, πιστοποιητικά μεταβολών, αντίστοιχα ΦΕΚ, αποφάσεις συγκρότησης οργάνων διοίκησης σε σώμα, κλπ., ανάλογα με τη νομική μορφή του οικονομικού φορέα), συνοδευόμενα από υπεύθυνη δήλωση του νόμιμου εκπροσώπου ότι εξακολουθούν να ισχύουν κατά την υποβολή τους.

Σε περίπτωση που για τη διενέργεια της παρούσας διαδικασίας ανάθεσης έχουν χορηγηθεί εξουσίες σε πρόσωπο πλέον αυτών που αναφέρονται στα παραπάνω έγγραφα, προσκομίζεται επιπλέον απόφαση-πρακτικό του αρμοδίου καταστατικού οργάνου διοίκησης του νομικού προσώπου με την οποία χορηγήθηκαν οι σχετικές εξουσίες. Όσον αφορά τα φυσικά πρόσωπα, εφόσον έχουν χορηγηθεί εξουσίες σε τρίτα πρόσωπα, προσκομίζεται εξουσιοδότηση του οικονομικού φορέα.

Οι αλλοδαποί οικονομικοί φορείς προσκομίζουν τα προβλεπόμενα, κατά τη νομοθεσία της χώρας εγκατάστασης, αποδεικτικά έγγραφα, και εφόσον δεν προβλέπονται, υπεύθυνη δήλωση του νόμιμου εκπροσώπου, από την οποία αποδεικνύονται τα ανωτέρω ως προς τη νόμιμη σύσταση, μεταβολές και εκπροσώπηση του οικονομικού φορέα.

Οι ως άνω υπεύθυνες δηλώσεις γίνονται αποδεκτές, εφόσον έχουν συνταχθεί μετά την κοινοποίηση της πρόσκλησης για την υποβολή των δικαιολογητικών.

Από τα ανωτέρω έγγραφα πρέπει να προκύπτουν η νόμιμη σύσταση του οικονομικού φορέα, όλες οι σχετικές τροποποιήσεις των καταστατικών, το/τα πρόσωπο/α που δεσμεύει/ουν νόμιμα την εταιρία κατά την ημερομηνία διενέργειας του διαγωνισμού (νόμιμος εκπρόσωπος, δικαίωμα υπογραφής κλπ.), τυχόν τρίτοι, στους οποίους έχει χορηγηθεί εξουσία εκπροσώπησης, καθώς και η θητεία του/των ή/και των μελών του οργάνου διοίκησης/ νόμιμου εκπροσώπου.

**B.7.** Οι οικονομικοί φορείς που είναι εγγεγραμμένοι σε επίσημους καταλόγους<sup>82</sup> που προβλέπονται από τις εκάστοτε ισχύουσες εθνικές διατάξεις ή διαθέτουν πιστοποίηση από οργανισμούς πιστοποίησης που συμμορφώνονται με τα ευρωπαϊκά πρότυπα πιστοποίησης, κατά την έννοια του Παραρτήματος VII του Προσαρτήματος Α' του ν. 4412/2016, μπορούν να προσκομίζουν στις αναθέτουσες αρχές πιστοποιητικό εγγραφής εκδιδόμενο από την αρμόδια αρχή ή το πιστοποιητικό που εκδίδεται από τον αρμόδιο οργανισμό πιστοποίησης.

Στα πιστοποιητικά αυτά αναφέρονται τα δικαιολογητικά βάσει των οποίων έγινε η εγγραφή των εν λόγω οικονομικών φορέων στον επίσημο κατάλογο ή η πιστοποίηση και η κατάταξη στον εν λόγω κατάλογο.

Η πιστοποιούμενη εγγραφή στους επίσημους καταλόγους από τους αρμόδιους οργανισμούς ή το πιστοποιητικό, που εκδίδεται από τον οργανισμό πιστοποίησης, συνιστά τεκμήριο καταλληλότητας όσον αφορά τις απαιτήσεις ποιοτικής επιλογής, τις οποίες καλύπτει ο επίσημος κατάλογος ή το πιστοποιητικό.

Οι οικονομικοί φορείς που είναι εγγεγραμμένοι σε επίσημους καταλόγους απαλλάσσονται από την υποχρέωση υποβολής των δικαιολογητικών που αναφέρονται στο πιστοποιητικό εγγραφής τους. Ειδικώς

ιγ. τα υποκαταστήματα ή πρακτορεία που διατηρούν στην ημεδαπή οι αλλοδαπές εταιρείες που έχουν έδρα σε τρίτη χώρα και νομική μορφή ανάλογη με εκείνη των αλλοδαπών εταιριών που αναφέρεται στην περίπτωση ιβ',

ιδ. τα υποκαταστήματα ή πρακτορεία, μέσω των οποίων ενεργούν εμπορικές πράξεις στην ημεδαπή τα φυσικά ή νομικά πρόσωπα ή ενώσεις προσώπων που έχουν την κύρια εγκατάσταση ή την έδρα τους στην αλλοδαπή και δεν εμπίπτουν στις περιπτώσεις ιβ' και ιγ',

ιε. η Κοινοπραξία που καταχωρίζεται σύμφωνα με το άρθρο 293 παράγραφος 3 του ν. 4072/2012

<sup>81</sup> Το πιστοποιητικό Ισχύουσας Εκπροσώπησης (καταχωρίσεις μεταβολών εκπροσώπησης) παρουσιάζει τις σχετικές με τη διοίκηση και εκπροσώπηση της εταιρείας καταχωρίσεις/μεταβολές στο Γενικό Εμπορικό Μητρώο.

Το Αναλυτικό Πιστοποιητικό Εκπροσώπησης παρουσιάζει τα στοιχεία των προσώπων που διοικούν και εκπροσωπούν την εταιρεία αυτή τη στιγμή, καθώς και το εύρος των αρμοδιοτήτων τους

<sup>82</sup> Άρθρο 83 ν. 4412/2016.

όσον αφορά την καταβολή των εισφορών κοινωνικής ασφάλισης και των φόρων και τελών, προσκομίζονται επιπροσθέτως της βεβαίωσης εγγραφής στον επίσημο κατάλογο και πιστοποιητικά, κατά τα οριζόμενα ανωτέρω στην περίπτωση Β.1, υποπερ. i, ii και iii της περ. β.

**Β.8.** Οι ενώσεις οικονομικών φορέων που υποβάλλουν κοινή προσφορά, υποβάλλουν τα παραπάνω, κατά περίπτωση δικαιολογητικά, για κάθε οικονομικό φορέα που συμμετέχει στην ένωση, σύμφωνα με τα ειδικότερα προβλεπόμενα στο άρθρο 19 παρ. 2 του ν. 4412/2016.

**Β.9.** Στην περίπτωση που οικονομικός φορέας επιθυμεί να στηριχθεί στις ικανότητες άλλων φορέων, σύμφωνα με την παράγραφο 2.2.8 για την απόδειξη ότι θα έχει στη διάθεσή του τους αναγκαίους πόρους, προσκομίζει, ιδίως, σχετική έγγραφη δέσμευση των φορέων αυτών για τον σκοπό αυτό. Ειδικότερα, προσκομίζεται έγγραφο (συμφωνητικό ή σε περίπτωση νομικού προσώπου απόφαση του αρμοδίου οργάνου διοίκησης αυτού ή σε περίπτωση φυσικού προσώπου υπεύθυνη δήλωση), δυνάμει του οποίου αμφότεροι, διαγωνιζόμενος οικονομικός φορέας και τρίτος φορέας, εγκρίνουν τη μεταξύ τους συνεργασία για την κατά περίπτωση παροχή προς τον διαγωνιζόμενο της χρηματοοικονομικής ή/και τεχνικής ή/και επαγγελματικής ικανότητας του φορέα, ώστε αυτή να είναι στη διάθεση του διαγωνιζόμενου για την εκτέλεση της Σύμβασης. Η σχετική αναφορά θα πρέπει να είναι λεπτομερής και να αναφέρει κατ' ελάχιστον τους συγκεκριμένους πόρους που θα είναι διαθέσιμοι για την εκτέλεση της σύμβασης και τον τρόπο δια του οποίου θα χρησιμοποιηθούν αυτοί για την εκτέλεση της σύμβασης. Ο τρίτος θα δεσμεύεται ρητά ότι θα διαθέσει στον διαγωνιζόμενο τους συγκεκριμένους πόρους κατά τη διάρκεια της σύμβασης και ο διαγωνιζόμενος ότι θα κάνει χρήση αυτών σε περίπτωση που του ανατεθεί η σύμβαση.

[Όταν ο οικονομικός φορέας στηρίζεται στις ικανότητες άλλων φορέων όσον αφορά τα κριτήρια που σχετίζονται με την οικονομική και χρηματοοικονομική επάρκεια, ο οικονομικός φορέας και αυτοί οι φορείς να είναι από κοινού υπεύθυνοι για την εκτέλεση της σύμβασης. Σε περίπτωση που ο τρίτος διαθέτει χρηματοοικονομική επάρκεια, θα δηλώνει επίσης ότι καθίσταται από κοινού με τον διαγωνιζόμενο υπεύθυνος για την εκτέλεση της σύμβασης.

**Β.10.** Στην περίπτωση που ο οικονομικός φορέας δηλώνει στην προσφορά του ότι θα κάνει χρήση υπεργολάβων, στις ικανότητες των οποίων δεν στηρίζεται, προσκομίζεται υπεύθυνη δήλωση του προσφέροντος με αναφορά του τμήματος της σύμβασης το οποίο προτίθεται να αναθέσει σε τρίτους υπό μορφή υπεργολαβίας και υπεύθυνη δήλωση των υπεργολάβων ότι αποδέχονται την εκτέλεση των εργασιών.

**Β.11.** Επισημαίνεται ότι γίνονται αποδεκτές:

- οι ένορκες βεβαιώσεις που αναφέρονται στην παρούσα Διακήρυξη, εφόσον έχουν συνταχθεί έως τρεις (3) μήνες πριν από την υποβολή τους,
- οι υπεύθυνες δηλώσεις, εφόσον έχουν συνταχθεί μετά την κοινοποίηση της πρόσκλησης για την υποβολή των δικαιολογητικών. Σημειώνεται ότι δεν απαιτείται θεώρηση του γνησίου της υπογραφής τους.

## 2.3 Κριτήρια Ανάθεσης

### 2.3.1 Κριτήριο ανάθεσης<sup>83</sup>

Κριτήριο ανάθεσης της Σύμβασης είναι η πλέον συμφέρουσα από οικονομική άποψη προσφορά βάσει βέλτιστης σχέσης ποιότητας – τιμής, η οποία εκτιμάται βάσει των κάτωθι κριτηρίων:

<sup>83</sup> Άρθρο 86 ν. 4412/2016 και τυποποιημένο έντυπο 2 Παραρτήματος ΙΙ (Προκήρυξη σύμβασης), παρ. ΙΙ.2.5 Εκτελεστικού Κανονισμού (ΕΕ) 2015/1986 της Επιτροπής (L 296)

<b>ΠΙΝΑΚΑΣ ΒΑΘΜΟΛΟΓΙΑΣ (Κριτήρια Αξιολόγησης των Προσφορών)</b>	<b>Συντελεστής Βαρύτητας</b>	<b>Βαθμοί στοιχείου</b>	<b>Σταθμισμένη Βαθμολογία</b>
---	----------------------------------	-----------------------------	-----------------------------------

**ΟΜΑΔΑ Α` Τεχνικές Προδιαγραφές Ποιότητας και Απόδοσης****A. Χαρακτηριστικά Οχήματος****1. Αμαξώμα**

1.1α	Μεγαλύτερες εσωτερικές διαστάσεις θαλάμου ασθενούς	2 %	100	2
1.1β	Μικρότερες εξωτερικές διαστάσεις αμαξώματος	4 %	100	4
1.2	Μέγιστη διάμετρος στροφής	2 %	100	2
1.3	Διαθέσιμη εφεδρεία βάρους	1 %	100	1
1.4	Πλαϊνό σκαλοπάτι θαλάμου ασθενούς	1 %	100	1
1.5	Μηχανισμός κλειδώματος θυρών	1 %	100	1
1.6	Ζώνες ασφαλείας	1 %	100	1
1.7	Εξωτερικοί καθρέπτες	1 %	100	1

**2. Κινητήρας – Λοιπά Μηχανολογικά Χαρακτηριστικά**

2.1	Μέγιστη ροπή στρέψης	4 %	100	4
2.2	Αναλογία Kg/hr (αριθμητική σχέση: Α. 2.2.δ.)	4 %	100	4
2.3	Ικανότητα ανόδου	3 %	100	3
2.4	Ικανότητα Επιτάχυνσης	4 %	100	4
3.	Σύστημα μετάδοσης κίνησης	1 %	100	1
4.	Σύστημα διεύθυνσης	1 %	100	1
5.1	Βοηθητικά υποσυστήματα πέδησης	2 %	100	2
5.2	Επιπλέον Συστήματα Ελέγχου Ευστάθειας	1 %	100	1
6.	Συστήματα ανάρτησης	2 %	100	2

**B. Διασκευή αμαξώματος – λειτουργικότητα θαλάμου****1. Θάλαμος ασθενούς**

1.1	Εσωτερική επένδυση – κατασκευή πολυεστέρα	1 %	100	1
1.2	Τοποθέτηση και στήριξη ιατρικών συσκευών	1 %	100	1
1.3	Σύστημα ανάρτησης - σταθεροποίησης φιαλών (ορών – αίματος)	1 %	100	1
1.4	Χειρολαβή μεταλλική (μπάρα)	1 %	100	1
1.5	Ερμάρια – Ντουλάπια	1 %	100	1
1.6	Δάπεδο θαλάμου ασθενούς	2 %	100	2
1.7	Διάταξη – διαρρύθμιση – εργονομία	3 %	100	3
1.8	Ποιότητα διασκευής	3 %	100	3

**2. Ηλεκτρικό σύστημα**

2.1.1	Χωρητικότητα συσσωρευτών	1 %	100	1
2.1.2	Θέση συσσωρευτών	1 %	100	1
2.2	Ηλεκτρονική σειρήνα	1 %	100	1
2.3	Αναλάμποντες φανοί (πολυφαρικό σύστημα)	1 %	100	1
2.4	Εξωτερικό φως περιστρεφόμενο για έρευνες	1 %	100	1
2.5	Φανοί "φλας αναγνώρισης"	1 %	100	1
2.6	Εσωτερικός φωτισμός θαλάμου	1 %	100	1

2.7	Πίσω φωτισμός προς διευκόλυνση της φόρτωσης – εκφόρτωσης φορείου	1 %	100	1
2.8	Σύστημα ενδοεπικοινωνίας	1 %	100	1

**Γ. Εγκαταστάσεις κλιματισμού – θέρμανσης – εξαερισμού**

1.1	Θέση συμπυκνωτή κλιματιστικής μονάδας	1 %	100	1
1.2	Ισχύς κλιματιστικής μονάδας	2 %	100	2
2.	Θέρμανση	2 %	100	2
3.	Εξαερισμός	1 %	100	1

**Δ. Εξοπλισμός θαλάμου ασθενούς**

1.	Φορείο ασθενούς	2 %	100	2
2.	Σύστημα στήριξης – αποθήκευσης φορείου πολυτραυματία	1 %	100	1
3.	Κάθισμα διακομιδής ασθενούς	1 %	100	1
4.	Στρώμα κενού	2 %	100	2

**Ε. Ιατροτεχνολογικός Εξοπλισμός θαλάμου ασθενούς**

1.	Ειδική βαλίτσα Πρώτων Βοηθειών	1 %	100	1
2.	Σάκος Γενικών Εφοδίων Πρώτων Βοηθειών	1 %	100	1
3.	Αυτόματος Απινιδωτής	1 %	100	1
4.	Φορητή Ηλεκτρική αναρρόφηση	1 %	100	1
5.	Παλμικό Οξύμετρο	1 %	100	1
6.	Πιεσόμετρο ψηφιακό	1 %	100	1
7.	Παροχές Οξυγόνου	1 %	100	1
7.1	Θέση φιαλών οξυγόνου	1 %	100	1
7.2	Φορητή πρόσθετη φιάλη	1 %	100	1
8.	Διαγνωστικός Φωτισμός	1 %	100	1

**ΣΤ. Λοιπός Εξοπλισμός θαλάμου ασθενούς**

1.	Καθίσματα προσωπικού	1 %	100	1
<b>Σύνολο Α' ομάδας</b>		<b>80 %</b>		<b>80</b>

**ΟΜΑΔΑ Β' Τεχνική Υποστήριξη και Κάλυψη**

1.	Χρόνος παράδοσης	5 %	100	5
2.	Εγγύηση καλής λειτουργίας οχήματος και εξοπλισμού πάσης φύσεως	8 %	100	8
3.	Τεχνική υποστήριξη	3 %	100	3
4.	Εξουσιοδοτημένα συνεργεία γενικών επισκευών	2 %	100	2
5.	Πάγιο ποσοστό έκπτωσης στα ανταλλακτικά οχήματος	2 %	100	2
<b>Σύνολο Β' ομάδας</b>		<b>20 %</b>		<b>20</b>

<b>Σύνολο Α' + Β' ομάδας</b>	<b>100 %</b>		<b>100</b>
------------------------------	--------------	--	------------

Σημ.: Σε σχέση με την ανάλυση της βαθμολογίας που εμφανίζεται στον παραπάνω πίνακα, σημειώνουμε ότι αυτή είναι η βάση της βαθμολογίας για κάθε στοιχείο όταν καλύπτονται ακριβώς οι απαραίτητοι όροι. Η βαθμολογία αυτή αυξάνεται έως τους 120 βαθμούς όταν υπερκαλύπτονται οι τεχνικές προδιαγραφές.

### 2.3.2 Βαθμολόγηση και κατάταξη προσφορών<sup>84</sup>

Η βαθμολόγηση κάθε κριτηρίου αξιολόγησης κυμαίνεται από 100 βαθμούς στην περίπτωση που ικανοποιούνται ακριβώς όλοι οι όροι των τεχνικών προδιαγραφών, αυξάνεται δε μέχρι τους 120 βαθμούς όταν υπερκαλύπτονται οι απαιτήσεις του συγκεκριμένου κριτηρίου.

Κάθε κριτήριο αξιολόγησης βαθμολογείται αυτόνομα με βάση τα στοιχεία της προσφοράς<sup>85</sup>.

Η σταθμισμένη βαθμολογία του κάθε κριτηρίου θα προκύπτει από το γινόμενο του επιμέρους συντελεστή βαρύτητας επί τη βαθμολογία του, η δε συνολική βαθμολογία της προσφοράς θα προκύπτει από το άθροισμα των σταθμισμένων βαθμολογιών όλων των κριτηρίων.

Η συνολική βαθμολογία της τεχνικής προσφοράς υπολογίζεται με βάση τον παρακάτω τύπο :

$$T = \sigma_1\chi K_1 + \sigma_2\chi K_2 + \dots + \sigma_n\chi K_n$$

Κριτήρια με βαθμολογία μικρότερη από 100 βαθμούς (ήτοι που δεν καλύπτουν/παρουσιάζουν αποκλίσεις από τις τεχνικές προδιαγραφές της παρούσας) επιφέρουν την απόρριψη της προσφοράς.

Πλέον συμφέρουσα από οικονομική άποψη προσφορά είναι εκείνη που παρουσιάζει τον μικρότερο λόγο της προσφερθείσας τιμής προς την βαθμολογία της (ήτοι αυτή στην οποία το  $\Lambda$  είναι ο μικρότερος αριθμός), σύμφωνα με τον τύπο που ακολουθεί.

$$\Lambda = \frac{\text{Προσφερθείσα τιμή}}{\text{Τελική βαθμολογία τεχνικής προσφοράς}}$$

### 2.3.3 Ηλεκτρονικοί πλειστηριασμοί<sup>86</sup>

Δεν αφορά στην παρούσα διακήρυξη

## 2.4 Κατάρτιση - Περιεχόμενο Προσφορών

### 2.4.1 Γενικοί όροι υποβολής προσφορών

Οι προσφορές υποβάλλονται με βάση τις απαιτήσεις που ορίζονται στο Παράρτημα Ι της Διακήρυξης για το σύνολο της προκηρυχθείσας ποσότητας της προμήθειας ανά είδος /τμήμα.

Δεν επιτρέπονται εναλλακτικές προσφορές .

Η ένωση Οικονομικών Φορέων υποβάλλει κοινή προσφορά, η οποία υπογράφεται υποχρεωτικά ηλεκτρονικά είτε από όλους τους Οικονομικούς Φορείς που αποτελούν την ένωση, είτε από εκπρόσωπό τους νομίμως εξουσιοδοτημένο. Στην προσφορά, απαραίτητως πρέπει να προσδιορίζεται η έκταση και το είδος της συμμετοχής του (συμπεριλαμβανομένης της κατανομής αμοιβής μεταξύ τους) κάθε μέλους της ένωσης, καθώς και ο εκπρόσωπος/συντονιστής αυτής<sup>87</sup>.

<sup>84</sup> Άρθρο 86 παρ. 11, 13 και 16 ν. 4412/2016

<sup>85</sup> Η βαθμολόγηση πρέπει να είναι πλήρως και ειδικά αιτιολογημένη και να περιλαμβάνει υποχρεωτικά, εκτός από τη βαθμολογία, και την λεκτική διατύπωση της κρίσης ανά κριτήριο.

<sup>86</sup> Άρθρο 34 ν. 4412/2016 και Παράρτημα VI Προσαρτήματος Α ν. 4412/2016.

<sup>87</sup> Άρθρο 96, παρ. 7 του ν. 4412/2016.

Οι οικονομικοί φορείς μπορούν να αποσύρουν την προσφορά τους, πριν την καταληκτική ημερομηνία υποβολής προσφοράς, χωρίς να απαιτείται έγκριση εκ μέρους του αποφαινομένου οργάνου της αναθέτουσας αρχής, υποβάλλοντας έγγραφη ειδοποίηση προς την αναθέτουσα αρχή μέσω της λειτουργικότητας «Επικοινωνία» του ΕΣΗΔΗΣ.<sup>88</sup>

## 2.4.2 Χρόνος και Τρόπος υποβολής προσφορών

**2.4.2.1.** Οι προσφορές υποβάλλονται από τους ενδιαφερόμενους ηλεκτρονικά, μέσω του ΕΣΗΔΗΣ, μέχρι την καταληκτική ημερομηνία και ώρα που ορίζει η παρούσα διακήρυξη, στην Ελληνική Γλώσσα, σε ηλεκτρονικό φάκελο, σύμφωνα με τα αναφερόμενα στον ν.4412/2016, ιδίως στα άρθρα 36 και 37 και στην κατ'εξουσιοδότηση της παρ. 5 του άρθρου 36 του ν.4412/2016 εκδοθείσα υπ' αριθμ. 64233/08.06.2021 (Β' 2453/09.06.2021) Κοινή Απόφαση των Υπουργών Ανάπτυξης και Επενδύσεων και Ψηφιακής Διακυβέρνησης με θέμα «Ρυθμίσεις τεχνικών ζητημάτων που αφορούν την ανάθεση των Δημοσίων Συμβάσεων Προμηθειών και Υπηρεσιών με χρήση των επιμέρους εργαλείων και διαδικασιών του Εθνικού Συστήματος Ηλεκτρονικών Δημοσίων Συμβάσεων (ΕΣΗΔΗΣ)» (εφεξής Κ.Υ.Α. ΕΣΗΔΗΣ Προμήθειες και Υπηρεσίες).

Για τη συμμετοχή στο διαγωνισμό οι ενδιαφερόμενοι οικονομικοί φορείς απαιτείται να διαθέτουν προηγμένη ηλεκτρονική υπογραφή που υποστηρίζεται τουλάχιστον από αναγνωρισμένο (εγκεκριμένο) πιστοποιητικό, το οποίο χορηγήθηκε από πάροχο υπηρεσιών πιστοποίησης, ο οποίος περιλαμβάνεται στον κατάλογο εμπιστευσης που προβλέπεται στην απόφαση 2009/767/ΕΚ και σύμφωνα με τα οριζόμενα στο Κανονισμό (ΕΕ) 910/2014 και να εγγραφούν στο ΕΣΗΔΗΣ, σύμφωνα με την περ. β της παρ. 2 του άρθρου 37 του ν. 4412/2016 και τις διατάξεις του άρθρου 6 της Κ.Υ.Α. ΕΣΗΔΗΣ Προμήθειες και Υπηρεσίες.

**2.4.2.2.** Ο χρόνος υποβολής της προσφοράς μέσω του ΕΣΗΔΗΣ βεβαιώνεται αυτόματα από το ΕΣΗΔΗΣ με υπηρεσίες χρονοσήμανσης, σύμφωνα με τα οριζόμενα στο άρθρο 37 του ν. 4412/2016 και τις διατάξεις του άρθρου 10 της ως άνω κοινής υπουργικής απόφασης.

Μετά την παρέλευση της καταληκτικής ημερομηνίας και ώρας, δεν υπάρχει η δυνατότητα υποβολής προσφοράς στο ΕΣΗΔΗΣ. Σε περιπτώσεις τεχνικής αδυναμίας λειτουργίας του ΕΣΗΔΗΣ, η αναθέτουσα αρχή ρυθμίζει τα της συνέχειας του διαγωνισμού με αιτιολογημένη απόφασή της.<sup>89</sup>

**2.4.2.3.** Οι οικονομικοί φορείς υποβάλλουν με την προσφορά τους τα ακόλουθα σύμφωνα με τις διατάξεις του άρθρου 13 της Κ.Υ.Α. ΕΣΗΔΗΣ Προμήθειες και Υπηρεσίες:

(α) έναν ηλεκτρονικό (υπο)φάκελο με την ένδειξη «Δικαιολογητικά Συμμετοχής–Τεχνική Προσφορά», στον οποίο περιλαμβάνεται το σύνολο των κατά περίπτωση απαιτούμενων δικαιολογητικών και η τεχνική προσφορά, σύμφωνα με τις διατάξεις της κείμενης νομοθεσίας και την παρούσα.

(β) έναν ηλεκτρονικό (υπο)φάκελο με την ένδειξη «Οικονομική Προσφορά», στον οποίο περιλαμβάνεται η οικονομική προσφορά του οικονομικού φορέα και το σύνολο των κατά περίπτωση απαιτούμενων δικαιολογητικών.

Από τον Οικονομικό Φορέα σημαίνονται, με χρήση της σχετικής λειτουργικότητας του ΕΣΗΔΗΣ, τα στοιχεία εκείνα της προσφοράς του που έχουν εμπιστευτικό χαρακτήρα σύμφωνα με τα οριζόμενα στο άρθρο 21 του ν. 4412/2016. Εφόσον ένας οικονομικός φορέας χαρακτηρίζει πληροφορίες ως εμπιστευτικές, λόγω ύπαρξης τεχνικού ή εμπορικού απορρήτου, στη σχετική δήλωσή του, αναφέρει ρητά όλες τις σχετικές διατάξεις νόμου ή διοικητικές πράξεις που επιβάλλουν την εμπιστευτικότητα της συγκεκριμένης πληροφορίας.

Δεν χαρακτηρίζονται ως εμπιστευτικές, πληροφορίες σχετικά με τις τιμές μονάδας, τις προσφερόμενες ποσότητες, την οικονομική προσφορά και τα στοιχεία της τεχνικής προσφοράς που χρησιμοποιούνται για την αξιολόγησή της.

<sup>88</sup> Άρθρο 15 ΚΥΑ ΕΣΗΔΗΣ Προμήθειες και Υπηρεσίες

<sup>89</sup> Άρθρο 37 παρ. 4 του ν. 4412/2016 και άρθρο 4 παρ. 2 Κ.Υ.Α. ΕΣΗΔΗΣ Προμήθειες και Υπηρεσίες.



**2.4.2.4.** Εφόσον οι Οικονομικοί Φορείς καταχωρίσουν τα στοιχεία, μεταδεδομένα και συνημμένα ηλεκτρονικά αρχεία, που αφορούν δικαιολογητικά συμμετοχής-τεχνικής προσφοράς και οικονομικής προσφοράς τους στις αντίστοιχες ειδικές ηλεκτρονικές φόρμες του ΕΣΗΔΗΣ, στην συνέχεια, μέσω σχετικής λειτουργικότητας, εξάγουν αναφορές (εκτυπώσεις) σε μορφή ηλεκτρονικών αρχείων με μορφότυπο PDF, τα οποία αποτελούν συνοπτική αποτύπωση των καταχωρισμένων στοιχείων. Τα ηλεκτρονικά αρχεία των εν λόγω αναφορών (εκτυπώσεων) υπογράφονται ψηφιακά, σύμφωνα με τις προβλεπόμενες διατάξεις (περ. β της παρ. 2 του άρθρου 37) και επισυνάπτονται από τον Οικονομικό Φορέα στους αντίστοιχους υποφακέλους. Επισημαίνεται ότι η εξαγωγή και η επισύναψη των προαναφερθέντων αναφορών (εκτυπώσεων) δύναται να πραγματοποιείται για κάθε υποφάκελο ξεχωριστά, από τη στιγμή που έχει ολοκληρωθεί η καταχώριση των στοιχείων σε αυτόν<sup>90</sup>.

**2.4.2.5.** Ειδικότερα, όσον αφορά τα συνημμένα ηλεκτρονικά αρχεία της προσφοράς, οι Οικονομικοί Φορείς τα καταχωρίζουν στους ανωτέρω (υπο)φακέλους μέσω του Υποσυστήματος, ως εξής :

Τα έγγραφα που καταχωρίζονται στην ηλεκτρονική προσφορά, και δεν απαιτείται να προσκομισθούν και σε έντυπη μορφή, γίνονται αποδεκτά κατά περίπτωση, σύμφωνα με τα προβλεπόμενα στις διατάξεις:

α) είτε των άρθρων 13, 14 και 28 του ν. 4727/2020 (Α' 184) περί ηλεκτρονικών δημοσίων εγγράφων που φέρουν ηλεκτρονική υπογραφή ή σφραγίδα και, εφόσον πρόκειται για αλλοδαπά δημόσια ηλεκτρονικά έγγραφα, εάν φέρουν επισημείωση e-Apostille

β) είτε των άρθρων 15 και 27<sup>91</sup> του ν. 4727/2020 (Α' 184) περί ηλεκτρονικών ιδιωτικών εγγράφων που φέρουν ηλεκτρονική υπογραφή ή σφραγίδα

γ) είτε του άρθρου 11 του ν. 2690/1999 (Α' 45),

δ) είτε της παρ. 2 του άρθρου 37 του ν. 4412/2016, περί χρήσης ηλεκτρονικών υπογραφών σε ηλεκτρονικές διαδικασίες δημοσίων συμβάσεων,

ε) είτε της παρ. 8 του άρθρου 92 του ν. 4412/2016, περί συνυποβολής υπεύθυνης δήλωσης στην περίπτωση απλής φωτοτυπίας ιδιωτικών εγγράφων.<sup>92</sup>

Επιπλέον, δεν προσκομίζονται σε έντυπη μορφή τα ΦΕΚ<sup>93</sup> και ενημερωτικά και τεχνικά φυλλάδια και άλλα έντυπα, εταιρικά ή μη, με ειδικό τεχνικό περιεχόμενο, δηλαδή έντυπα με αμιγώς τεχνικά χαρακτηριστικά, όπως αριθμούς, αποδόσεις σε διεθνείς μονάδες, μαθηματικούς τύπους και σχέδια.

Ειδικότερα, τα στοιχεία και δικαιολογητικά για τη συμμετοχή του Οικονομικού Φορέα στη διαδικασία καταχωρίζονται από αυτόν σε μορφή ηλεκτρονικών αρχείων με μορφότυπο PDF.

<sup>90</sup> Άρθρο 13 παρ. 1.4 και 1.5 της Κ.Υ.Α. ΕΣΗΔΗΣ Προμήθειες και Υπηρεσίες

<sup>91</sup> Βλ. σχετικά με την ηλεκτρονική υπεύθυνη δήλωση το άρθρο εικοστό έβδομο της από 20.3.2020 Π.Ν.Π., (Α 68) - που κυρώθηκε με το άρθρο 1 του ν. 4683/2020 (Α'83)-κατά τις παραγράφους 1 και 2 του οποίου:" Η υπεύθυνη δήλωση του άρθρου 8 του ν. 1599/1986 (Α' 75) μπορεί να συντάσσεται στην Ενιαία Ψηφιακή Πύλη της Δημόσιας Διοίκησης του άρθρου 52 του ν. 4635/2019, μέσω της ηλεκτρονικής εφαρμογής «e-Dilosí». Η ηλεκτρονική υπεύθυνη δήλωση υποβάλλεται και γίνεται αποδεκτή σύμφωνα με τα οριζόμενα στο εικοστό τέταρτο άρθρο της παρούσας. 2. Η αυθεντικοποίηση που πραγματοποιείται για τη χρήση της ηλεκτρονικής εφαρμογής της παρ. 1 του παρόντος έχει την ίδια ισχύ με τη βεβαίωση γνήσιου υπογραφής του άρθρου 11 του ν. 2690/1999 (Α' 45). Η ημερομηνία που αναγράφεται στην προηγμένη ή εγκεκριμένη ηλεκτρονική σφραγίδα του Υπουργείου Ψηφιακής Διακυβέρνησης αντιστοιχεί στην ημερομηνία έκδοσης της ηλεκτρονικής υπεύθυνης δήλωσης. Εφόσον τηρούνται οι όροι του προηγούμενου εδαφίου, η ηλεκτρονική υπεύθυνη δήλωση, τόσο ως ηλεκτρονικό όσο και ως έντυπο έγγραφο, συνιστά έγγραφο βέβαιης χρονολογίας".

<sup>92</sup> Ομοίως προβλέπεται και στην περίπτωση υποβολής αποδεικτικών στοιχείων σύμφωνα με το άρθρο 80 παρ. 13 του ν.4412/2016 . Πρβλ και άρθρο 13 παρ. 1.3.1 της Κ.Υ.Α. ΕΣΗΔΗΣ Προμήθειες και Υπηρεσίες

<sup>93</sup> Σύμφωνα με την περ. ε της παρ. 2 του ν. 2690/1999 (ΚΔΔ), «ε. Για τα αντίγραφα των Φύλλων Εφημερίδας της Κυβερνήσεως (ΦΕΚ) που έχουν προέλθει από πρωτότυπο ΦΕΚ σε έντυπη μορφή ή από ΦΕΚ σε ηλεκτρονική μορφή που έχει καταχωριστεί στην ιστοσελίδα του Εθνικού Τυπογραφείου, ισχύουν ανάλογα οι ρυθμίσεις του άρθρου αυτού...».

Έως την ημέρα και ώρα αποσφράγισης των προσφορών προσκομίζονται με ευθύνη του οικονομικού φορέα στην αναθέτουσα αρχή, σε έντυπη μορφή και σε κλειστό-ούς φάκελο-ους, στον οποίο αναγράφεται ο αποστολέας και ως παραλήπτης η Επιτροπή Διαγωνισμού του παρόντος διαγωνισμού, τα στοιχεία της ηλεκτρονικής προσφοράς του, τα οποία απαιτείται να προσκομισθούν σε πρωτότυπη μορφή. Τέτοια στοιχεία και δικαιολογητικά ενδεικτικά είναι :

α) η πρωτότυπη εγγυητική επιστολή συμμετοχής, πλην των περιπτώσεων που αυτή εκδίδεται ηλεκτρονικά, άλλως η προσφορά απορρίπτεται ως απαράδεκτη,

β) αυτά που δεν υπάγονται στις διατάξεις του άρθρου 11 παρ. 2 του ν. 2690/1999<sup>94</sup>,

γ) ιδιωτικά έγγραφα τα οποία δεν έχουν επικυρωθεί από δικηγόρο ή δεν φέρουν θεώρηση από υπηρεσίες και φορείς της περίπτωσης α της παρ. 2 του άρθρου 11 του ν. 2690/1999 ή δεν συνοδεύονται από υπεύθυνη δήλωση για την ακρίβειά τους, καθώς και

δ) τα αλλοδαπά δημόσια έντυπα έγγραφα που φέρουν την επισημείωση της Χάγης (Apostille), ή προξενική θεώρηση και δεν έχουν επικυρωθεί από δικηγόρο<sup>95</sup>.

Σε περίπτωση μη υποβολής ενός ή περισσότερων από τα ως άνω στοιχεία και δικαιολογητικά που υποβάλλονται σε έντυπη μορφή, πλην της πρωτότυπης εγγύησης συμμετοχής, η αναθέτουσα αρχή δύναται να ζητήσει τη συμπλήρωση και υποβολή τους, σύμφωνα με το άρθρο 102 του ν. 4412/2016.

Στα αλλοδαπά δημόσια έγγραφα και δικαιολογητικά εφαρμόζεται η Συνθήκη της Χάγης της 5ης.10.1961, που κυρώθηκε με το ν. 1497/1984 (Α' 188) , εφόσον συντάσσονται σε κράτη που έχουν προσχωρήσει στην ως άνω Συνθήκη, άλλως φέρουν προξενική θεώρηση. Απαλλάσσονται από την απαίτηση επικύρωσης (με Apostille ή Προξενική Θεώρηση) αλλοδαπά δημόσια έγγραφα όταν καλύπτονται από διμερείς ή πολυμερείς συμφωνίες που έχει συνάψει η Ελλάδα (ενδεικτικά «Σύμβαση νομικής συνεργασίας μεταξύ Ελλάδας και Κύπρου – 05.03.1984» (κυρωτικός ν.1548/1985, «Σύμβαση περί απαλλαγής από την επικύρωση ορισμένων πράξεων και εγγράφων – 15.09.1977» (κυρωτικός ν.4231/2014)). Επίσης απαλλάσσονται από την απαίτηση επικύρωσης ή παρόμοιας διατύπωσης δημόσια έγγραφα που εκδίδονται από τις αρχές κράτους μέλους που υπάγονται στον Καν ΕΕ 2016/1191 για την απλούστευση των απαιτήσεων για την υποβολή ορισμένων δημοσίων εγγράφων στην ΕΕ, όπως, ενδεικτικά, το λευκό ποινικό μητρώο, υπό τον όρο ότι τα σχετικά με το γεγονός αυτό δημόσια έγγραφα εκδίδονται για πολίτη της Ένωσης από τις αρχές του κράτους μέλους της ιθαγένειάς του.

Επίσης, γίνονται υποχρεωτικά αποδεκτά ευκρινή φωτοαντίγραφα εγγράφων που έχουν εκδοθεί από αλλοδαπές αρχές και έχουν επικυρωθεί από δικηγόρο, σύμφωνα με τα προβλεπόμενα στην παρ. 2 περ. β του άρθρου 11 του ν. 2690/1999 “Κώδικας Διοικητικής Διαδικασίας”, όπως αντικαταστάθηκε ως άνω με το άρθρο 1 παρ.2 του ν.4250/2014.

Οι πρωτότυπες εγγυήσεις συμμετοχής, πλην των εγγυήσεων που εκδίδονται ηλεκτρονικά, προσκομίζονται, με ευθύνη του οικονομικού φορέα, σε κλειστό φάκελο, στον οποίο αναγράφεται ο αποστολέας, τα στοιχεία του παρόντος διαγωνισμού και ως παραλήπτης η Επιτροπή Διαγωνισμού, το αργότερο πριν την ημερομηνία και ώρα αποσφράγισης των προσφορών που ορίζεται στην παρ. 3.1 της παρούσας, άλλως η προσφορά απορρίπτεται ως απαράδεκτη, μετά από γνώμη της Επιτροπής Διαγωνισμού.

Η προσκόμιση των εγγυήσεων συμμετοχής πραγματοποιείται είτε με κατάθεση του ως άνω φακέλου στην υπηρεσία πρωτοκόλλου της αναθέτουσας αρχής, είτε με την αποστολή του ταχυδρομικώς, επί αποδείξει. Το βάρος απόδειξης της έγκαιρης προσκόμισης φέρει ο οικονομικός φορέας. Το εμπρόθεσμο αποδεικνύεται με την επίκληση του αριθμού πρωτοκόλλου ή την προσκόμιση του σχετικού αποδεικτικού αποστολής κατά περίπτωση.

<sup>94</sup> Ενδεικτικά συμβολαιογραφικές ένορκες βεβαιώσεις ή λοιπά συμβολαιογραφικά έγγραφα

<sup>95</sup> Άρθρο 13 παρ. 1.6 της Κ.Υ.Α. ΕΣΗΔΗΣ Προμήθειες και Υπηρεσίες

Στην περίπτωση που επιλεγεί η αποστολή του φακέλου της εγγύησης συμμετοχής ταχυδρομικώς, ο οικονομικός φορέας αναρτά, εφόσον δεν διαθέτει αριθμό έγκαιρης εισαγωγής του φακέλου του στο πρωτόκολλο της αναθέτουσας αρχής, το αργότερο έως την ημερομηνία και ώρα αποσφράγισης των προσφορών, μέσω της λειτουργικότητας «Επικοινωνία», τα σχετικά αποδεικτικά στοιχεία προσκόμισης (αποδεικτικό κατάθεσης σε υπηρεσίες ταχυδρομείου- ταχυμεταφορών), προκειμένου να ενημερώσει την αναθέτουσα αρχή περί της τήρησης της υποχρέωσής του σχετικά με την (εμπρόθεσμη) προσκόμιση της εγγύησης συμμετοχής του στον παρόντα διαγωνισμό.

### 2.4.3 Περιεχόμενα Φακέλου «Δικαιολογητικά Συμμετοχής- Τεχνική Προσφορά»

#### 2.4.3.1 Δικαιολογητικά Συμμετοχής

Τα στοιχεία και δικαιολογητικά για την συμμετοχή των προσφερόντων στη διαγωνιστική διαδικασία περιλαμβάνουν με ποινή αποκλεισμού<sup>96</sup> τα ακόλουθα υπό α και β στοιχεία: α) το Ευρωπαϊκό Ενιαίο Έγγραφο Σύμβασης (ΕΕΕΣ), όπως προβλέπεται στις παρ. 1 και 3 του άρθρου 79 του ν. 4412/2016 και τη συνοδευτική υπεύθυνη δήλωση με την οποία ο οικονομικός φορέας δύναται να διευκρινίζει τις πληροφορίες που παρέχει με το ΕΕΕΣ σύμφωνα με την παρ. 9 του ίδιου άρθρου, β) την εγγύηση συμμετοχής, όπως προβλέπεται στο άρθρο 72 του Ν.4412/2016 και τις παραγράφους 2.1.5 και 2.2.2 αντίστοιχα της παρούσας διακήρυξης.

Οι προσφέροντες συμπληρώνουν το σχετικό υπόδειγμα ΕΕΕΣ, το οποίο αποτελεί αναπόσπαστο μέρος της παρούσας διακήρυξης ως Παράρτημα αυτής.

Η συμπλήρωσή του δύναται να πραγματοποιηθεί με χρήση του υποσυστήματος Promitheus ESPDint, προσβάσιμου μέσω της Διαδικτυακής Πύλης ([www.promitheus.gov.gr](http://www.promitheus.gov.gr)) του ΟΠΣ ΕΣΗΔΗΣ, ή άλλης σχετικής συμβατής πλατφόρμας υπηρεσιών διαχείρισης ηλεκτρονικών ΕΕΕΣ. Οι Οικονομικοί Φορείς δύνανται για αυτό το σκοπό να αξιοποιήσουν το αντίστοιχο ηλεκτρονικό αρχείο με μορφότυπο XML που αποτελεί επικουρικό στοιχείο των εγγράφων της σύμβασης.

Το συμπληρωμένο από τον Οικονομικό Φορέα ΕΕΕΣ, καθώς και η τυχόν συνοδευτική αυτού υπεύθυνη δήλωση, υποβάλλονται σύμφωνα με την περίπτωση δ της παραγράφου 2.4.2.5 της παρούσας, σε ψηφιακά υπογεγραμμένο ηλεκτρονικό αρχείο με μορφότυπο PDF.

*[Αναλυτικές οδηγίες και πληροφορίες για το θεσμικό πλαίσιο, τον τρόπο χρήσης και συμπλήρωσης ηλεκτρονικών ΕΕΕΣ και της χρήση του υποσυστήματος Promitheus ESPDint είναι αναρτημένες σε σχετική θεματική ενότητα στη Διαδικτυακή Πύλη ([www.promitheus.gov.gr](http://www.promitheus.gov.gr)) του ΟΠΣ ΕΣΗΔΗΣ.]*

#### 2.4.3.2 Τεχνική προσφορά

Η τεχνική προσφορά θα πρέπει να καλύπτει όλες τις απαιτήσεις και τις προδιαγραφές που έχουν τεθεί από την αναθέτουσα αρχή με το κεφάλαιο “**Απαιτήσεις-Τεχνικές Προδιαγραφές**” του Παραρτήματος III της Διακήρυξης περιγράφοντας ακριβώς πώς οι συγκεκριμένες απαιτήσεις και προδιαγραφές πληρούνται. Περιλαμβάνει ιδίως τα έγγραφα και δικαιολογητικά, βάσει των οποίων θα αξιολογηθεί η καταλληλότητα των προσφερόμενων ειδών, με βάση το κριτήριο ανάθεσης, σύμφωνα με τα αναλυτικώς αναφερόμενα στο ως άνω Παράρτημα<sup>97 98</sup>. (π.χ. απόδειξη τεχνικής – επαγγελματικής ικανότητας, οικονομικής επάρκειας κ.λ.π.)

Οι οικονομικοί φορείς αναφέρουν:

<sup>96</sup> Βλ. άρθρο 93 του ν. 4412/2016

<sup>97</sup> Άρθρο 94 του ν. 4412/2016

<sup>98</sup> Αυτά περιλαμβάνουν τα αποδεικτικά στοιχεία που τεκμηριώνουν την τεχνική καταλληλότητα των προσφερομένων ειδών βάσει των οποίων θα αξιολογηθεί η τεχνική προσφορά. Αναφέρονται υποχρεωτικά τα αποδεικτικά στοιχεία που τυχόν προβλέπονται στις τεχνικές προδιαγραφές του προς προμήθεια αγαθού, σύμφωνα με Παράρτημα της Διακήρυξης και τυχόν υπόδειγμα τεχνικής προσφοράς.

α) το τμήμα της σύμβασης που προτίθενται να αναθέσουν υπό μορφή υπεργολαβίας σε τρίτους, καθώς και τους υπεργολάβους που προτείνουν<sup>99</sup>.

β) τη χώρα παραγωγής του προσφερόμενου προϊόντος και την επιχειρηματική μονάδα στην οποία παράγεται αυτό, καθώς και τον τόπο εγκατάστασής της.

**Προσοχή:** η αναγραφή οικονομικών στοιχείων στην τεχνική προσφορά αποτελεί λόγο απόρριψής της.

#### **2.4.4 Περιεχόμενα Φακέλου «Οικονομική Προσφορά» / Τρόπος σύνταξης και υποβολής οικονομικών προσφορών**

Η Οικονομική Προσφορά συντάσσεται με βάση το αναγραφόμενο στην παρούσα κριτήριο ανάθεσης.

**Η τιμή δίνεται σε ευρώ ανά μονάδα και για το συνολικό αντικείμενο της παρούσας.**

Στην τιμή περιλαμβάνονται οι υπέρ τρίτων κρατήσεις, ως και κάθε άλλη επιβάρυνση, σύμφωνα με την κείμενη νομοθεσία, μη συμπεριλαμβανομένου Φ.Π.Α., για την παράδοση του υλικού στον τόπο και με τον τρόπο που προβλέπεται στα έγγραφα της σύμβασης.

Οι υπέρ τρίτων κρατήσεις υπόκεινται στο εκάστοτε ισχύον αναλογικό τέλος χαρτοσήμο 3 % και στην επ' αυτού εισφορά υπέρ ΟΓΑ 20 %.

Οι προσφερόμενες τιμές είναι σταθερές καθ' όλη τη διάρκεια της σύμβασης και δεν αναπροσαρμόζονται. Ως απαράδεκτες θα απορρίπτονται προσφορές στις οποίες: α) δεν δίνεται τιμή σε ΕΥΡΩ ή καθορίζεται σχέση ΕΥΡΩ προς ξένο νόμισμα, β) δεν προκύπτει με σαφήνεια η προσφερόμενη τιμή, με την επιφύλαξη του άρθρου 102 του ν. 4412/2016 και γ) η τιμή υπερβαίνει τον προϋπολογισμό της σύμβασης που καθορίζεται και τεκμηριώνεται από την αναθέτουσα αρχή στην παρούσα διακήρυξη.

Στην οικονομική προσφορά θα πρέπει να επιλέγεται με σαφήνεια ένας από τους τρόπους πληρωμής που περιγράφονται στην παρ. (5.1) της παρούσας διακήρυξης. [Συμπληρώνεται μόνο εφόσον παρέχεται σχετική δυνατότητα στους οικονομικούς φορείς]

#### **2.4.5 Χρόνος ισχύος των προσφορών<sup>100</sup>**

Οι υποβαλλόμενες προσφορές ισχύουν και δεσμεύουν τους οικονομικούς φορείς για διάστημα 12 μηνών από την επόμενη της καταληκτικής ημερομηνίας υποβολής προσφορών

Προσφορά η οποία ορίζει χρόνο ισχύος μικρότερο από τον ανωτέρω προβλεπόμενο απορρίπτεται ως μη κανονική.

Η ισχύς της προσφοράς μπορεί να παρατείνεται εγγράφως, εφόσον τούτο ζητηθεί από την αναθέτουσα αρχή, πριν από τη λήξη της, με αντίστοιχη παράταση της εγγυητικής επιστολής συμμετοχής σύμφωνα με τα οριζόμενα στο άρθρο 72 παρ. 1 του ν. 4412/2016 και την παράγραφο 2.2.2. της παρούσας, κατ' ανώτατο όριο για χρονικό διάστημα ίσο με την προβλεπόμενη ως άνω αρχική διάρκεια. Σε περίπτωση αιτήματος της αναθέτουσας αρχής για παράταση της ισχύος της προσφοράς, για τους οικονομικούς φορείς, που αποδέχτηκαν την παράταση, πριν τη λήξη ισχύος των προσφορών τους, οι προσφορές ισχύουν και τους δεσμεύουν για το επιπλέον αυτό χρονικό διάστημα.

Μετά τη λήξη και του παραπάνω ανώτατου ορίου χρόνου παράτασης ισχύος της προσφοράς, τα αποτελέσματα της διαδικασίας ανάθεσης ματαιώνονται, εκτός αν η αναθέτουσα αρχή κρίνει, κατά περίπτωση, αιτιολογημένα, ότι η συνέχιση της διαδικασίας εξυπηρετεί το δημόσιο συμφέρον, οπότε οι οικονομικοί φορείς που συμμετέχουν στη διαδικασία μπορούν να επιλέξουν είτε να παρατείνουν την προσφορά και την εγγύηση συμμετοχής τους, εφόσον τους ζητηθεί πριν την πάροδο του ανωτέρω ανώτατου

<sup>99</sup> Άρθρο 58 του ν. 4412/2016.

<sup>100</sup> Άρθρο 97 ν. 4412/2016

ορίου παράτασης της προσφοράς τους είτε όχι. Στην τελευταία περίπτωση, η διαδικασία συνεχίζεται με όσους παρατείνουν τις προσφορές τους και αποκλείονται οι λοιποί οικονομικοί φορείς.

Σε περίπτωση που λήξει ο χρόνος ισχύος των προσφορών και δεν ζητηθεί παράταση της προσφοράς, η αναθέτουσα αρχή δύναται με αιτιολογημένη απόφασή της, εφόσον η εκτέλεση της σύμβασης εξυπηρετεί το δημόσιο συμφέρον, να ζητήσει εκ των υστέρων από τους οικονομικούς φορείς που συμμετέχουν στη διαδικασία να παρατείνουν την προσφορά τους.

#### **2.4.6 Λόγοι απόρριψης προσφορών<sup>101</sup>**

Η αναθέτουσα αρχή με βάση τα αποτελέσματα του ελέγχου και της αξιολόγησης των προσφορών, απορρίπτει, σε κάθε περίπτωση, προσφορά:

α) η οποία αποκλίνει από απαραίτους όρους περί σύνταξης και υποβολής της προσφοράς, ή δεν υποβάλλεται εμπρόθεσμα με τον τρόπο και με το περιεχόμενο που ορίζεται στην παρούσα και συγκεκριμένα στις παραγράφους 2.4.1 (Γενικοί όροι υποβολής προσφορών), 2.4.2. (Χρόνος και τρόπος υποβολής προσφορών), 2.4.3. (Περιεχόμενο φακέλων δικαιολογητικών συμμετοχής, τεχνικής προσφοράς), 2.4.4. (Περιεχόμενο φακέλου οικονομικής προσφοράς, τρόπος σύνταξης και υποβολής οικονομικών προσφορών), 2.4.5. (Χρόνος ισχύος προσφορών), 3.1. (Αποσφράγιση και αξιολόγηση προσφορών), 3.2 (Πρόσκληση υποβολής δικαιολογητικών προσωρινού αναδόχου) της παρούσας,<sup>102</sup>

β) η οποία περιέχει ατελείς, ελλιπείς, ασαφείς ή λανθασμένες πληροφορίες ή τεκμηρίωση, συμπεριλαμβανομένων των πληροφοριών που περιέχονται στο ΕΕΕΣ, εφόσον αυτές δεν επιδέχονται συμπλήρωση, διόρθωση, αποσαφήνιση ή διευκρίνιση ή, εφόσον επιδέχονται, δεν έχουν αποκατασταθεί από τον προσφέροντα, εντός της προκαθορισμένης προθεσμίας, σύμφωνα το άρθρο 102 του ν. 4412/2016 και την παρ. 3.1.2.1 της παρούσας διακήρυξης,

γ) για την οποία ο προσφέρων δεν παράσχει τις απαιτούμενες εξηγήσεις, εντός της προκαθορισμένης προθεσμίας ή η εξήγηση δεν είναι αποδεκτή από την αναθέτουσα αρχή σύμφωνα με την παρ. 3.1.2.1 της παρούσας και τα άρθρα 102 και 103 του ν. 4412/2016,

δ) η οποία είναι εναλλακτική προσφορά,

*η οποία δεν πληροί τις ελάχιστες απαιτήσεις που ορίζονται στο ΠΑΡΑΡΤΗΜΑ Ι*

ε) η οποία υποβάλλεται από έναν προσφέροντα που έχει υποβάλλει δύο ή περισσότερες προσφορές . Ο περιορισμός αυτός ισχύει, υπό τους όρους της παραγράφου 2.2.3.4 περ.γ της παρούσας ( περ. γ' της παρ. 4 του άρθρου 73 του ν. 4412/2016) και στην περίπτωση ενώσεων οικονομικών φορέων με κοινά μέλη, καθώς και στην περίπτωση οικονομικών φορέων που συμμετέχουν είτε αυτοτελώς είτε ως μέλη ενώσεων.

στ) η οποία είναι υπό αίρεση,

ζ) η οποία θέτει όρο αναπροσαρμογής,

η) για την οποία ο προσφέρων δεν παράσχει, εντός αποκλειστικής προθεσμίας είκοσι (20) ημερών από την κοινοποίηση σε αυτόν σχετικής πρόσκλησης της αναθέτουσας αρχής, εξηγήσεις αναφορικά με την τιμή ή το κόστος που προτείνει σε αυτήν, στην περίπτωση που η προσφορά του φαίνεται ασυνήθιστα χαμηλή σε σχέση με τα αγαθά, σύμφωνα με την παρ. 1 του άρθρου 88 του ν.4412/2016,

θ) εφόσον διαπιστωθεί ότι είναι ασυνήθιστα χαμηλή διότι δε συμμορφώνεται με τις ισχύουσες υποχρεώσεις της παρ. 2 του άρθρου 18 του ν.4412/2016,

ι) η οποία παρουσιάζει αποκλίσεις ως προς τους όρους και τις τεχνικές προδιαγραφές της σύμβασης,

<sup>101</sup> Άρθρο 91 του ν. 4412/2016

<sup>102</sup> Άρθρα 92 έως 97, άρθρο 100 καθώς και άρθρα 102 έως 104 του ν. 4412/16

ια) η οποία παρουσιάζει ελλείψεις ως προς τα δικαιολογητικά που ζητούνται από τα έγγραφα της παρούσας διακήρυξης, εφόσον αυτές δεν θεραπευτούν από τον προσφέροντα με την υποβολή ή τη συμπλήρωσή τους, εντός της προκαθορισμένης προθεσμίας, σύμφωνα με τα άρθρα 102 και 103 του ν.4412/2016,

ιβ) εάν από τα δικαιολογητικά του άρθρου 103 του ν. 4412/2016, που προσκομίζονται από τον προσωρινό ανάδοχο, δεν αποδεικνύεται η μη συνδρομή των λόγων αποκλεισμού της παραγράφου 2.2.3 της παρούσας ή η πλήρωση μιας ή περισσότερων από τις απαιτήσεις των κριτηρίων ποιοτικής επιλογής, σύμφωνα με τις παραγράφους 2.2.4. επ., περί κριτηρίων επιλογής,

ιγ) εάν κατά τον έλεγχο των ως άνω δικαιολογητικών του άρθρου 103 του ν.4412/2016, διαπιστωθεί ότι τα στοιχεία που δηλώθηκαν, σύμφωνα με το άρθρο 79 του ν. 4412/2016, είναι εκ προθέσεως απατηλά, ή ότι έχουν υποβληθεί πλαστά αποδεικτικά στοιχεία.

### 3. ΔΙΕΝΕΡΓΕΙΑ ΔΙΑΔΙΚΑΣΙΑΣ - ΑΞΙΟΛΟΓΗΣΗ ΠΡΟΣΦΟΡΩΝ

#### 3.1 Αποσφράγιση και αξιολόγηση προσφορών

##### 3.1.1 Ηλεκτρονική αποσφράγιση προσφορών<sup>103</sup>

Το πιστοποιημένο στο ΕΣΗΔΗΣ, για την αποσφράγιση των προσφορών αρμόδιο όργανο της Αναθέτουσας Αρχής, ήτοι η επιτροπή διενέργειας/επιτροπή αξιολόγησης<sup>104</sup>, **εφεξής Επιτροπή Διαγωνισμού**, προβαίνει στην έναρξη της διαδικασίας ηλεκτρονικής αποσφράγισης των φακέλων των προσφορών, κατά το άρθρο 100 του ν. 4412/2016, ακολουθώντας τα εξής στάδια:

- Ηλεκτρονική Αποσφράγιση του (υπό)φακέλου «Δικαιολογητικά Συμμετοχής-Τεχνική Προσφορά», την 07/02/2022 και ώρα 11:00 π.μ.
- Ηλεκτρονική Αποσφράγιση του (υπό)φακέλου «Οικονομική Προσφορά», κατά την ημερομηνία και ώρα που θα ορίσει η Αναθέτουσα Αρχή

Σε κάθε στάδιο τα στοιχεία των προσφορών που αποσφραγίζονται είναι καταρχήν προσβάσιμα μόνο στα μέλη της Επιτροπής Διαγωνισμού και την Αναθέτουσα Αρχή<sup>105</sup>.

##### 3.1.2 Αξιολόγηση προσφορών

**3.1.2.1** Μετά την κατά περίπτωση ηλεκτρονική αποσφράγιση των προσφορών η Αναθέτουσα Αρχή προβαίνει στην αξιολόγηση αυτών, μέσω των αρμόδιων πιστοποιημένων στο ΕΣΗΔΗΣ οργάνων της<sup>106</sup>, εφαρμοζόμενων κατά τα λοιπά των κειμένων διατάξεων.

Η αναθέτουσα αρχή, τηρώντας τις αρχές της ίσης μεταχείρισης και της διαφάνειας, ζητά από τους προσφέροντες οικονομικούς φορείς, όταν οι πληροφορίες ή η τεκμηρίωση που πρέπει να υποβάλλονται είναι ή εμφανίζονται ελλιπείς ή λανθασμένες, συμπεριλαμβανομένων εκείνων στο ΕΕΕΣ, ή όταν λείπουν συγκεκριμένα έγγραφα, να υποβάλλουν, να συμπληρώνουν, να αποσαφηνίζουν ή να ολοκληρώνουν τις σχετικές πληροφορίες ή τεκμηρίωση, εντός προθεσμίας όχι μικρότερης των δέκα (10) ημερών και όχι μεγαλύτερης των είκοσι (20) ημερών από την ημερομηνία κοινοποίησης σε αυτούς της σχετικής πρόσκλησης. Η συμπλήρωση ή η αποσαφήνιση ζητείται και γίνεται αποδεκτή υπό την προϋπόθεση ότι δεν τροποποιείται η προσφορά του οικονομικού φορέα και ότι αφορά σε στοιχεία ή δεδομένα, των οποίων είναι αντικειμενικά εξακριβώσιμος ο προγενέστερος χαρακτήρας σε σχέση με το πέρας της καταληκτικής προθεσμίας παραλαβής προσφορών. Τα ανωτέρω ισχύουν κατ' αναλογία και για τυχόν ελλείπουσες δηλώσεις, υπό την προϋπόθεση ότι βεβαιώνουν γεγονότα αντικειμενικώς εξακριβώσιμα<sup>107</sup>.

Ειδικότερα :

<sup>103</sup> Άρθρο 100 ν. 4412/2016 και άρθρο 16 ΚΥΑ ΕΣΗΔΗΣ Προμήθειες και Υπηρεσίες

<sup>104</sup> Επισημαίνεται ότι, ως προς τις προθεσμίες για την ολοκλήρωση των ενεργειών της Επιτροπής Διενέργειας Διαγωνισμού ισχύουν τα οριζόμενα στο άρθρο 221Α του ν. 4412/2016

<sup>105</sup> Άρθρο 16 παρ. 1 και 2 Κ.Υ.Α. ΕΣΗΔΗΣ Προμήθειες και Υπηρεσίες

<sup>106</sup> Στο πλαίσιο των διαδικασιών ανάθεσης δημοσίων συμβάσεων, τα όργανα που γνωμοδοτούν προς τα αποφαινόμενα όργανα ((επιτροπή διενέργειας/επιτροπή αξιολόγησης) ελέγχουν, σύμφωνα με την παρ. 1 του άρθρου 221 του ν. 4412/2016, την καταλληλότητα των προσφερόντων, αξιολογούν τις προσφορές, εισηγούνται τον αποκλεισμό τους από τη διαδικασία, την απόρριψη των προσφορών, την κατακύρωση των αποτελεσμάτων, την αποδέσμευση ή κατάπτωση των εγγυήσεων, τη ματαίωση της διαδικασίας και γνωμοδοτούν για κάθε άλλο θέμα που ανακύπτει κατά τη διαδικασία ανάθεσης.

<sup>107</sup> Άρθρο 102 του ν. 4412/2016. Πρβλ και έκθεση συνεπειών ρυθμίσεων επί του άρθρου 42 ν. 4781/2021

α) Η Επιτροπή Διαγωνισμού εξετάζει αρχικά την προσκόμιση της εγγύησης συμμετοχής, σύμφωνα με την παρ. 1 του άρθρου 72. Σε περίπτωση παράλειψης προσκόμισης, είτε της εγγύησης συμμετοχής ηλεκτρονικής έκδοσης, μέχρι την καταληκτική ημερομηνία υποβολής προσφορών, είτε του πρωτοτύπου της έντυπης εγγύησης συμμετοχής, μέχρι την ημερομηνία και ώρα αποσφράγισης, η Επιτροπή Διαγωνισμού συντάσσει πρακτικό στο οποίο εισηγείται την απόρριψη της προσφοράς ως απαράδεκτης.

Στη συνέχεια εκδίδεται από την αναθέτουσα αρχή απόφαση, με την οποία επικυρώνεται το ανωτέρω πρακτικό. Η απόφαση απόρριψης της προσφοράς του παρόντος εδαφίου εκδίδεται πριν από την έκδοση οποιασδήποτε άλλης απόφασης σχετικά με την αξιολόγηση των προσφορών της οικείας διαδικασίας ανάθεσης σύμβασης και κοινοποιείται σε όλους τους προσφέροντες με επιμέλεια αυτής μέσω της λειτουργικότητας της «Επικοινωνίας» του ηλεκτρονικού διαγωνισμού στο ΕΣΗΔΗΣ.

Κατά της εν λόγω απόφασης χωρεί προδικαστική προσφυγή, σύμφωνα με τα οριζόμενα στην παράγραφο 3.4 της παρούσας.

Η αναθέτουσα αρχή επικοινωνεί παράλληλα με τους φορείς που φέρονται να έχουν εκδώσει τις εγγυητικές επιστολές, προκειμένου να διαπιστώσει την εγκυρότητά τους.

β) Στη συνέχεια η Επιτροπή Διαγωνισμού προβαίνει αρχικά στον έλεγχο των δικαιολογητικών συμμετοχής και εν συνεχεία στην αξιολόγηση και βαθμολόγηση των τεχνικών προσφορών των προσφερόντων, των οποίων τα δικαιολογητικά συμμετοχής έκρινε πλήρη. Η αξιολόγηση και βαθμολόγηση γίνονται σύμφωνα με τα σχετικώς προβλεπόμενα στον ν.4412/2016 και τους όρους της παρούσας. Η διαδικασία αξιολόγησης ολοκληρώνεται με την καταχώριση σε πρακτικό των προσφερόντων, των αποτελεσμάτων του ελέγχου και της αξιολόγησης των δικαιολογητικών συμμετοχής, των αποτελεσμάτων της αξιολόγησης των τεχνικών προσφορών, της βαθμολόγησης των αποδεκτών τεχνικών προσφορών με βάση τα κριτήρια αξιολόγησης των παραγράφων 2.3.1 και 2.3.2 της παρούσας.

Τα αποτελέσματα των εν λόγω σταδίων («Δικαιολογητικά Συμμετοχής» & «Τεχνική Προσφορά») επικυρώνονται με απόφαση του αποφαινόμενου οργάνου της αναθέτουσας αρχής, η οποία κοινοποιείται στους προσφέροντες, εκτός από όσους αποκλείστηκαν οριστικά δυνάμει της παρ. 1 του άρθρου 72 του ν. 4412/2016, μέσω της λειτουργικότητας της «Επικοινωνίας» του ΕΣΗΔΗΣ. Μετά από την έκδοση και κοινοποίηση της ανωτέρω απόφασης, οι προσφέροντες λαμβάνουν γνώση των λοιπών συμμετεχόντων στη διαδικασία και των στοιχείων που υποβλήθηκαν από αυτούς.

Κατά της εν λόγω απόφασης χωρεί προδικαστική προσφυγή, σύμφωνα με τα οριζόμενα στην παράγραφο 3.4 της παρούσας.

γ) Μετά την ολοκλήρωση της αξιολόγησης, σύμφωνα με τα ανωτέρω, αποσφραγίζονται, κατά την ορισθείσα ημερομηνία και ώρα οι φάκελοι των οικονομικών προσφορών εκείνων των προσφερόντων που δεν έχουν απορριφθεί σύμφωνα με τα ανωτέρω.

δ) Η Επιτροπή Διαγωνισμού προβαίνει στην αξιολόγηση των οικονομικών προσφορών που αποσφραγίστηκαν και συντάσσει πρακτικό στο οποίο καταχωρούνται οι προσφορές κατά σειρά κατάταξης, με βάση τη συνολική βαθμολογία τους, καθώς και η αιτιολογημένη εισήγησή της για την αποδοχή ή απόρριψή τους και την ανάδειξη του προσωρινού αναδόχου.

Εάν οι προσφορές φαίνονται ασυνήθιστα χαμηλές σε σχέση με το αντικείμενο της σύμβασης, η αναθέτουσα αρχή απαιτεί από τους οικονομικούς φορείς, μέσω της λειτουργικότητας της «Επικοινωνίας» του ηλεκτρονικού διαγωνισμού στο ΕΣΗΔΗΣ, να εξηγήσουν την τιμή ή το κόστος που προτείνουν στην προσφορά τους, εντός αποκλειστικής προθεσμίας, κατά ανώτατο όριο είκοσι (20) ημερών από την κοινοποίηση της σχετικής πρόσκλησης. Στην περίπτωση αυτή εφαρμόζονται τα άρθρα 88 και 89 ν. 4412/2016. Εάν τα παρεχόμενα στοιχεία δεν εξηγούν κατά τρόπο ικανοποιητικό το χαμηλό επίπεδο της τιμής ή του κόστους που προτείνεται, η προσφορά απορρίπτεται ως μη κανονική. *[Σε κάθε περίπτωση η κρίση της Α.Α. σχετικά με τις ασυνήθιστα χαμηλές προσφορές και την αποδοχή ή όχι των σχετικών εξηγήσεων εκ μέρους των*



*προσφερόντων ενσωματώνεται στην κατωτέρω ενιαία απόφαση<sup>108]</sup>*

Στην περίπτωση ισοδύναμων προφορών, δηλαδή προσφορών με την ίδια συνολική τελική βαθμολογία μεταξύ δύο ή περισσότερων προσφερόντων, η ανάθεση γίνεται στην προσφορά με τη μεγαλύτερη βαθμολογία τεχνικής προσφοράς.

Αν οι ισοδύναμες προσφορές έχουν την ίδια βαθμολογία τεχνικής προσφοράς<sup>109</sup> η αναθέτουσα αρχή επιλέγει τον ανάδοχο με κλήρωση μεταξύ των οικονομικών φορέων που υπέβαλαν τις ισοδύναμες προσφορές. Η κλήρωση γίνεται ενώπιον της Επιτροπής του Διαγωνισμού και παρουσία αυτών των οικονομικών φορέων.

*[Επισημαίνεται ότι τα αποτελέσματα της κλήρωσης ενσωματώνονται ομοίως στην κατωτέρω απόφαση]*

Στη συνέχεια, εφόσον το αποφαινόμενο όργανο της αναθέτουσας αρχής εγκρίνει το ανωτέρω πρακτικό κατάταξης των προσφορών, εκδίδεται απόφαση για τα αποτελέσματα του εν λόγω σταδίου και η αναθέτουσα αρχή προσκαλεί εγγράφως, μέσω της λειτουργικότητας της «Επικοινωνίας» του ηλεκτρονικού διαγωνισμού στο ΕΣΗΔΗΣ, τον πρώτο σε κατάταξη προσφέροντα, στον οποίο πρόκειται να γίνει η κατακύρωση («προσωρινός ανάδοχος»), να υποβάλει τα δικαιολογητικά κατακύρωσης, σύμφωνα με όσα ορίζονται στο άρθρο 103 και την παρ. 3.2 της παρούσας, περί πρόσκλησης για υποβολή δικαιολογητικών. Η απόφαση έγκρισης του πρακτικού κατάταξης προσφορών δεν κοινοποιείται στους προσφέροντες και ενσωματώνεται στην απόφαση κατακύρωσης<sup>110</sup>.

Σε κάθε περίπτωση, όταν εξ αρχής έχει υποβληθεί μία προσφορά, τα αποτελέσματα όλων των σταδίων της διαδικασίας ανάθεσης, ήτοι Δικαιολογητικών Συμμετοχής, Τεχνικής Προσφοράς και Οικονομικής Προσφοράς, επικυρώνονται με την απόφαση κατακύρωσης του άρθρου 105 του ν. 4412/2016, σύμφωνα με την παράγραφο 3.3 της παρούσας, που εκδίδεται μετά το πέρας και του τελευταίου σταδίου της διαδικασίας. Κατά της ανωτέρω απόφασης χωρεί προδικαστική προσφυγή ενώπιον της ΑΕΠΠ σύμφωνα με όσα προβλέπονται στην παράγραφο 3.4 της παρούσας<sup>111</sup>.

### **3.2 Πρόσκληση υποβολής δικαιολογητικών προσωρινού αναδόχου<sup>112</sup> - Δικαιολογητικά προσωρινού αναδόχου**

Μετά την αξιολόγηση των προσφορών, η αναθέτουσα αρχή αποστέλλει σχετική ηλεκτρονική πρόσκληση στον προσφέροντα, στον οποίο πρόκειται να γίνει η κατακύρωση («προσωρινό ανάδοχο»), μέσω της λειτουργικότητας της «Επικοινωνίας» του ηλεκτρονικού διαγωνισμού στο ΕΣΗΔΗΣ, και τον καλεί να υποβάλει εντός προθεσμίας δέκα (10) ημερών από την κοινοποίηση της σχετικής έγγραφης ειδοποίησης σε αυτόν, τα αποδεικτικά έγγραφα νομιμοποίησης και τα πρωτότυπα ή αντίγραφα όλων των δικαιολογητικών που περιγράφονται στην παράγραφο 2.2.9.2. της παρούσας διακήρυξης, ως αποδεικτικά στοιχεία για τη μη συνδρομή των λόγων αποκλεισμού της παραγράφου 2.2.3 της διακήρυξης, καθώς και για την πλήρωση των κριτηρίων ποιοτικής επιλογής των παραγράφων 2.2.4 - 2.2.8 αυτής.

Ειδικότερα, το σύνολο των στοιχείων και δικαιολογητικών της ως άνω παραγράφου αποστέλλονται από αυτόν σε μορφή ηλεκτρονικών αρχείων με μορφότυπο PDF, σύμφωνα με τα ειδικώς οριζόμενα στην παράγραφο 2.4.2.5 της παρούσας.

Εντός της προθεσμίας υποβολής των δικαιολογητικών κατακύρωσης και το αργότερο έως την τρίτη εργάσιμη ημέρα από την καταληκτική ημερομηνία ηλεκτρονικής υποβολής των δικαιολογητικών κατακύρωσης,

<sup>108</sup> Επισημαίνεται ότι στις γνωμοδοτικές αρμοδιότητες της Επιτροπής Διαγωνισμού ανήκει ο ουσιαστικός έλεγχος και η αξιολόγηση των προσφορών, συμπεριλαμβανομένου και του ζητήματος της απόρριψης προσφορών ως ασυνήθιστα χαμηλών. Πρβλ και απόφαση ΣτΕ ΕΑ 184/2020

<sup>109</sup> Άρθρο 90 παρ. 2 και 4 του ν. 4412/2016.

<sup>110</sup> Άρθρο 100, παρ. 5 του ν. 4412/2016

<sup>111</sup> Άρθρο 100, παρ. 6 του ν. 4412/2016

<sup>112</sup> Άρθρο 103 του ν. 4412/2016

προσκομίζονται με ευθύνη του οικονομικού φορέα, στην αναθέτουσα αρχή, σε έντυπη μορφή και σε κλειστό φάκελο, στον οποίο αναγράφεται ο αποστολέας, τα στοιχεία του Διαγωνισμού και ως παραλήπτης η Επιτροπή Διαγωνισμού, τα στοιχεία και δικαιολογητικά, τα οποία απαιτείται να προσκομισθούν σε έντυπη μορφή (ως πρωτότυπα ή ακριβή αντίγραφα), σύμφωνα με τα προβλεπόμενα στις διατάξεις της ως άνω παραγράφου 2.4.2.5<sup>113</sup>.

Αν δεν προσκομισθούν τα παραπάνω δικαιολογητικά ή υπάρχουν ελλείψεις σε αυτά που υποβλήθηκαν, η αναθέτουσα αρχή καλεί τον προσωρινό ανάδοχο να προσκομίσει τα ελλείποντα δικαιολογητικά ή να συμπληρώσει τα ήδη υποβληθέντα ή να παράσχει διευκρινήσεις με την έννοια του άρθρου 102 του ν. 4412/2016, εντός δέκα (10) ημερών από την κοινοποίηση της σχετικής πρόσκλησης σε αυτόν.

Ο προσωρινός ανάδοχος δύναται να υποβάλει αίτημα, μέσω της λειτουργικότητας της «Επικοινωνίας» του ηλεκτρονικού διαγωνισμού στο ΕΣΗΔΗΣ, προς την αναθέτουσα αρχή, για παράταση της ως άνω προθεσμίας, συνοδευόμενο από αποδεικτικά έγγραφα περί αίτησης χορήγησης δικαιολογητικών προσωρινού αναδόχου. Στην περίπτωση αυτή η αναθέτουσα αρχή παρατείνει την προθεσμία υποβολής αυτών, για όσο χρόνο απαιτηθεί για τη χορήγησή τους από τις αρμόδιες δημόσιες αρχές. Ο προσωρινός ανάδοχος μπορεί να αξιοποιεί τη δυνατότητα αυτή τόσο εντός της αρχικής προθεσμίας για την υποβολή δικαιολογητικών όσο και εντός της προθεσμίας για την προσκόμιση ελλειπόντων ή τη συμπλήρωση ήδη υποβληθέντων δικαιολογητικών, κατά την έννοια του άρθρου 102 του ν. 4412/2016, ως ανωτέρω προβλέπεται. Η παρούσα ρύθμιση εφαρμόζεται αναλόγως και όταν η αναθέτουσα αρχή ζητήσει την προσκόμιση των δικαιολογητικών κατά τη διαδικασία αξιολόγησης των προσφορών ή αιτήσεων συμμετοχής και πριν από το στάδιο κατακύρωσης, κατ' εφαρμογή της διάταξης του πρώτου εδαφίου της παρ. 5 του άρθρου 79 του ν. 4412/2016, τηρουμένων των αρχών της ίσης μεταχείρισης και της διαφάνειας.

Απορρίπτεται η προσφορά του προσωρινού αναδόχου, καταπίπτει υπέρ της αναθέτουσας αρχής η εγγύηση συμμετοχής του και η κατακύρωση γίνεται στον προσφέροντα που υπέβαλε την αμέσως επόμενη πλέον συμφέρουσα από οικονομική άποψη προσφορά, τηρουμένης της ανωτέρω διαδικασίας, εάν:

- i) κατά τον έλεγχο των παραπάνω δικαιολογητικών διαπιστωθεί ότι τα στοιχεία που δηλώθηκαν με το Ευρωπαϊκό Ενιαίο Έγγραφο Σύμβασης (ΕΕΕΣ) είναι εκ προθέσεως απατηλά, ή έχουν υποβληθεί πλαστά αποδεικτικά στοιχεία, ή
- ii) δεν υποβληθούν στο προκαθορισμένο χρονικό διάστημα τα απαιτούμενα πρωτότυπα ή αντίγραφα των παραπάνω δικαιολογητικών, ή
- iii) από τα δικαιολογητικά που προσκομίσθηκαν νομίμως και εμπροθέσμως, δεν αποδεικνύεται η μη συνδρομή των λόγων αποκλεισμού σύμφωνα με την παράγραφο 2.2.3 (λόγοι αποκλεισμού) ή η πλήρωση μιας ή περισσότερων από τις απαιτήσεις των κριτηρίων ποιοτικής επιλογής σύμφωνα με τις παραγράφους 2.2.4 έως 2.2.8 (κριτήρια ποιοτικής επιλογής) της παρούσας.

Σε περίπτωση έγκαιρης και προσηκούσας ενημέρωσης της αναθέτουσας αρχής για μεταβολές στις προϋποθέσεις, τις οποίες ο προσωρινός ανάδοχος είχε δηλώσει με το Ευρωπαϊκό Ενιαίο Έγγραφο Σύμβασης (ΕΕΕΣ) ότι πληροί, οι οποίες μεταβολές επήλθαν ή για τις οποίες μεταβολές έλαβε γνώση μετά την δήλωση και μέχρι την ημέρα της σύναψης της σύμβασης (οψιγενείς μεταβολές), δεν καταπίπτει υπέρ της Αναθέτουσας Αρχής η εγγύηση συμμετοχής του<sup>114</sup>.

Αν κανένας από τους προσφέροντες δεν υποβάλλει αληθή ή ακριβή δήλωση ή δεν προσκομίσει ένα ή περισσότερα από τα απαιτούμενα έγγραφα και δικαιολογητικά ή δεν αποδείξει ότι: α) δεν βρίσκεται σε μία από τις καταστάσεις της παραγράφου 2.2.3 της παρούσας διακήρυξης και β) πληροί τα σχετικά κριτήρια ποιοτικής επιλογής τα οποία έχουν καθοριστεί σύμφωνα με τις παραγράφους 2.2.4 -2.2.8 της παρούσας διακήρυξης, η διαδικασία ματαιώνεται.

<sup>113</sup> Πρβλ άρθρο 17 ΚΥΑ ΕΣΗΔΗΣ Προμήθειες και Υπηρεσίες

<sup>114</sup> Άρθρο 104 παρ. 2 και 3 του ν. 4412/2016

Η διαδικασία ελέγχου των παραπάνω δικαιολογητικών ολοκληρώνεται με τη σύνταξη πρακτικού από την Επιτροπή του Διαγωνισμού, στο οποίο αναγράφεται η τυχόν συμπλήρωση δικαιολογητικών σύμφωνα με όσα ορίζονται ανωτέρω (παράγραφος 3.1.2.1.) και τη διαβίβασή του στο αποφαινόμενο όργανο της αναθέτουσας αρχής για τη λήψη απόφασης είτε για την κατακύρωση της σύμβασης είτε για τη ματαίωση της διαδικασίας.

### **3.3 Κατακύρωση - σύναψη σύμβασης<sup>115</sup>**

**3.3.1.** Τα αποτελέσματα του ελέγχου των παραπάνω δικαιολογητικών κατακύρωσης και της εισήγησης της Επιτροπής Διαγωνισμού επικυρώνονται με την απόφαση κατακύρωσης, στην οποία ενσωματώνεται η απόφαση έγκρισης του πρακτικού κατάταξης των προσφερόντων και ανάδειξης προσωρινού αναδόχου, σε συνέχεια της αξιολόγησης των οικονομικών προσφορών τους.

Η αναθέτουσα αρχή κοινοποιεί, μέσω της λειτουργικότητας της «Επικοινωνίας», σε όλους τους οικονομικούς φορείς που έλαβαν μέρος στη διαδικασία ανάθεσης, εκτός από όσους αποκλείστηκαν οριστικά, ιδίως δυνάμει της παρ. 1 του άρθρου 72 του ν. 4412/2016, την απόφαση κατακύρωσης, στην οποία αναφέρονται υποχρεωτικά οι προθεσμίες για την αναστολή της σύναψης σύμβασης, σύμφωνα με τα άρθρα 360 έως 372 του ν. 4412/2016, μαζί με αντίγραφο των πρακτικών κατάταξης των προσφερόντων και ανάδειξης προσωρινού αναδόχου, και, επιπλέον, αναρτά τα δικαιολογητικά του προσωρινού αναδόχου στα «Συνημμένα Ηλεκτρονικού Διαγωνισμού».

Μετά την έκδοση και κοινοποίηση της απόφασης κατακύρωσης οι προσφέροντες λαμβάνουν γνώση των οικονομικών προσφορών που αποσφραγίστηκαν, της κατάταξης των προσφορών και των υποβληθέντων δικαιολογητικών κατακύρωσης, με ενέργειες της αναθέτουσας αρχής<sup>116</sup>. Κατά της απόφασης κατακύρωσης χωρεί προδικαστική προσφυγή ενώπιον της ΑΕΠΠ, σύμφωνα με την παράγραφο 3.4 της παρούσας. Δεν επιτρέπεται η άσκηση άλλης διοικητικής προσφυγής κατά της ανωτέρω απόφασης.<sup>117</sup>

**3.3.2.** Η απόφαση κατακύρωσης καθίσταται οριστική, εφόσον συντρέξουν οι ακόλουθες προϋποθέσεις σωρευτικά:

- α) κοινοποιηθεί η απόφαση κατακύρωσης σε όλους τους οικονομικούς φορείς που δεν έχουν αποκλειστεί οριστικά,
- β) παρέλθει άπρακτη η προθεσμία άσκησης προδικαστικής προσφυγής ή σε περίπτωση άσκησης, παρέλθει άπρακτη η προθεσμία άσκησης αίτησης αναστολής κατά της απόφασης της ΑΕΠΠ και σε περίπτωση άσκησης αίτησης αναστολής κατά της απόφασης της ΑΕΠΠ, εκδοθεί απόφαση επί της αίτησης, με την επιφύλαξη της χορήγησης προσωρινής διαταγής, σύμφωνα με όσα ορίζονται στο τελευταίο εδάφιο της παρ. 4 του άρθρου 372 του ν. 4412/2016,
- γ) ολοκληρωθεί επιτυχώς ο προσυμβατικός έλεγχος από το Ελεγκτικό Συνέδριο, σύμφωνα με τα άρθρα 324 έως 327 του ν. 4700/2020, εφόσον απαιτείται, και
- δ) ο προσωρινός ανάδοχος, υποβάλλει, στην περίπτωση που απαιτείται και έπειτα από σχετική πρόσκληση, υπεύθυνη δήλωση, που υπογράφεται σύμφωνα με όσα ορίζονται στο άρθρο 79Α του ν. 4412/2016, στην οποία δηλώνεται ότι, δεν έχουν επέλθει στο πρόσωπό του οψιγενείς μεταβολές κατά την έννοια του άρθρου 104 του ν. 4412/2016 και μόνον στην περίπτωση του προσυμβατικού ελέγχου ή της άσκησης προδικαστικής προσφυγής κατά της απόφασης κατακύρωσης. Η υπεύθυνη δήλωση ελέγχεται από την αναθέτουσα αρχή και μνημονεύεται στο συμφωνητικό. Εφόσον δηλωθούν οψιγενείς μεταβολές, η δήλωση ελέγχεται από την Επιτροπή Διαγωνισμού, η οποία εισηγείται προς το αρμόδιο αποφαινόμενο όργανο.

<sup>115</sup> Άρθρο 105 του ν. 4412/2016

<sup>116</sup> Πρβλ άρθρο 16 παρ. 3 ΚΥΑ ΕΣΗΔΗΣ Προμήθειες και Υπηρεσίες

<sup>117</sup> Άρθρο 100 παρ. 5 του ν. 4412/2016

Μετά από την οριστικοποίηση της απόφασης κατακύρωσης η αναθέτουσα αρχή προσκαλεί τον ανάδοχο, μέσω της λειτουργικότητας της «Επικοινωνίας» του ηλεκτρονικού διαγωνισμού στο ΕΣΗΔΗΣ, να προσέλθει για υπογραφή του συμφωνητικού, θέτοντάς του προθεσμία δεκαπέντε (15) ημερών από την κοινοποίηση της σχετικής ειδικής πρόσκλησης. Η σύμβαση θεωρείται συναφθείσα με την κοινοποίηση της πρόσκλησης του προηγούμενου εδαφίου στον ανάδοχο.

Στην περίπτωση που ο ανάδοχος δεν προσέλθει να υπογράψει το ως άνω συμφωνητικό μέσα στην τεθείσα προθεσμία, με την επιφύλαξη αντικειμενικών λόγων ανωτέρας βίας, κηρύσσεται έκπτωτος, καταπίπτει υπέρ της αναθέτουσας αρχής η εγγυητική επιστολή συμμετοχής του και ακολουθείται η ίδια, ως άνω διαδικασία, για τον προσφέροντα που υπέβαλε την αμέσως επόμενη πλέον συμφέρουσα από οικονομική άποψη προσφορά. Αν κανένας από τους προσφέροντες δεν προσέλθει για την υπογραφή του συμφωνητικού, η διαδικασία ανάθεσης ματαιώνεται σύμφωνα με την παράγραφο 3.5 της παρούσας διακήρυξης. Στην περίπτωση αυτή, η αναθέτουσα αρχή μπορεί να αναζητήσει αποζημίωση, πέρα από την καταπίπτουσα εγγυητική επιστολή, ιδίως δυνάμει των άρθρων 197 και 198 ΑΚ.

Εάν η αναθέτουσα αρχή δεν απευθύνει την ειδική πρόσκληση για την υπογραφή του συμφωνητικού εντός χρονικού διαστήματος εξήντα (60) ημερών από την οριστικοποίηση της απόφασης κατακύρωσης, με την επιφύλαξη της ύπαρξης επιτακτικού λόγου δημόσιου συμφέροντος ή αντικειμενικών λόγων ανωτέρας βίας, ο ανάδοχος δικαιούται να απέχει από την υπογραφή του συμφωνητικού, χωρίς να εκπέσει η εγγύηση συμμετοχής του, καθώς και να αναζητήσει αποζημίωση ιδίως δυνάμει των άρθρων 197 και 198 ΑΚ.

### **3.4 Προδικαστικές Προσφυγές - Προσωρινή και οριστική Δικαστική Προστασία**

Α. Κάθε ενδιαφερόμενος, ο οποίος έχει ή είχε συμφέρον να του ανατεθεί η συγκεκριμένη δημόσια σύμβαση και έχει υποστεί ή ενδέχεται να υποστεί ζημία από εκτελεστή πράξη ή παράλειψη της αναθέτουσας αρχής κατά παράβαση της ευρωπαϊκής ενωσιακής ή εσωτερικής νομοθεσίας στον τομέα των δημοσίων συμβάσεων, έχει δικαίωμα να προσφύγει στην ανεξάρτητη Αρχή Εξέτασης Προδικαστικών Προσφυγών (ΑΕΠΠ), σύμφωνα με τα ειδικότερα οριζόμενα στα άρθρα 345 επ. ν. 4412/2016 και 1 επ. π.δ. 39/2017, στρεφόμενος με προδικαστική προσφυγή, κατά πράξης ή παράλειψης της αναθέτουσας αρχής, προσδιορίζοντας ειδικώς τις νομικές και πραγματικές αιτιάσεις που δικαιολογούν το αίτημά του<sup>118</sup>.

Σε περίπτωση προσφυγής κατά πράξης της αναθέτουσας αρχής, η προθεσμία για την άσκηση της προδικαστικής προσφυγής είναι:

(α) δέκα (10) ημέρες από την κοινοποίηση της προσβαλλόμενης πράξης στον ενδιαφερόμενο οικονομικό φορέα αν η πράξη κοινοποιήθηκε με ηλεκτρονικά μέσα ή τηλεομοιοτυπία ή

(β) δεκαπέντε (15) ημέρες από την κοινοποίηση της προσβαλλόμενης πράξης σε αυτόν αν χρησιμοποιήθηκαν άλλα μέσα επικοινωνίας, άλλως

(γ) δέκα (10) ημέρες από την πλήρη, πραγματική ή τεκμαιρόμενη, γνώση της πράξης που βλάπτει τα συμφέροντα του ενδιαφερόμενου οικονομικού φορέα. Ειδικά για την άσκηση προσφυγής κατά προκήρυξης, η πλήρης γνώση αυτής τεκμαίρεται μετά την πάροδο δεκαπέντε (15) ημερών από τη δημοσίευση στο ΚΗΜΔΗΣ.

Σε περίπτωση παράλειψης που αποδίδεται στην αναθέτουσα αρχή, η προθεσμία για την άσκηση της προδικαστικής προσφυγής είναι δεκαπέντε (15) ημέρες από την επομένη της συντέλεσης της προσβαλλόμενης παράλειψης<sup>119</sup>.

Οι προθεσμίες ως προς την υποβολή των προδικαστικών προσφυγών και των παρεμβάσεων αρχίζουν την επομένη της ημέρας της προαναφερθείσας κατά περίπτωση κοινοποίησης ή γνώσης και λήγουν όταν περάσει

<sup>118</sup> Άρθρο 360 παρ. 1 ν. 4412/2016 και 3 παρ. 1 π.δ. 39/2017.

<sup>119</sup> Άρθρο 361 του ν. 4412/2016 και 4 π.δ. 39/2017

ολόκληρη η τελευταία ημέρα και ώρα 23:59:59 και, αν αυτή είναι εξαιρετέα ή Σάββατο, όταν περάσει ολόκληρη η επομένη εργάσιμη ημέρα και ώρα 23:59:59<sup>120</sup>.

Η προδικαστική προσφυγή συντάσσεται υποχρεωτικά με τη χρήση του τυποποιημένου εντύπου του Παραρτήματος Ι του π.δ/τος 39/2017 και κατατίθεται ηλεκτρονικά μέσω της λειτουργικότητας «Επικοινωνία» στην ηλεκτρονική περιοχή του συγκεκριμένου διαγωνισμού, επιλέγοντας την ένδειξη «Προδικαστική Προσφυγή» σύμφωνα με το άρθρο 18 της Κ.Υ.Α. Προμήθειες και Υπηρεσίες.

Για το παραδεκτό της άσκησης της προδικαστικής προσφυγής κατατίθεται παράβολο από τον προσφεύγοντα υπέρ του Ελληνικού Δημοσίου, σύμφωνα με όσα ορίζονται στο άρθρο 363 Ν. 4412/2016 . Η επιστροφή του παραβόλου στον προσφεύγοντα γίνεται: α) σε περίπτωση ολικής ή μερικής αποδοχής της προσφυγής του, β) όταν η αναθέτουσα αρχή ανακαλεί την προσβαλλόμενη πράξη ή προβαίνει στην οφειλόμενη ενέργεια πριν από την έκδοση της απόφασης της ΑΕΠΠ επί της προσφυγής, γ) σε περίπτωση παραίτησης του προσφεύγοντα από την προσφυγή του έως και δέκα (10) ημέρες από την κατάθεση της προσφυγής.

Η προθεσμία για την άσκηση της προδικαστικής προσφυγής και η άσκησή της κωλύουν τη σύναψη της σύμβασης επί ποινή ακυρότητας, η οποία διαπιστώνεται με απόφαση της ΑΕΠΠ μετά από άσκηση προδικαστικής προσφυγής, σύμφωνα με το άρθρο 368 του ν. 4412/2016 και 20 π.δ. 39/2017. Όμως, μόνη η άσκηση της προδικαστικής προσφυγής δεν κωλύει την πρόοδο της διαγωνιστικής διαδικασίας, υπό την επιφύλαξη χορήγησης από το Κλιμάκιο προσωρινής προστασίας σύμφωνα με το άρθρο 366 παρ. 1-2 ν. 4412/2016 και 15 παρ. 1-4 π.δ. 39/2017.

Η προηγούμενη παράγραφος δεν εφαρμόζεται στην περίπτωση που, κατά τη διαδικασία σύναψης της παρούσας σύμβασης, υποβληθεί μόνο μία (1) προσφορά.

Μετά την, κατά τα ως άνω, ηλεκτρονική κατάθεση της προδικαστικής προσφυγής η αναθέτουσα αρχή, μέσω της λειτουργίας «Επικοινωνία» :

α) Κοινοποιεί την προσφυγή το αργότερο έως την επομένη εργάσιμη ημέρα από την κατάθεσή της σε κάθε ενδιαφερόμενο τρίτο, ο οποίος μπορεί να θίγεται από την αποδοχή της προσφυγής, προκειμένου να ασκήσει το, προβλεπόμενο από τα άρθρα 362 παρ. 3 και 7 π.δ. 39/2017, δικαίωμα παρέμβασης του στη διαδικασία εξέτασης της προσφυγής, για τη διατήρηση της ισχύος της προσβαλλόμενης πράξης, προσκομίζοντας όλα τα κρίσιμα έγγραφα που έχει στη διάθεσή του.

β) Διαβιβάζει στην ΑΕΠΠ, το αργότερο εντός δεκαπέντε (15) ημερών από την ημέρα κατάθεσης, τον πλήρη φάκελο της υπόθεσης, τα αποδεικτικά κοινοποίησης στους ενδιαφερόμενους τρίτους αλλά και την Έκθεση Απόψεων της επί της προσφυγής. Στην Έκθεση Απόψεων η αναθέτουσα αρχή μπορεί να παραθέσει αρχική ή συμπληρωματική αιτιολογία για την υποστήριξη της προσβαλλόμενης με την προδικαστική προσφυγή πράξης.

γ) Κοινοποιεί σε όλα τα μέρη την Έκθεση Απόψεων, τις Παρεμβάσεις και τα σχετικά έγγραφα που τυχόν τη συνοδεύουν, μέσω του ηλεκτρονικού τόπου του διαγωνισμού το αργότερο έως την επομένη εργάσιμη ημέρα από την κατάθεσή τους.

δ) Συμπληρωματικά υπομνήματα κατατίθενται από οποιοδήποτε από τα μέρη μέσω της πλατφόρμας του ΕΣΗΔΗΣ το αργότερο εντός πέντε (5) ημερών από την κοινοποίηση των απόψεων της αναθέτουσας αρχής .

Η άσκηση της προδικαστικής προσφυγής αποτελεί προϋπόθεση για την άσκηση των ένδικων βοηθημάτων της αίτησης αναστολής και της αίτησης ακύρωσης του άρθρου 372 ν. 4412/2016 κατά των εκτελεστών πράξεων ή παραλείψεων της αναθέτουσας αρχής .

**Β. Όποιος έχει έννομο συμφέρον μπορεί να ζητήσει, με το ίδιο δικόγραφο εφαρμοζόμενων αναλογικά των**

<sup>120</sup> Παρ. 2 του άρθρου 9 και άρθρο 18 της Κ.Υ.Α. ΕΣΗΔΗΣ Προμήθειες και Υπηρεσίες

διατάξεων του π.δ. 18/1989, την αναστολή εκτέλεσης της απόφασης της ΑΕΠΠ και την ακύρωσή της ενώπιον του αρμοδίου Διοικητικού Εφετείου της Έδρας της Αναθέτουσας Αρχής<sup>121</sup>. Το αυτό ισχύει και σε περίπτωση σιωπηρής απόρριψης της προδικαστικής προσφυγής από την Α.Ε.Π.Π. Δικαίωμα άσκησης του ως άνω ένδικου βοηθήματος έχει και η αναθέτουσα αρχή, αν η Α.Ε.Π.Π. κάνει δεκτή την προδικαστική προσφυγή, αλλά και αυτός του οποίου έχει γίνει εν μέρει δεκτή η προδικαστική προσφυγή.

Με την απόφαση της ΑΕΠΠ λογίζονται ως συμπροσβαλλόμενες και όλες οι συναφείς προς την ανωτέρω απόφαση πράξεις ή παραλείψεις της αναθέτουσας αρχής, εφόσον έχουν εκδοθεί ή συντελεστεί αντιστοίχως έως τη συζήτηση της ως άνω αίτησης στο Δικαστήριο.

Η αίτηση αναστολής και ακύρωσης περιλαμβάνει μόνο αιτιάσεις που είχαν προταθεί με την προδικαστική προσφυγή ή αφορούν στη διαδικασία ενώπιον της Α.Ε.Π.Π. ή το περιεχόμενο των αποφάσεών της. Η αναθέτουσα αρχή, εφόσον ασκήσει την αίτηση της παρ. 1 του άρθρου 372 του ν. 4412/2016, μπορεί να προβάλλει και οψιγενείς ισχυρισμούς αναφορικά με τους επιτακτικούς λόγους δημοσίου συμφέροντος, οι οποίοι καθιστούν αναγκαία την άμεση ανάθεση της σύμβασης.<sup>122</sup>

Η ως άνω αίτηση κατατίθεται στο ως αρμόδιο δικαστήριο μέσα σε προθεσμία δέκα (10) ημερών από κοινοποίηση ή την πλήρη γνώση της απόφασης ή από την παρέλευση της προθεσμίας για την έκδοση της απόφασης επί της προδικαστικής προσφυγής, ενώ η δικάσιμος για την εκδίκαση της αίτησης ακύρωσης δεν πρέπει να απέχει πέραν των εξήντα (60) ημερών από την κατάθεση του δικογράφου.<sup>123</sup>

Αντίγραφο της αίτησης με κλήση κοινοποιείται με τη φροντίδα του αιτούντος προς την Α.Ε.Π.Π., την αναθέτουσα αρχή, αν δεν έχει ασκήσει αυτή την αίτηση, και προς κάθε τρίτο ενδιαφερόμενο, την κλήτευση του οποίου διατάσσει με πράξη του ο Πρόεδρος ή ο προεδρεύων του αρμοδίου Δικαστηρίου ή Τμήματος έως την επόμενη ημέρα από την κατάθεση της αίτησης. Ο αιτών υποχρεούται επί ποινή απαραδέκτου του ένδικου βοηθήματος να προβεί στις παραπάνω κοινοποιήσεις εντός αποκλειστικής προθεσμίας δύο (2) ημερών από την έκδοση και την παραλαβή της ως άνω πράξης του Δικαστηρίου. Εντός αποκλειστικής προθεσμίας δέκα (10) ημερών από την ως άνω κοινοποίηση της αίτησης κατατίθεται η παρέμβαση και διαβιβάζονται ο φάκελος και οι απόψεις των παθητικώς νομιμοποιούμενων. Εντός της ίδιας προθεσμίας κατατίθενται στο Δικαστήριο και τα στοιχεία που υποστηρίζουν τους ισχυρισμούς των διαδίκων.

Επιπρόσθετα, η παρέμβαση κοινοποιείται με επιμέλεια του παρεμβαίνοντος στα λοιπά μέρη της δίκης εντός δύο (2) ημερών από την κατάθεσή της, αλλιώς λογίζεται ως απaráδεκτη. Το διατακτικό της δικαστικής απόφασης εκδίδεται εντός δεκαπέντε (15) ημερών από τη συζήτηση της αίτησης ή από την προθεσμία για την υποβολή υπομνημάτων.

Η προθεσμία για την άσκηση και η άσκηση της αίτησης ενώπιον του αρμοδίου δικαστηρίου κωλύουν τη σύναψη της σύμβασης μέχρι την έκδοση της οριστικής δικαστικής απόφασης, εκτός εάν με προσωρινή διαταγή ο αρμόδιος δικαστής αποφανθεί διαφορετικά. Επίσης, η προθεσμία για την άσκηση και η άσκησή της αίτησης κωλύουν την πρόοδο της διαδικασίας ανάθεσης για χρονικό διάστημα δεκαπέντε (15) ημερών από την άσκηση της αίτησης, εκτός εάν με την προσωρινή διαταγή ο αρμόδιος δικαστής αποφανθεί διαφορετικά.<sup>124</sup> Για την άσκηση της αιτήσεως κατατίθεται παράβολο, σύμφωνα με τα ειδικότερα οριζόμενα

<sup>121</sup> Πρβλ. άρθρο 372 παρ. 3 ν. 4412/2016, σύμφωνα με το οποίο: «Αρμόδιο για την εκδίκαση των υποθέσεων του παρόντος είναι το Διοικητικό Εφετείο της έδρας της αναθέτουσας αρχής. Κατ' εξαίρεση, διαφορές οποίες προκύπτουν από την ανάθεση δημόσιων συμβάσεων που εμπίπτουν στο πεδίο εφαρμογής των Οδηγιών 2014/24/ΕΕ και 2014/25/ΕΕ, με εκτιμώμενη αξία μεγαλύτερη των δεκαπέντε εκατομμυρίων (15.000.000) ευρώ, εκδικάζονται από το Συμβούλιο της Επικρατείας». Κατά συνέπεια, με βάση την εκτιμώμενη αξία εκάστης σύμβασης, η α.α. συμπληρώνει στο παρόν άρθρο της Διακήρυξης, το αρμόδιο, ανά περίπτωση, Δικαστήριο, ήτοι το Διοικητικό Εφετείο ή το Συμβούλιο της Επικρατείας αναλόγως.

<sup>122</sup> Πρβλ. άρθρο 372 παρ. 1 και 2 Ν. 4412/2016.

<sup>123</sup> Πρβλ. άρθρο 372 παρ. 4 του ν. 4412/2016.

<sup>124</sup> Πρβλ άρθρο 372 παρ. 6 του ν. 4412/2016.

στο άρθρο 372 παρ. 5 του Ν. 4412/2016.

Αν ο ενδιαφερόμενος δεν αιτήθηκε ή αιτήθηκε ανεπιτυχώς την αναστολή και η σύμβαση υπογράφηκε και η εκτέλεσή της ολοκληρώθηκε πριν από τη συζήτηση της αίτησης, εφαρμόζεται αναλόγως η παρ. 2 του άρθρου 32 του π.δ. 18/1989.

Αν το δικαστήριο ακυρώσει πράξη ή παράλειψη της αναθέτουσας αρχής μετά τη σύναψη της σύμβασης, το κύρος της τελευταίας δεν θίγεται, εκτός αν πριν από τη σύναψη αυτής είχε ανασταλεί η διαδικασία σύναψης της σύμβασης. Στην περίπτωση που η σύμβαση δεν είναι άκυρη, ο ενδιαφερόμενος δικαιούται να αξιώσει αποζημίωση, σύμφωνα με τα αναφερόμενα στο άρθρο 373 του ν. 4412/2016.

Με την επιφύλαξη των διατάξεων του ν. 4412/2016, για την εκδίκαση των διαφορών του παρόντος άρθρου εφαρμόζονται οι διατάξεις του π.δ. 18/1989.

### **3.5 Ματαίωση Διαδικασίας**

---

Η αναθέτουσα αρχή ματαιώνει ή δύναται να ματαιώσει εν όλω ή εν μέρει, αιτιολογημένα, τη διαδικασία ανάθεσης, για τους λόγους και υπό τους όρους του άρθρου 106 του ν. 4412/2016, μετά από γνώμη της αρμόδιας Επιτροπής του Διαγωνισμού. Επίσης, αν διαπιστωθούν σφάλματα ή παραλείψεις σε οποιοδήποτε στάδιο της διαδικασίας ανάθεσης, μπορεί, μετά από γνώμη της ως άνω Επιτροπής, να ακυρώσει μερικώς τη διαδικασία ή να αναμορφώσει ανάλογα το αποτέλεσμα της ή να αποφασίσει την επανάληψή της από το σημείο που εμφιλοχώρησε το σφάλμα ή η παράλειψη.

Ειδικότερα, η αναθέτουσα αρχή ματαιώνει τη διαδικασία σύναψης όταν αυτή αποβεί άγονη είτε λόγω μη υποβολής προσφοράς είτε λόγω απόρριψης όλων των προσφορών, καθώς και στην περίπτωση του δευτέρου εδαφίου της παρ. 7 του άρθρου 105, περί κατακύρωσης και σύναψης σύμβασης.

Επίσης μπορεί να ματαιώσει τη διαδικασία: α) λόγω παράτυπης διεξαγωγής της διαδικασίας ανάθεσης, εκτός εάν μπορεί να θεραπεύσει το σφάλμα ή την παράλειψη σύμφωνα με την παρ. 3 του άρθρου 106, β) αν οι οικονομικές και τεχνικές παράμετροι που σχετίζονται με τη διαδικασία ανάθεσης άλλαξαν ουσιωδώς και η εκτέλεση του συμβατικού αντικείμενου δεν ενδιαφέρει πλέον την αναθέτουσα αρχή ή τον φορέα για τον οποίο προορίζεται το υπό ανάθεση αντικείμενο, γ) αν λόγω ανωτέρας βίας, δεν είναι δυνατή η κανονική εκτέλεση της σύμβασης, δ) αν η επιλεγείσα προσφορά κριθεί ως μη συμφέρουσα από οικονομική άποψη, ε) στην περίπτωση των παρ. 3 και 4 του άρθρου 97, περί χρόνου ισχύος προσφορών, στ) για άλλους επιτακτικούς λόγους δημοσίου συμφέροντος, όπως ιδίως, δημόσιας υγείας ή προστασίας του περιβάλλοντος.

## 4. ΟΡΟΙ ΕΚΤΕΛΕΣΗΣ ΤΗΣ ΣΥΜΒΑΣΗΣ

---

### 4.1 Εγγυήσεις (καλής εκτέλεσης, προκαταβολής, καλής λειτουργίας)

---

#### 4.1.1 Εγγύηση καλής εκτέλεσης:

Για την υπογραφή της σύμβασης απαιτείται η παροχή εγγύησης καλής εκτέλεσης, σύμφωνα με το άρθρο 72 παρ. 4 του ν. 4412/2016, το ύψος της οποίας ανέρχεται σε ποσοστό 4% επί της εκτιμώμενης αξίας της σύμβασης ή του τμήματος της σύμβασης, χωρίς να συμπεριλαμβάνονται τα δικαιώματα προαίρεσης και κατατίθεται μέχρι και την υπογραφή του συμφωνητικού.

Η εγγύηση καλής εκτέλεσης, προκειμένου να γίνει αποδεκτή, πρέπει να περιλαμβάνει κατ' ελάχιστον τα αναφερόμενα στην παράγραφο 2.1.5. στοιχεία της παρούσας και επιπλέον τον αριθμό και τον τίτλο της σχετικής σύμβασης. Το περιεχόμενό της είναι σύμφωνο με το υπόδειγμα που περιλαμβάνεται στο Παράρτημα IV της Διακήρυξης και τα οριζόμενα στο άρθρο 72 του ν. 4412/2016.

Η εγγύηση καλής εκτέλεσης της σύμβασης καλύπτει συνολικά και χωρίς διακρίσεις την εφαρμογή όλων των όρων της σύμβασης και κάθε απαίτηση της αναθέτουσας αρχής έναντι του αναδόχου.

Σε περίπτωση τροποποίησης της σύμβασης κατά την παράγραφο 4.5, η οποία συνεπάγεται αύξηση της συμβατικής αξίας, ο ανάδοχος οφείλει να καταθέσει μέχρι την υπογραφή της τροποποιημένης σύμβασης, συμπληρωματική εγγύηση καλής εκτέλεσης, το ύψος της οποίας ανέρχεται σε ποσοστό 4% επί του ποσού της αύξησης της αξίας της σύμβασης.

Η εγγύηση καλής εκτέλεσης καταπίπτει υπέρ της αναθέτουσας αρχής στην περίπτωση παραβίασης, από τον ανάδοχο, των όρων της σύμβασης, όπως αυτή ειδικότερα ορίζει.

Ο χρόνος ισχύος της εγγύησης καλής εκτέλεσης πρέπει να είναι μεγαλύτερος από τον συμβατικό χρόνο φόρτωσης ή παράδοσης, **για διάστημα έξι (6) μηνών**.

Η/Οι εγγύηση/εις καλής εκτέλεσης επιστρέφεται/ονται στο σύνολό του/ς μετά από την ποσοτική και ποιοτική παραλαβή του συνόλου του αντικειμένου της σύμβασης.

Σε περίπτωση που στο πρωτόκολλο οριστικής και ποσοτικής παραλαβής αναφέρονται παρατηρήσεις ή υπάρχει εκπρόθεσμη παράδοση, η επιστροφή των εγγυήσεων καλής εκτέλεσης και προκαταβολής γίνεται μετά από την αντιμετώπιση, σύμφωνα με όσα προβλέπονται, των παρατηρήσεων και του εκπρόθεσμου.

#### 4.1.2. Εγγύηση καλής λειτουργίας

Απαιτείται η προσκόμιση «εγγύηση καλής λειτουργίας» για την αποκατάσταση των ελαττωμάτων που ανακύπτουν ή των ζημιών που προκαλούνται από δυσλειτουργία των αγαθών κατά την περίοδο εγγύησης καλής λειτουργίας.

Το ύψος της «εγγύησης καλής λειτουργίας» ορίζεται στο ποσό των **12.177,42 ευρώ**. Η επιστροφή της ανωτέρω εγγύησης λαμβάνει χώρα μετά από την ολοκλήρωση της περιόδου εγγύησης καλής λειτουργίας, σύμφωνα και με τα οριζόμενα στην παράγραφο 6.6 της παρούσας<sup>125</sup>.

---

<sup>125</sup> Άρθρο 72 παρ. 10 ν. 4412/2016



## 4.2 Συμβατικό Πλαίσιο - Εφαρμοστέα Νομοθεσία

Κατά την εκτέλεση της σύμβασης εφαρμόζονται οι διατάξεις του ν. 4412/2016, οι όροι της παρούσας διακήρυξης και συμπληρωματικά ο Αστικός Κώδικας.

## 4.3 Όροι εκτέλεσης της σύμβασης

4.3.1 Κατά την εκτέλεση της σύμβασης ο ανάδοχος τηρεί τις υποχρεώσεις στους τομείς του περιβαλλοντικού, κοινωνικοασφαλιστικού και εργατικού δικαίου, που έχουν θεσπισθεί με το δίκαιο της Ένωσης, το εθνικό δίκαιο, συλλογικές συμβάσεις ή διεθνείς διατάξεις περιβαλλοντικού, κοινωνικοασφαλιστικού και εργατικού δικαίου, οι οποίες απαριθμούνται στο Παράρτημα Χ του Προσαρτήματος Α΄.

Η τήρηση των εν λόγω υποχρεώσεων από τον ανάδοχο και τους υπεργολάβους του ελέγχεται και βεβαιώνεται από τα όργανα που επιβλέπουν την εκτέλεση της σύμβασης και τις αρμόδιες δημόσιες αρχές και υπηρεσίες που ενεργούν εντός των ορίων της ευθύνης και της αρμοδιότητάς τους.

4.3.2 Στις συμβάσεις προμηθειών προϊόντων που εμπίπτουν στο πεδίο εφαρμογής του ν. 2939/2001, επιπλέον του όρου της παρ. 4.3.1 περιλαμβάνεται ο όρος ότι ο ανάδοχος υποχρεούται κατά την υπογραφή της σύμβασης και καθ' όλη τη διάρκεια εκτέλεσης να τηρεί τις υποχρεώσεις των παραγράφων 2 και 11 του άρθρου 4β ή και της παρ. 1 του άρθρου 12 ή και της παρ. 1 του άρθρου 16 του ν.2939/2001. Η τήρηση των υποχρεώσεων ελέγχεται από την αναθέτουσα αρχή μέσω του αρχείου δημοσιοποίησης εγγεγραμμένων παραγωγών στο Εθνικό Μητρώο Παραγωγών (ΕΜΠΑ) που τηρείται στην ηλεκτρονική σελίδα του Ε.Ο.ΑΝ. εντός της προθεσμίας της παραγράφου 4 του άρθρου 105 του ν. 4412/2016 και αποτελεί προϋπόθεση για την υπογραφή του συμφωνητικού, στο οποίο γίνεται υποχρεωτικά μνεία του αριθμού ΕΜΠΑ του υπόχρεου παραγωγού. Η μη τήρηση των υποχρεώσεων της παρούσας παραγράφου έχει τις συνέπειες της παραγράφου 7 του άρθρου 105 του ν. 4412/2016.<sup>126</sup>

4.3.3. Ο ανάδοχος δεσμεύεται ότι :

α) σε όλα τα στάδια που προηγήθηκαν της σύμβασης δεν ενήργησε αθέμιτα, παράνομα ή καταχρηστικά και ότι θα εξακολουθήσει να μην ενεργεί κατ' αυτόν τον τρόπο κατά το στάδιο εκτέλεσης της σύμβασης,

β) ότι θα δηλώσει αμελλητί στην αναθέτουσα αρχή, από τη στιγμή που λάβει γνώση, οποιαδήποτε κατάσταση (ακόμη και ενδεχόμενη) σύγκρουσης συμφερόντων (προσωπικών, οικογενειακών, οικονομικών, πολιτικών ή άλλων κοινών συμφερόντων, συμπεριλαμβανομένων και αντικρουόμενων επαγγελματικών συμφερόντων) μεταξύ των νομίμων ή εξουσιοδοτημένων εκπροσώπων του καθώς και υπαλλήλων ή συνεργατών τους οποίους απασχολεί στην εκτέλεση της σύμβασης (π.χ. με σύμβαση υπεργολαβίας) και μελών του προσωπικού της αναθέτουσας αρχής που εμπλέκονται καθ' οιονδήποτε τρόπο στη διαδικασία εκτέλεσης της σύμβασης ή/και μπορούν να επηρεάσουν την έκβαση και τις αποφάσεις της αναθέτουσας αρχής περί την εκτέλεσή της, οποτεδήποτε και εάν η κατάσταση αυτή προκύψει κατά τη διάρκεια εκτέλεσης της σύμβασης<sup>127</sup>.

Οι υποχρεώσεις και οι απαγορεύσεις της ρήτρας αυτής ισχύουν, αν ο ανάδοχος είναι ένωση, για όλα τα μέλη της ένωσης, καθώς και για τους υπεργολάβους που χρησιμοποιεί. Στο συμφωνητικό περιλαμβάνεται σχετική δεσμευτική δήλωση τόσο του αναδόχου όσο και των υπεργολάβων του.

## 4.4 Υπεργολαβία

4.4.1. Ο Ανάδοχος δεν απαλλάσσεται από τις συμβατικές του υποχρεώσεις και ευθύνες λόγω ανάθεσης της εκτέλεσης τμήματος/τμημάτων της σύμβασης σε υπεργολάβους. Η τήρηση των υποχρεώσεων της παρ. 2 του άρθρου 18 του ν. 4412/2016 από υπεργολάβους δεν αίρει την ευθύνη του κυρίου αναδόχου.

<sup>126</sup> Άρθρο 130 ν.4412/2016

<sup>127</sup> Πρβλ άρθρο 24 του ν. 4412/2016

**4.4.2.** Κατά την υπογραφή της σύμβασης ο κύριος ανάδοχος υποχρεούται να αναφέρει στην αναθέτουσα αρχή το όνομα, τα στοιχεία επικοινωνίας και τους νόμιμους εκπροσώπους των υπεργολάβων του, οι οποίοι συμμετέχουν στην εκτέλεση αυτής, εφόσον είναι γνωστά τη συγκεκριμένη χρονική στιγμή. Επιπλέον, υποχρεούται να γνωστοποιεί στην αναθέτουσα αρχή κάθε αλλαγή των πληροφοριών αυτών, κατά τη διάρκεια της σύμβασης, καθώς και τις απαιτούμενες πληροφορίες σχετικά με κάθε νέο υπεργολάβο, τον οποίο ο κύριος ανάδοχος χρησιμοποιεί εν συνεχεία στην εν λόγω σύμβαση, προσκομίζοντας τα σχετικά συμφωνητικά/δηλώσεις συνεργασίας<sup>128</sup>. Σε περίπτωση διακοπής της συνεργασίας του Αναδόχου με υπεργολάβο/ υπεργολάβους της σύμβασης, αυτός υποχρεούται σε άμεση γνωστοποίηση της διακοπής αυτής στην Αναθέτουσα Αρχή, οφείλει δε να διασφαλίσει την ομαλή εκτέλεση του τμήματος/ των τμημάτων της σύμβασης είτε από τον ίδιο, είτε από νέο υπεργολάβο τον οποίο θα γνωστοποιήσει στην αναθέτουσα αρχή κατά την ως άνω διαδικασία.

**4.4.3.** Η αναθέτουσα αρχή επαληθεύει τη συνδρομή των λόγων αποκλεισμού για τους υπεργολάβους, όπως αυτοί περιγράφονται στην παράγραφο 2.2.3. και με τα αποδεικτικά μέσα της παραγράφου 2.2.9.2 της παρούσας, εφόσον το(α) τμήμα(τα) της σύμβασης, το(α) οποίο(α) ο ανάδοχος προτίθεται να αναθέσει υπό μορφή υπεργολαβίας σε τρίτους, υπερβαίνουν σωρευτικά το ποσοστό του τριάντα τοις εκατό (30%) της συνολικής αξίας της σύμβασης. Επιπλέον, προκειμένου να μην αθετούνται οι υποχρεώσεις της παρ. 2 του άρθρου 18 του ν. 4412/2016, δύναται να επαληθεύσει τους ως άνω λόγους και για τμήμα ή τμήματα της σύμβασης που υπολείπονται του ως άνω ποσοστού.

Όταν από την ως άνω επαλήθευση προκύπτει ότι συντρέχουν λόγοι αποκλεισμού απαιτεί ή δύναται να απαιτήσει την αντικατάστασή του, κατά τα ειδικότερα αναφερόμενα στις παρ. 5 και 6 του άρθρου 131 του ν. 4412/2016.

**4.4.4.** .....

## **4.5 Τροποποίηση σύμβασης κατά τη διάρκειά της<sup>129</sup>**

Η σύμβαση μπορεί να τροποποιείται κατά τη διάρκειά της, χωρίς να απαιτείται νέα διαδικασία σύναψης σύμβασης, μόνο σύμφωνα με τους όρους και τις προϋποθέσεις του άρθρου 132 του ν. 4412/2016 και κατόπιν γνωμοδότησης της Επιτροπής της περ. β της παρ. 11 του άρθρου 221 του ν. 4412/<sup>130 131</sup>

Κάθε τροποποίηση της σύμβασης πριν υπογραφεί πρέπει να τύχει της προέγκρισής της από τη Διοίκηση της 2<sup>ης</sup> ΥΠΕ Πειραιώς και Αιγαίου και της ΕΥΔ ΕΠ Περιφέρειας Βορείου Αιγαίου.

Μετά τη λύση της σύμβασης λόγω της έκπτωσης του αναδόχου, σύμφωνα με το άρθρο 203 του ν. 4412/2016 και την παράγραφο 5.2. της παρούσας<sup>132</sup>, όπως και σε περίπτωση καταγγελίας για όλους λόγους της παραγράφου 4.6, πλην αυτού της περ. (α), η αναθέτουσα αρχή δύναται να προσκαλέσει τον επόμενο, κατά σειρά κατάταξης οικονομικό φορέα που συμμετέχει στην παρούσα διαδικασία ανάθεσης της συγκεκριμένης σύμβασης και να του προτείνει να αναλάβει το ανεκτέλεστο αντικείμενο της σύμβασης, με τους ίδιους όρους και προϋποθέσεις και σε τίμημα που δεν θα υπερβαίνει την προσφορά που αυτός είχε υποβάλει (ρήτρα

<sup>128</sup> Πρβλ παρ. 2 του άρθρου 78 του ν. 4412/2016

<sup>129</sup> Πρβλ. άρθρο 132 του ν. 4412/2016

<sup>130</sup> Πρβλ. άρθρο 201 ν. 4412/2016, σε συνδυασμό με την περίπτωση ζ' της παρ. 11 του [άρθρου 221](#), η οποία προστέθηκε με το άρθρο 107 περ. 39 του ν. 4497/2017.

<sup>131</sup> Δυνατότητα της Α.Α. να προβλέψει στη διακήρυξη ρήτρες αναθεώρησης/ προαιρέσεις. Στην περίπτωση αυτή και εφόσον πρόκειται για σαφείς, ακριβείς και ρητές ρήτρες αναθεώρησης, στις οποίες μπορεί να περιλαμβάνονται και ρήτρες αναθεώρησης τιμών ή προαιρέσεις, επιτρέπεται η τροποποίηση της σύμβασης χωρίς νέα διαδικασία σύναψης, ανεξαρτήτως της χρηματικής αξίας της τροποποίησης. Οι ρήτρες αυτές αναφέρουν το αντικείμενο και τη φύση των ενδεχόμενων τροποποιήσεων ή προαιρέσεων, καθώς και τους όρους υπό τους οποίους μπορούν να ενεργοποιηθούν. Οι προβλεπόμενες τροποποιήσεις ή προαιρέσεις δε θα πρέπει να μεταβάλουν τη συνολική φύση της σύμβασης (Πρβλ. άρθρο 132 παρ. 1 α ΤΟΥ Ν. 4412/2016).

<sup>132</sup> Βλ. ιδίως την περ. γ της παρ.4 του άρθρου 203 του ν. 4412/2016

υποκατάστασης)<sup>133</sup>. Η σύμβαση συνάπτεται εφόσον εντός της τεθείσας προθεσμίας περιέλθει στην αναθέτουσα αρχή έγγραφη και ανεπιφύλακτη αποδοχή της. Η άπρακτη πάροδος της προθεσμίας θεωρείται ως απόρριψη της πρότασης.

#### **4.6 Δικαίωμα μονομερούς λύσης της σύμβασης<sup>134</sup>**

**4.6.1.** Η αναθέτουσα αρχή μπορεί, με τις προϋποθέσεις που ορίζουν οι κείμενες διατάξεις, να καταγγείλει τη σύμβαση κατά τη διάρκεια της εκτέλεσής της, εφόσον:

α) η σύμβαση υποστεί ουσιώδη τροποποίηση, κατά την έννοια της παρ. 4 του άρθρου 132 του ν. 4412/2016, που θα απαιτούσε νέα διαδικασία σύναψης σύμβασης

β) ο ανάδοχος, κατά το χρόνο της ανάθεσης της σύμβασης, τελούσε σε μια από τις καταστάσεις που αναφέρονται στην παράγραφο 2.2.3.1 και, ως εκ τούτου, θα έπρεπε να έχει αποκλειστεί από τη διαδικασία σύναψης της σύμβασης,

γ) η σύμβαση δεν έπρεπε να ανατεθεί στον ανάδοχο λόγω σοβαρής παραβίασης των υποχρεώσεων που υπέχει από τις Συνθήκες και την Οδηγία 2014/24/ΕΕ, η οποία έχει αναγνωριστεί με απόφαση του Δικαστηρίου της Ένωσης στο πλαίσιο διαδικασίας δυνάμει του άρθρου 258 της ΣΛΕΕ.

δ) ο ανάδοχος καταδικαστεί αμετάκλητα, κατά τη διάρκεια εκτέλεσης της σύμβασης, για ένα από τα αδικήματα που αναφέρονται στην παρ. 2.2.3.1 της παρούσας,

ε) ο ανάδοχος πτωχεύσει ή υπαχθεί σε διαδικασία ειδικής εκκαθάρισης ή τεθεί υπό αναγκαστική διαχείριση από εκκαθαριστή ή από το δικαστήριο ή υπαχθεί σε διαδικασία πτωχευτικού συμβιβασμού ή αναστείλει τις επιχειρηματικές του δραστηριότητες ή υπαχθεί σε διαδικασία εξυγίανσης και δεν τηρεί τους όρους αυτής ή εάν βρεθεί σε οποιαδήποτε ανάλογη κατάσταση, προκύπτουσα από παρόμοια διαδικασία, προβλεπόμενη σε εθνικές διατάξεις νόμου.

Η αναθέτουσα αρχή μπορεί να μην καταγγείλει τη σύμβαση, υπό την προϋπόθεση ότι ο ανάδοχος ο οποίος θα βρεθεί σε μία εκ των καταστάσεων που αναφέρονται στην περίπτωση αυτή αποδεικνύει ότι είναι σε θέση να εκτελέσει τη σύμβαση, λαμβάνοντας υπόψη τις ισχύουσες διατάξεις και τα μέτρα για τη συνέχιση της επιχειρηματικής του λειτουργίας.

στ) ο ανάδοχος παραβεί αποδεδειγμένα τις υποχρεώσεις του που απορρέουν από την δέσμευση ακεραιότητας της παρ. 4.3.3. της παρούσας, ως αναλυτικά περιγράφονται στο συνημμένο στην παρούσα σχέδιο σύμβασης.

<sup>133</sup> Άρθρο 132, παρ. 1δ), περ. αα του ν. 4412/2016.

Πρβλ., επίσης, Κατευθυντήρια Οδηγία 22 της Αρχής με τίτλο «Τροποποίηση συμβάσεων κατά τη διάρκειά τους», Κεφάλαιο ΙΙΙ.Δ. σημείο Ι, σελ. 17 (ΑΔΑ: 7ΜΥΤΟΞΤΒ-ΖΓΖ).

<sup>134</sup> Άρθρο 133 του ν. 4412/2016 Δικαίωμα μονομερούς λύσης της σύμβασης

## 5. ΕΙΔΙΚΟΙ ΟΡΟΙ ΕΚΤΕΛΕΣΗΣ ΤΗΣ ΣΥΜΒΑΣΗΣ

### 5.1 Τρόπος πληρωμής<sup>135</sup>

**5.1.1.** Η πληρωμή του αναδόχου θα πραγματοποιηθεί με το 100% της συμβατικής αξίας μετά την οριστική παραλαβή των υλικών

Η πληρωμή του συμβατικού τιμήματος θα γίνεται με την προσκόμιση των νομίμων παραστατικών και δικαιολογητικών που προβλέπονται από τις διατάξεις του άρθρου 200 παρ. 4 του ν. 4412/2016, καθώς και κάθε άλλο δικαιολογητικού που τυχόν ήθελε ζητηθεί από τις αρμόδιες υπηρεσίες που διενεργούν τον έλεγχο και την πληρωμή.

**5.1.2.** Τον Ανάδοχο βαρύνουν οι υπέρ τρίτων κρατήσεις, ως και κάθε άλλη επιβάρυνση, σύμφωνα με την κείμενη νομοθεσία, μη συμπεριλαμβανομένου Φ.Π.Α., για την παράδοση του υλικού στον τόπο και με τον τρόπο που προβλέπεται στα έγγραφα της σύμβασης. Ιδίως βαρύνεται με τις ακόλουθες κρατήσεις:

α) Κράτηση 0,07% η οποία υπολογίζεται επί της αξίας κάθε πληρωμής προ φόρων και κρατήσεων της αρχικής, καθώς και κάθε συμπληρωματικής σύμβασης υπέρ της Ενιαίας Ανεξάρτητης Αρχής Δημοσίων Συμβάσεων επιβάλλεται. (άρθρο 44 Ν. 4605/2019 όπως ισχύει)

β) Κράτηση ύψους 0,02% υπέρ της ανάπτυξης και συντήρησης του ΟΠΣ ΕΣΗΔΗΣ, η οποία υπολογίζεται επί της αξίας, εκτός ΦΠΑ, της αρχικής, καθώς και κάθε συμπληρωματικής σύμβασης. Το ποσό αυτό παρακρατείται σε κάθε πληρωμή από την αναθέτουσα αρχή στο όνομα και για λογαριασμό του Υπουργείου Ψηφιακής Διακυβέρνησης σύμφωνα με την παρ. 6 του άρθρου 36 του ν. 4412/2016<sup>136</sup>

γ) Χαρτόσημο 3% επί της κράτησης της Ε.Α.Α.ΔΗ.ΣΥ. και ΟΓΑ 20% επί της κράτησης του χαρτοσήμου.

δ) Κράτηση 2% υπέρ Ψυχικής Υγείας σύμφωνα με το άρθρο 3 του Ν. 3580/2007.

ε) Κράτηση 0,06% η οποία υπολογίζεται επί της αξίας κάθε πληρωμής προ φόρων και κρατήσεων της αρχικής καθώς και κάθε συμπληρωματικής σύμβασης υπέρ της Αρχής Εξέτασης Προδικαστικών Προσφυγών (άρθρο 350 παρ. 3 του ν. 4412/2016) .

ε) Κράτηση ύψους 0,02% υπέρ του Δημοσίου, η οποία υπολογίζεται επί της αξίας, εκτός ΦΠΑ, της αρχικής, καθώς και κάθε συμπληρωματικής σύμβασης. Το ποσό αυτό παρακρατείται σε κάθε πληρωμή από την αναθέτουσα αρχή στο όνομα και για λογαριασμό της Γενικής Διεύθυνσης Δημοσίων Συμβάσεων και Προμηθειών σύμφωνα με την παρ. 6 του άρθρου 36 του ν. 4412/2016.

Ο Ανάδοχος επιβαρύνεται με παρακράτηση φόρου εισοδήματος σύμφωνα με τις ισχύουσες διατάξεις (Ν. 2283/94, ΦΕΚ 151/Α/94, όπως εκάστοτε ισχύει).

Σε περίπτωση κοινοπραξίας ή ένωσης προσώπων άνευ νομικής υπόστασης, τα παραστατικά εκδίδονται από κάθε ένα μέλος της κοινοπραξίας ή της ένωσης χωριστά, κατά την αναλογία του μέρους της προμήθειας που

<sup>135</sup> Για τις δημόσιες συμβάσεις των οποίων η εκτιμώμενη αξία, εκτός Φ.Π.Α., είναι ίση προς ή ανώτερη από τα κατώτατα όρια του άρθρου 5 του ν. 4412/2016 οι αναθέτουσες αρχές υποχρεούνται να παραλαμβάνουν και να επεξεργάζονται ηλεκτρονικά τιμολόγια που είναι σύμφωνα με το ευρωπαϊκό πρότυπο έκδοσης ηλεκτρονικών τιμολογίων, όπως αυτό ορίζεται στην περίπτωση 12 του άρθρου 149 του ν. 4601/2019 (Α'44) και των, κατ'έξουσιοδότηση του άρθρου 154 του νόμου αυτού, κανονιστικών αποφάσεων.

<sup>136</sup> Ο χρόνος, τρόπος και η διαδικασία κράτησης των ως άνω χρηματικών ποσών, καθώς και κάθε άλλο αναγκαίο θέμα για την εφαρμογή της ως άνω κράτησης εξαρτάται από την έκδοση της κοινής απόφασης των Υπουργών Ψηφιακής Διακυβέρνησης και Οικονομικών της παρ. 6 του άρθρου 36 του ν. 4412/2016

έχει αναλάβει να υλοποιήσει, όπως έχει περιγραφεί στην Τεχνική Προσφορά της ένωσης ή κοινοπραξίας, με αναφορά στην περιγραφή αυτή.

Είναι δυνατόν, για λόγους ευχέρειας, να προβλεφθεί και να δηλωθεί προς την Αναθέτουσα Αρχή κατά τη διάρκεια σύναψης της σύμβασης ο ορισμός ενός μέλους της ενώσεως ή κοινοπραξίας ως εκπροσώπου ("project leader"). Ο εκπρόσωπος αυτός θα εκδίδει το σχετικό παραστατικό και θα μεριμνά για την καταβολή των σχετικών ποσών στα υπόλοιπα μέλη κατά την αναλογία συμμετοχής εκάστου στο τμήμα της προμήθειας-εγκατάστασης. Η Αναθέτουσα Αρχή δεν υπέχει καμία ευθύνη για την προσήκουσα καταβολή στα μέλη της ενώσεως/ κοινοπραξίας και δεν εμπλέκεται εν γένει καθ' οιονδήποτε τρόπο σε ζητήματα που αναφέρονται στις εσωτερικές σχέσεις μεταξύ των μελών της ένωσης/κοινοπραξίας.

## **5.2 Κήρυξη οικονομικού φορέα έκπτωτου - Κυρώσεις**

**5.2.1.** Ο ανάδοχος κηρύσσεται υποχρεωτικά έκπτωτος<sup>137</sup> από τη σύμβαση και από κάθε δικαίωμα που απορρέει από αυτήν, με απόφαση της αναθέτουσας αρχής, ύστερα από γνωμοδότηση του αρμόδιου συλλογικού οργάνου (Επιτροπή Παρακολούθησης και Παραλαβής):

α) στην περίπτωση της παρ. 7 του άρθρου 105 περί κατακύρωσης και σύναψης σύμβασης,

β) στην περίπτωση που δεν εκπληρώσει τις υποχρεώσεις του που απορρέουν από τη σύμβαση ή/και δεν συμμορφωθεί με τις σχετικές γραπτές εντολές της υπηρεσίας, που είναι σύμφωνες με τη σύμβαση ή τις κείμενες διατάξεις, εντός του συμφωνημένου χρόνου εκτέλεσης της σύμβασης,

γ) εφόσον δεν φορτώσει, δεν παραδώσει ή δεν αντικαταστήσει τα συμβατικά αγαθά ή δεν επισκευάσει ή δεν συντηρήσει αυτά μέσα στον συμβατικό χρόνο ή στον χρόνο παράτασης που του δόθηκε, σύμφωνα με όσα προβλέπονται στο άρθρο 206 του ν. 4412/2016 και την παράγραφο 5.2 της παρούσας, με την επιφύλαξη της επόμενης παραγράφου.

Στην περίπτωση συνδρομής λόγου έκπτωσης του αναδόχου από σύμβαση κατά την ως άνω περίπτωση γ, η αναθέτουσα αρχή κοινοποιεί στον ανάδοχο ειδική όχληση, η οποία μνημονεύει τις διατάξεις του άρθρου 203 του ν. 4412/2016<sup>138</sup> και περιλαμβάνει συγκεκριμένη περιγραφή των ενεργειών στις οποίες οφείλει να προβεί ο ανάδοχος, προκειμένου να συμμορφωθεί, μέσα σε προθεσμία 15 ημερών από την κοινοποίηση της ανωτέρω όχλησης. Αν η προθεσμία που τεθεί με την ειδική όχληση, παρέλθει, χωρίς ο ανάδοχος να συμμορφωθεί, κηρύσσεται έκπτωτος μέσα σε προθεσμία τριάντα (30) ημερών από την άπρακτη πάροδο της προθεσμίας συμμόρφωσης, με απόφαση της αναθέτουσας αρχής.

Ο ανάδοχος δεν κηρύσσεται έκπτωτος για λόγους που αφορούν σε υπαιτιότητα του φορέα εκτέλεσης της σύμβασης ή αν συντρέχουν λόγοι ανωτέρας βίας.

Στον οικονομικό φορέα, που κηρύσσεται έκπτωτος από τη σύμβαση, επιβάλλονται, με απόφαση του αποφαινόμενου οργάνου, ύστερα από γνωμοδότηση του αρμόδιου οργάνου, το οποίο υποχρεωτικά καλεί τον ενδιαφερόμενο προς παροχή εξηγήσεων, αθροιστικά οι παρακάτω κυρώσεις:

α) ολική κατάπτωση της εγγύησης συμμετοχής ή καλής εκτέλεσης της σύμβασης κατά περίπτωση,

β) Καταλογισμός του διαφέροντος, που προκύπτει εις βάρος της αναθέτουσας αρχής, εφόσον αυτή προμηθευτεί τα αγαθά, που δεν προσκομίστηκαν προσηκόντως από τον έκπτωτο οικονομικό φορέα, αναθέτοντας το ανεκτέλεστο αντικείμενο της σύμβασης στον επόμενο κατά σειρά κατάταξης οικονομικό φορέα που είχε λάβει μέρος στη διαδικασία ανάθεσης της σύμβασης. Αν ο οικονομικός φορέας του προηγούμενου εδαφίου δεν αποδεχθεί την ανάθεση της σύμβασης, η αναθέτουσα αρχή μπορεί να προμηθευτεί τα αγαθά, που δεν προσκομίστηκαν προσηκόντως από τον έκπτωτο οικονομικό φορέα, από τρίτο οικονομικό φορέα είτε με διενέργεια νέας διαδικασίας ανάθεσης σύμβασης είτε με προσφυγή στη

<sup>137</sup> Άρθρο 203 του ν. 4412/2016

διαδικασία διαπραγμάτευσης, χωρίς προηγούμενη δημοσίευση, εφόσον συντρέχουν οι προϋποθέσεις του άρθρου 32 του ν. 4412/2016. Το διαφέρον υπολογίζεται με τον ακόλουθο τύπο:

$\Delta = (TKT - TKE) \times \Pi$  Όπου:  $\Delta$  = Διαφέρον που θα προκύψει εις βάρος της αναθέτουσας αρχής, εφόσον αυτή προμηθευτεί τα αγαθά που δεν προσκομίστηκαν προσηκόντως από τον έκπτωτο οικονομικό φορέα, σύμφωνα με τα ανωτέρω αναφερόμενα. Το διαφέρον λαμβάνει θετικές τιμές, αλλιώς θεωρείται ίσο με μηδέν.

TKT = Τιμή κατακύρωσης της προμήθειας των αγαθών, που δεν προσκομίστηκαν προσηκόντως από τον έκπτωτο οικονομικό φορέα στον νέο ανάδοχο.

TKE = Τιμή κατακύρωσης της προμήθειας των αγαθών, που δεν προσκομίστηκαν προσηκόντως από τον έκπτωτο οικονομικό φορέα, σύμφωνα με τη σύμβαση από την οποία κηρύχθηκε έκπτωτος ο οικονομικός φορέας.

$\Pi$  = Συντελεστής προσαύξησης προσδιορισμού της έμμεσης ζημίας που προκαλείται στην αναθέτουσα αρχή από την έκπτωση του αναδόχου ο οποίος λαμβάνει την τιμή 1,03

Ο καταλογισμός του διαφέροντος επιβάλλεται στον έκπτωτο οικονομικό φορέα με απόφαση της αναθέτουσας αρχής, που εκδίδεται σε αποκλειστική προθεσμία δεκαοκτώ (18) μηνών μετά την έκδοση και την κοινοποίηση της απόφασης κήρυξης εκπτώτου, και εφόσον κατακυρωθεί η προμήθεια των αγαθών που δεν προσκομίστηκαν προσηκόντως από τον έκπτωτο οικονομικό φορέα σε τρίτο οικονομικό φορέα. Για την είσπραξη του διαφέροντος από τον έκπτωτο οικονομικό φορέα μπορεί να εφαρμόζεται η διαδικασία του Κώδικα Είσπραξης Δημόσιων Εσόδων. Το διαφέρον εισπράττεται υπέρ της αναθέτουσας αρχής.

δ) Επιπλέον, μπορεί να επιβληθεί προσωρινός αποκλεισμός του αναδόχου από το σύνολο των συμβάσεων προμηθειών ή υπηρεσιών των φορέων που εμπíπτουν στις διατάξεις του ν. 4412/2016 κατά τα ειδικότερα προβλεπόμενα στο άρθρο 74 του ως άνω νόμου, περί αποκλεισμού οικονομικού φορέα από δημόσιες συμβάσεις. *[η κύρωση του οριζόντιου αποκλεισμού δύναται να επιβληθεί μετά την έκδοση του προβλεπόμενου π.δ.]*

**5.2.2.** Αν το υλικό φορτωθεί - παραδοθεί ή αντικατασταθεί μετά τη λήξη του συμβατικού χρόνου και μέχρι λήξης του χρόνου της παράτασης που χορηγήθηκε, σύμφωνα με το άρθρο 206 του Ν.4412/16, επιβάλλεται πρόστιμο<sup>139</sup> πέντε τοις εκατό (5%) επί της συμβατικής αξίας της ποσότητας που παραδόθηκε εκπρόθεσμα.

Το παραπάνω πρόστιμο υπολογίζεται επί της συμβατικής αξίας των εκπρόθεσμα παραδοθέντων υλικών, χωρίς ΦΠΑ. Εάν τα υλικά που παραδόθηκαν εκπρόθεσμα επηρεάζουν τη χρησιμοποίηση των υλικών που παραδόθηκαν εμπρόθεσμα, το πρόστιμο υπολογίζεται επί της συμβατικής αξίας της συνολικής ποσότητας αυτών.

Κατά τον υπολογισμό του χρονικού διαστήματος της καθυστέρησης για φόρτωση- παράδοση ή αντικατάσταση των υλικών, με απόφαση του αποφαινομένου οργάνου, ύστερα από γνωμοδότηση του αρμοδίου οργάνου, δεν λαμβάνεται υπόψη ο χρόνος που παρήλθε πέραν του εύλογου, κατά τα διάφορα στάδια των διαδικασιών, για το οποίο δεν ευθύνεται ο ανάδοχος και παρατείνεται, αντίστοιχα, ο χρόνος φόρτωσης - παράδοσης.

Η είσπραξη του προστίμου και των τόκων επί της προκαταβολής γίνεται με παρακράτηση από το ποσό πληρωμής του αναδόχου ή, σε περίπτωση ανεπάρκειας ή έλλειψης αυτού, με ισόποση κατάπτωση της εγγύησης καλής εκτέλεσης και προκαταβολής αντίστοιχα, εφόσον ο ανάδοχος δεν καταθέσει το απαιτούμενο ποσό.

<sup>139</sup> Άρθρο 207 του ν. 4412/2016.

Σε περίπτωση ένωσης οικονομικών φορέων, το πρόστιμο και οι τόκοι επιβάλλονται αναλόγως σε όλα τα μέλη της ένωσης.

### **5.3 Διοικητικές προσφυγές κατά τη διαδικασία εκτέλεσης των συμβάσεων<sup>140</sup>**

Ο ανάδοχος μπορεί κατά των αποφάσεων που επιβάλλουν σε βάρος του κυρώσεις, δυνάμει των όρων των άρθρων 5.2 (Κήρυξη οικονομικού φορέα εκπτώτου - Κυρώσεις), 6.1. (Χρόνος παράδοσης υλικών), 6.4. (Απόρριψη συμβατικών υλικών – αντικατάσταση), καθώς και κατ' εφαρμογή των συμβατικών όρων να ασκήσει προσφυγή για λόγους νομιμότητας και ουσίας ενώπιον του φορέα που εκτελεί τη σύμβαση μέσα σε ανατρεπτική προθεσμία (30) ημερών από την ημερομηνία της κοινοποίησης ή της πλήρους γνώσης της σχετικής απόφασης. Η εμπρόθεσμη άσκηση της προσφυγής αναστέλλει τις επιβαλλόμενες κυρώσεις. Επί της προσφυγής αποφασίζει το αρμοδίως αποφαινόμενο όργανο, ύστερα από γνωμοδότηση του προβλεπόμενου στο τελευταίο εδάφιο της περίπτωσης β' της παραγράφου 11 του άρθρου 221 του ν.4412/2016 οργάνου, εντός προθεσμίας τριάντα (30) ημερών από την άσκησή της, άλλως θεωρείται ως σιωπηρώς απορριφθείσα. Κατά της απόφασης αυτής δεν χωρεί η άσκηση άλλης οποιασδήποτε φύσης διοικητικής προσφυγής. Αν κατά της απόφασης που επιβάλλει κυρώσεις δεν ασκηθεί εμπρόθεσμα η προσφυγή ή αν απορριφθεί αυτή από το αποφαινόμενο αρμοδίως όργανο, η απόφαση καθίσταται οριστική. Αν ασκηθεί εμπρόθεσμα προσφυγή, αναστέλλονται οι συνέπειες της απόφασης μέχρι αυτή να οριστικοποιηθεί.

### **5.4 Δικαστική επίλυση διαφορών**

Κάθε διαφορά μεταξύ των συμβαλλόμενων μερών που προκύπτει από τις συμβάσεις που συνάπτονται στο πλαίσιο της παρούσας διακήρυξης, επιλύεται με την άσκηση προσφυγής ή αγωγής στο Διοικητικό Εφετείο της Περιφέρειας, στην οποία εκτελείται εκάστη σύμβαση, κατά τα ειδικότερα οριζόμενα στις παρ. 1 έως και 6 του άρθρου 205Α του ν. 4412/2016<sup>141</sup>. Πριν από την άσκηση της προσφυγής στο Διοικητικό Εφετείο προηγείται υποχρεωτικά η τήρηση της ενδικοφανούς διαδικασίας που προβλέπεται στο άρθρο 205 του ν. 4412/2016 και την παράγραφο 5.3 της παρούσας, διαφορετικά η προσφυγή απορρίπτεται ως απαράδεκτη. Αν ο ανάδοχος της σύμβασης είναι κοινοπραξία, η προσφυγή ασκείται είτε από την ίδια είτε από όλα τα μέλη της. Δεν απαιτείται η τήρηση ενδικοφανούς διαδικασίας αν ασκείται από τον ενδιαφερόμενο αγωγή, στο δικόγραφο της οποίας δεν σωρεύεται αίτημα ακύρωσης ή τροποποίησης διοικητικής πράξης ή παράλειψης.

<sup>140</sup> Άρθρο 205 του ν. 4412/2016. Για την εξέταση των προβλεπόμενων προσφυγών, συγκροτείται ειδικό γνωμοδοτικό όργανο, τριμελές ή πενταμελές), τα μέλη του οποίου είναι διαφορετικά από τα μέλη του γνωμοδοτικού οργάνου που είναι αρμόδιο για τα υπόλοιπα θέματα που ανακύπτουν κατά τη διαδικασία εκτέλεσης.

<sup>141</sup> Άρθρο 205Α του ν. 4412/2016.

## 6. ΧΡΟΝΟΣ ΚΑΙ ΤΡΟΠΟΣ ΕΚΤΕΛΕΣΗΣ

### 6.1 Χρόνος παράδοσης υλικών

**6.1.1.** Ο ανάδοχος υποχρεούται να παραδώσει τα ασθενοφόρα σε κατάσταση πλήρους λειτουργίας μέσα σε οκτώ (8) μήνες από την ημερομηνία υπογραφής της σύμβασης.

Ο συμβατικός χρόνος παράδοσης των υλικών μπορεί να παρατείνεται, πριν από τη λήξη του αρχικού συμβατικού χρόνου παράδοσης, υπό τις ακόλουθες σωρευτικές προϋποθέσεις: α) τηρούνται οι όροι του άρθρου 132 περί τροποποίησης συμβάσεων κατά τη διάρκειά τους, β) έχει εκδοθεί αιτιολογημένη απόφαση του αρμόδιου αποφαινόμενου οργάνου της αναθέτουσας αρχής μετά από γνωμοδότηση αρμόδιου συλλογικού οργάνου, είτε με πρωτοβουλία της αναθέτουσας αρχής και εφόσον συμφωνεί ο ανάδοχος, είτε ύστερα από σχετικό αίτημα του αναδόχου, το οποίο υποβάλλεται υποχρεωτικά πριν από τη λήξη του συμβατικού χρόνου, γ) το χρονικό διάστημα της παράτασης είναι ίσο ή μικρότερο από τον αρχικό συμβατικό χρόνο παράδοσης. Στην περίπτωση παράτασης του συμβατικού χρόνου παράδοσης, ο χρόνος παράτασης δεν συνυπολογίζεται στον συμβατικό χρόνο παράδοσης<sup>142</sup>.

Στην περίπτωση παράτασης του συμβατικού χρόνου παράδοσης έπειτα από αίτημα του αναδόχου, επιβάλλονται οι κυρώσεις που προβλέπονται στην παράγραφο 5.2.2 της παρούσης.

Με αιτιολογημένη απόφαση του αρμόδιου αποφαινόμενου οργάνου, η οποία εκδίδεται ύστερα από γνωμοδότηση του οργάνου της περ. β' της παρ. 11 του άρθρου 221 του ν. 4412/2016, ο συμβατικός χρόνος φόρτωσης παράδοσης των υλικών μπορεί να μετατίθεται. Μετάθεση επιτρέπεται μόνο όταν συντρέχουν λόγοι ανωτέρας βίας ή άλλοι ιδιαιτέρως σοβαροί λόγοι, που καθιστούν αντικειμενικώς αδύνατη την εμπρόθεσμη παράδοση των συμβατικών ειδών. Στις περιπτώσεις μετάθεσης του συμβατικού χρόνου φόρτωσης παράδοσης δεν επιβάλλονται κυρώσεις.

**6.1.2.** Εάν λήξει ο συμβατικός χρόνος παράδοσης, χωρίς να υποβληθεί εγκαίρως αίτημα παράτασης ή, εάν λήξει ο παραταθείς, κατά τα ανωτέρω, χρόνος, χωρίς να παραδοθεί το υλικό, ο ανάδοχος κηρύσσεται έκπτωτος.

**6.1.3.** Ο ανάδοχος υποχρεούται να ειδοποιεί την υπηρεσία που εκτελεί την προμήθεια, την αποθήκη υποδοχής των υλικών και την επιτροπή παραλαβής, για την ημερομηνία που προτίθεται να παραδώσει το υλικό, τουλάχιστον πέντε (5) εργάσιμες ημέρες νωρίτερα.

Μετά από κάθε προσκόμιση υλικού στην αποθήκη υποδοχής αυτών, ο ανάδοχος υποχρεούται να υποβάλει στην υπηρεσία αποδεικτικό, θεωρημένο από τον υπεύθυνο της αποθήκης, στο οποίο αναφέρεται η ημερομηνία προσκόμισης, το υλικό, η ποσότητα και ο αριθμός της σύμβασης σε εκτέλεση της οποίας προσκομίστηκε.

### 6.2 Παραλαβή υλικών - Χρόνος και τρόπος παραλαβής υλικών

**6.2.1.** Η παραλαβή των υλικών γίνεται από επιτροπές, πρωτοβάθμιες ή και δευτεροβάθμιες, που συγκροτούνται σύμφωνα με την παρ. 11 περ. β του άρθρου 221 του Ν.4412/16<sup>143</sup> σύμφωνα με τα οριζόμενα στο άρθρο 208 του ως άνω νόμου και με τα όσα αναφέρονται στην παρούσα.

<sup>142</sup> Παρ. 1 και 2 άρθρου 206

<sup>143</sup> Άρθρο 221 παρ. 11 β) του ν. 4412/2016: "Για την παρακολούθηση και την παραλαβή της σύμβασης προμήθειας συγκροτείται τριμελής ή πενταμελής Επιτροπή παρακολούθησης και παραλαβής με απόφαση του αρμόδιου αποφαινόμενου οργάνου. Το όργανο αυτό εισηγείται για όλα τα θέματα παραλαβής του φυσικού αντικείμενου της σύμβασης, προβαίνοντας, σε μακροσκοπικούς, λειτουργικούς ή και επιχειρησιακούς ελέγχους του προς παραλαβή αντικείμενου της σύμβασης, εφόσον προβλέπεται από τη σύμβαση ή κρίνεται αναγκαίο, συντάσσει τα σχετικά πρωτόκολλα, παρακολουθεί και ελέγχει την προσήκουσα εκτέλεση όλων των όρων της σύμβασης και την εκπλήρωση των υποχρεώσεων του αναδόχου και εισηγείται τη



Κατά την διαδικασία παραλαβής των υλικών διενεργείται ποσοτικός και ποιοτικός έλεγχος και εφόσον το επιθυμεί μπορεί να παραστεί και ο προμηθευτής.

Το κόστος της διενέργειας των ελέγχων βαρύνει τον ανάδοχο.

Η επιτροπή παραλαβής, μετά τους προβλεπόμενους ελέγχους συντάσσει πρωτόκολλα (μακροσκοπικό – οριστικό- παραλαβής του υλικού με παρατηρήσεις –απόρριψης των υλικών) σύμφωνα με την παρ.3 του άρθρου 208 του ν. 4412/16.

Τα πρωτόκολλα που συντάσσονται από τις επιτροπές (πρωτοβάθμιες – δευτεροβάθμιες) κοινοποιούνται υποχρεωτικά και στους αναδόχους.

Υλικά που απορρίφθηκαν ή κρίθηκαν παραληπτά με έκπτωση επί της συμβατικής τιμής, με βάση τους ελέγχους που πραγματοποίησε η πρωτοβάθμια επιτροπή παραλαβής, μπορούν να παραπέμπονται για επανεξέταση σε δευτεροβάθμια επιτροπή παραλαβής ύστερα από αίτημα του αναδόχου ή αυτεπάγγελτα σύμφωνα με την παρ. 5 του άρθρου 208 του ν.4412/16. Τα έξοδα βαρύνουν σε κάθε περίπτωση τον ανάδοχο.

Επίσης, εάν ο τελευταίος διαφωνεί με τα αποτελέσματα των εργαστηριακών εξετάσεων που διενεργήθηκαν από πρωτοβάθμιες ή δευτεροβάθμιες επιτροπές παραλαβής μπορεί να ζητήσει εγγράφως εξέταση κατ'έφεση των οικείων αντιδειγμάτων, μέσα σε ανατρεπτική προθεσμία είκοσι (20) ημερών από την γνωστοποίηση σε αυτόν των αποτελεσμάτων της αρχικής εξέτασης, με τον τρόπο που περιγράφεται στην παρ. 8 του άρθρου 208 του Ν.4412/16.

Το αποτέλεσμα της κατ'έφεση εξέτασης είναι υποχρεωτικό και τελεσίδικο και για τα δύο μέρη.

Ο ανάδοχος δεν μπορεί να ζητήσει παραπομπή σε δευτεροβάθμια επιτροπή παραλαβής μετά τα αποτελέσματα της κατ'έφεση εξέτασης.

Τα ασθενοφόρα θα παραδοθούν «με το κλειδί στο χέρι», δλδ. με όλες τις διαδικασίες ολοκληρωμένες συμπεριλαμβανομένων της έγκρισης καταλληλότητας, έκδοσης άδειας κυκλοφορίας, έκδοση πινακίδας κυκλοφορίας κ.λπ.

Η αρμόδια επιτροπή παραλαβής παραδοτέων συνεπικουρούμενη από εκπρόσωπο που θα οριστεί από τη Διοίκηση της Αναθέτουσας Αρχής, δύναται να μεταβεί, κατόπιν συνεννόησης με τον ανάδοχο και ανάλογα με το στάδιο προόδου των εργασιών, στο εργοστάσιο κατασκευής και διασκευής των οχημάτων. Δύναται να πραγματοποιηθούν μέχρι και δύο (2) επισκέψεις για διάστημα τουλάχιστον τριών (3) εργασίμων ημερών κάθε φορά, αφαιρουμένων των μετακινήσεων. Έργο της ως άνω επιτροπής θα είναι η διαπίστωση της συμφωνίας ή απόκλισης μεταξύ της τεχνικής προσφοράς του προμηθευτή και της υλοποιούμενης διασκευής. Μετά από κάθε επίσκεψη- αυτοψία που θα διενεργεί, η Επιτροπή θα συντάσσει σχετική έκθεση των διαπιστώσεων της, την οποία θα καταθέτει στη Διοίκηση της Αναθέτουσας Αρχής. Τυχόν έξοδα διερμηνέα, μετάβασης, διαμονής και διατροφής της Επιτροπής αυτής εκτός νομού Αττικής βαρύνουν τον προμηθευτή.

**Σημείωση:** Τα ασθενοφόρα απαλλάσσονται της εφάπαξ εισφοράς και τα τιθέμενα σε κυκλοφορία ασθενοφόρα αυτοκίνητα Ι.Χ. που ανήκουν σε Ν.Π.Ι.Δ. και Ν.Π.Δ.Δ. που εποπτεύονται από το Υπουργείο Υγείας (άρθρο 24 ν.2331/1995), επίσης απαλλάσσονται από τα τέλη κυκλοφορίας σύμφωνα με την ΠΟΛ 1214/11 «Διάθεση ειδικών σημάτων τελών κυκλοφορίας έτους 2012. Εφαρμογή διατάξεων άρθρου 35 Ν. 3986/2011 (ΦΕΚ 152 Α).»

Το πρώτο από τα ασθενοφόρα που θα παραδοθεί από τον ανάδοχο προμηθευτή, μετά την υπογραφή της σύμβασης, θα εξετασθεί από την Επιτροπή Παραλαβής, η οποία θα έχει τη δυνατότητα κάθε νόμιμου ελέγχου

---

λήψη των επιβεβλημένων μέτρων λόγω μη τήρησης των ως άνω όρων. Με απόφαση του αρμόδιου αποφαινομένου οργάνου μπορεί να συγκροτείται δευτεροβάθμια επιτροπή παρακολούθησης και παραλαβής με τις παραπάνω αρμοδιότητες”

και δοκιμασίας του, προκειμένου να ελέγξει τη συμφωνία μεταξύ της τεχνικής προσφοράς και του παραδοθέντος οχήματος. Εάν διαπιστωθούν αποκλίσεις, ο προμηθευτής υποχρεούται να τις αποκαταστήσει πλήρως τόσο στο πρώτο παραδοθέν και εξετασθέν ασθενοφόρο όχημα, όσο και σε αυτά που ήδη παραδόθηκαν ή θα παραδοθούν, εντός χρονικού διαστήματος που θα καθορίσει η επιτροπή σε σχετική Έκθεσή της, στην οποία θα αναφέρονται σαφώς τα σημεία που παρουσιάζουν απόκλιση. Εάν ο προμηθευτής δεν συμμορφωθεί πλήρως και εντός του καθορισθέντος χρονικού ορίου, η επιτροπή δεν θα προβεί στην οριστική παραλαβή τους. Εάν δεν υπάρχουν αποκλίσεις ή ο προμηθευτής τις αποκατέστησε όπως ορίζεται παραπάνω, η Επιτροπή παραλαβής θα συντάξει σχετικό πρωτόκολλο οριστικής ποιοτικής και ποσοτικής παραλαβής. Τα πρωτόκολλα που συντάσσονται από τις επιτροπές (πρωτοβάθμιες – δευτεροβάθμιες) κοινοποιούνται υποχρεωτικά και στους αναδόχους. Κατά τα λοιπά ισχύουν τα όσα προβλέπονται από το άρθρο 208 του Ν. 4412/2016, έτσι όπως τροποποιούμενος ισχύει σήμερα.

#### **ΠΡΟΣΩΡΙΝΗ ΠΑΡΑΛΑΒΗ**

Η προσωρινή παραλαβή των ασθενοφόρων θα γίνει από την προβλεπόμενη Επιτροπή παραλαβής της 2<sup>ης</sup> ΥΠΕ Πειραιώς και Αιγαίου. Ο ανάδοχος είναι υποχρεωμένος να παραδώσει τα ασθενοφόρα καινούργια και συνοδευόμενα από ότι άλλο απαιτείται από την παρούσα διακήρυξη.

Η προσωρινή παραλαβή των ασθενοφόρων θα γίνει από την παραπάνω Ε.Π. εντός πέντε (5) εργάσιμων ημερών από την προσκόμισή τους στον χώρο του αναδόχου.

Η προσωρινή παραλαβή συνίσταται με ποσοτική παραλαβή των προσφερόμενων ειδών σε αντιπαραβολή και συμφωνία με τα προσκομιζόμενα δελτία αποστολής ή δελτία αποστολής – τιμολόγια, συντάσσεται δε πρωτόκολλο προσωρινής παραλαβής από την Επιτροπή παραλαβής της 2<sup>ης</sup> ΥΠΕ.

#### **6.3.3. ΟΡΙΣΤΙΚΗ ΠΑΡΑΛΑΒΗ**

Η οριστική παραλαβή θα ακολουθήσει την προσωρινή παραλαβή και θα ολοκληρωθεί μέσα σε περίοδο τριάντα (30) εργάσιμων ημερών από την έκδοση της άδειας κυκλοφορίας των ασθενοφόρων.

Με τη λήξη του διαστήματος της δοκιμαστικής περιόδου και αφού η Ε.Π. της 2<sup>ης</sup> ΥΠΕ βεβαιωθεί ότι τα ασθενοφόρα ανταποκρίνονται πλήρως και συμμορφώνονται στους όρους της διακήρυξης και των τεχνικών προδιαγραφών, των τεχνικών σχεδίων και διαγραμμάτων και είναι απολύτως σύμφωνα με την προσφορά του αναδόχου, μετά από λεπτομερείς ελέγχους σε εξομίωση πραγματικών συνθηκών και την εκπαίδευση του προσωπικού όπως αναλυτικά αναφέρεται στην παρούσα, θα γίνει η οριστική παραλαβή αυτών και θα συνταχθεί το πρωτόκολλο παραλαβής.

Αν η παραλαβή των υλικών και η σύνταξη του σχετικού πρωτοκόλλου δεν πραγματοποιηθεί από την επιτροπή παραλαβής μέσα στον οριζόμενο από τη σύμβαση χρόνο, θεωρείται ότι η παραλαβή συντελέστηκε αυτοδίκαια, με κάθε επιφύλαξη των δικαιωμάτων του Δημοσίου και εκδίδεται προς τούτο σχετική απόφαση του αρμοδίου αποφαινομένου οργάνου, με βάση μόνο το θεωρημένο από την υπηρεσία που παραλαμβάνει τα υλικά αποδεικτικό προσκόμισης τούτων, σύμφωνα δε με την απόφαση αυτή η αποθήκη του φορέα εκδίδει δελτίο εισαγωγής του υλικού και εγγραφής του στα βιβλία της, προκειμένου να πραγματοποιηθεί η πληρωμή του αναδόχου.

Ανεξάρτητα από την, κατά τα ανωτέρω, αυτοδίκαιη παραλαβή και την πληρωμή του αναδόχου, πραγματοποιούνται οι προβλεπόμενοι από την σύμβαση έλεγχοι από επιτροπή που συγκροτείται με απόφαση του αρμοδίου αποφαινομένου οργάνου, στην οποία δεν μπορεί να συμμετέχουν ο πρόεδρος και τα μέλη της επιτροπής που δεν πραγματοποίησε την παραλαβή στον προβλεπόμενο από την σύμβαση χρόνο. Η παραπάνω επιτροπή παραλαβής προβαίνει σε όλες τις διαδικασίες παραλαβής που προβλέπονται από την ως άνω παράγραφο 1 και το άρθρο 208 του ν. 4412/2016 και συντάσσει τα σχετικά πρωτόκολλα. Οι εγγυητικές

επιστολές προκαταβολής και καλής εκτέλεσης δεν επιστρέφονται πριν από την ολοκλήρωση όλων των προβλεπομένων από τη σύμβαση ελέγχων και τη σύνταξη των σχετικών πρωτοκόλλων.<sup>144</sup>

Η εγγυητική επιστολή καλής εκτέλεσης δεν επιστρέφεται πριν από την ολοκλήρωση όλων των προβλεπομένων από τη σύμβαση ελέγχων και τη σύνταξη των σχετικών πρωτοκόλλων.

### **6.3 Ειδικοί όροι ναύλωσης – ασφάλισης - ανακοίνωσης φόρτωσης και ποιοτικού ελέγχου στο εξωτερικό**

*[Συμπληρώνονται από την Α.Α. με βάση το αντικείμενο της προμήθειας και τις απαιτήσεις του Παραρτήματος ...της παρούσας σύμφωνα με τα άρθρα 210 έως 212 του ν. 4412/2016]*

### **6.4 Απόρριψη συμβατικών υλικών – Αντικατάσταση**

**6.4.1.** Σε περίπτωση οριστικής απόρριψης ολόκληρης ή μέρους της συμβατικής ποσότητας των υλικών, με απόφαση του αποφαινομένου οργάνου ύστερα από γνωμοδότηση του αρμόδιου οργάνου, μπορεί να εγκρίνεται αντικατάστασή της με άλλη, που να είναι σύμφωνη με τους όρους της σύμβασης, μέσα σε τακτή προθεσμία που ορίζεται από την απόφαση αυτή.

**6.4.2.** Αν η αντικατάσταση γίνεται μετά τη λήξη του συμβατικού χρόνου, η προθεσμία που ορίζεται για την αντικατάσταση δεν μπορεί να είναι μεγαλύτερη του 1/2 του συνολικού συμβατικού χρόνου, ο δε ανάδοχος θεωρείται ως εκπρόθεσμος και υπόκειται σε κυρώσεις λόγω εκπρόθεσμης παράδοσης. Αν ο ανάδοχος δεν αντικαταστήσει τα υλικά που απορρίφθηκαν μέσα στην προθεσμία που του τάχθηκε και εφόσον έχει λήξει ο συμβατικός χρόνος, κηρύσσεται έκπτωτος και υπόκειται στις προβλεπόμενες κυρώσεις.

**6.4.3.** Η επιστροφή των υλικών που απορρίφθηκαν γίνεται σύμφωνα με τα προβλεπόμενα στις παρ. 2 και 3 του άρθρου 213 του ν. 4412/2016.

### **6.5 Δείγματα – Δειγματοληψία – Εργαστηριακές εξετάσεις**

### **6.6 Εγγυημένη λειτουργία προμήθειας<sup>145</sup>**

Ο προμηθευτής υποχρεούται να παρέχει εγγύηση καλής λειτουργίας για χρονικό διάστημα τουλάχιστον δύο (2) ετών που αφορά στο σύνολο του ασθενοφόρου και του εξοπλισμού του. Κατά την περίοδο της εγγυημένης λειτουργίας, ο ανάδοχος ευθύνεται για την καλή λειτουργία του αντικειμένου της προμήθειας. Επίσης, οφείλει κατά το χρόνο της εγγυημένης λειτουργίας να προβαίνει στην προβλεπόμενη συντήρηση και να αποκαταστήσει οποιαδήποτε βλάβη με τρόπο και σε χρόνο που περιγράφεται στις τεχνικές προδιαγραφές και στα λοιπά τεύχη της σύμβασης.

Κατά την περίοδο της εγγυημένης λειτουργίας, ο ανάδοχος ευθύνεται για την καλή λειτουργία του αντικειμένου της προμήθειας. Επίσης, οφείλει κατά το χρόνο της εγγυημένης λειτουργίας να προβαίνει στην προβλεπόμενη συντήρηση και να αποκαταστήσει οποιαδήποτε βλάβη με τρόπο και σε χρόνο που περιγράφεται στις τεχνικές προδιαγραφές και στα λοιπά τεύχη της σύμβασης.

Για την παρακολούθηση της εκπλήρωσης των συμβατικών υποχρεώσεων του αναδόχου η επιτροπή παρακολούθησης και παραλαβής ή η ειδική επιτροπή που ορίζεται για τον σκοπό αυτόν από την αναθέτουσα

<sup>144</sup> Στο άρθρο αυτό η Α.Α. μπορεί να χρησιμοποιήσει μεταβατικά τις οδηγίες που δίνονται στην ΥΑ Π1/2489/6.09.1995 (Β' 764), η οποία δεν έχει καταργηθεί.

<sup>145</sup> Άρθρο 215 του ν. 4412/2016

αρχή<sup>146</sup> προβαίνει στον απαιτούμενο έλεγχο της συμμόρφωσης του αναδόχου στα προβλεπόμενα στην σύμβαση για την εγγυημένη λειτουργία καθ' όλον τον χρόνο ισχύος της τηρώντας σχετικά πρακτικά. Σε περίπτωση μη συμμόρφωσης του αναδόχου προς τις συμβατικές του υποχρεώσεις, επιτροπή εισηγείται στο αποφαινόμενο όργανο της σύμβασης την έκπτωση του αναδόχου.

Μέσα σε ένα (1) μήνα από την λήξη του προβλεπόμενου χρόνου της εγγυημένης λειτουργίας η ως άνω επιτροπή συντάσσει σχετικό πρωτόκολλο παραλαβής της εγγυημένης λειτουργίας, στο οποίο αποφαινεται για την συμμόρφωση του αναδόχου στις απαιτήσεις της σύμβασης. Σε περίπτωση μη συμμόρφωσης, ολικής ή μερικής, του αναδόχου, το συλλογικό όργανο μπορεί να προτείνει την κατάπτωση της εγγυήσεως καλής λειτουργίας που προβλέπεται στο άρθρο 72 του ν. 4412/2016 περί εγγυήσεων και στην παράγραφο 4.1.2 της παρούσας. Το πρωτόκολλο εγκρίνεται από το αρμόδιο αποφαινόμενο όργανο.

**Η εγγυητική επιστολή καλής εκτέλεσης θα αντικατασταθεί**, κατά τις προβλέψεις του άρθρου 215 του Ν. 4412/2016, από «Εγγύηση καλής λειτουργίας», ύψους ..... €, μετά την επιτυχή διεκπεραίωση της οριστικής ποσοτικής και ποιοτικής παραλαβής των ασθενοφόρων.

## **6.7 Αναπροσαρμογή τιμής<sup>147</sup>**

---

Ο Διοικητής  
ΡΟΪΛΟΣ ΧΡΗΣΤΟΣ

---

<sup>146</sup> Πρβλ άρθρο 215 ν. 4412/2016

<sup>147</sup> Άρθρο 53 παρ. 9 του ν. 4412/2016

## ΠΑΡΑΡΤΗΜΑΤΑ

---

### ΠΑΡΑΡΤΗΜΑ Ι – Αναλυτική Περιγραφή Φυσικού και Οικονομικού Αντικειμένου της Σύμβασης

---

#### ΜΕΡΟΣ Α - ΠΕΡΙΓΡΑΦΗ ΦΥΣΙΚΟΥ ΑΝΤΙΚΕΙΜΕΝΟΥ ΤΗΣ ΣΥΜΒΑΣΗΣ

##### **ΠΕΡΙΒΑΛΛΟΝ ΤΗΣ ΣΥΜΒΑΣΗΣ**

Η προτεινόμενη πράξη στοχεύει αφενός μεν, στην επιχειρησιακή ενίσχυση των δημοσίων δομών παροχής υπηρεσιών υγείας και αφετέρου δε, στην πληρέστερη προετοιμασία του δομών του ΕΣΥ για την αντιμετώπιση των επιπτώσεων από τον COVID-19.

Η πράξη αφορά στην προμήθεια τεσσάρων ασθενοφόρων μικρού όγκου για την ενίσχυση της επείγουσας προνοσοκομειακής φροντίδας, Οργανωτική δομή της Α.Α.

Το φυσικό αντικείμενο του έργου συνίσταται στην προμήθεια τεσσάρων (4) ασθενοφόρων μικρού όγκου της πράξης με τίτλο «ΠΡΟΜΗΘΕΙΑ ΙΑΤΡΟΤΕΧΝΟΛΟΓΙΚΟΥ ΛΟΙΠΟΥ ΕΞΟΠΛΙΣΜΟΥ ΚΑΙ ΑΣΘΕΝΟΦΟΡΩΝ ΓΙΑ ΦΟΡΕΙΣ ΠΑΡΟΧΗΣ ΥΠΗΡΕΣΙΩΝ ΥΓΕΙΑΣ ΣΤΗΝ ΠΕΡΙΦΕΡΕΙΑ ΒΟΡΕΙΟΥ ΑΙΓΑΙΟΥ»

#### ΜΕΡΟΣ Α - ΠΕΡΙΓΡΑΦΗ ΦΥΣΙΚΟΥ ΑΝΤΙΚΕΙΜΕΝΟΥ ΤΗΣ ΣΥΜΒΑΣΗΣ

##### **ΣΚΟΠΟΣ ΚΑΙ ΣΤΟΧΟΙ ΤΗΣ ΣΥΜΒΑΣΗΣ**

Τα ασθενοφόρα μικρού όγκου προορίζονται για την ενίσχυση της επείγουσας προνοσοκομειακής φροντίδας

Προκαταρκτικές διαβουλεύσεις της αγοράς-Προηγούμενη εμπλοκή υποψηφίων. Οι προδιαγραφές έχουν εκπονηθεί από το Ε.Κ.Α.Β., βρίσκονται αναρτημένες στην ιστοσελίδα του Ε.Κ.Α.Β. ([https://www.ekab.gr/searchspecs/?s\\_status=Τελικό&s\\_category=Ασθενοφόρα+οχήματα&s\\_eidos=](https://www.ekab.gr/searchspecs/?s_status=Τελικό&s_category=Ασθενοφόρα+οχήματα&s_eidos=)) και έχουν εγκριθεί με την υπ' αριθμ. 14 συνεδρίαση της 07-05-2018 (θέμα 1<sup>ο</sup>) του Δ.Σ. του Ε.Κ.Α.Β. (Έχει τροποποιηθεί η ενότητα «Χρωματισμός – Σήματα», σύμφωνα με τις ανάγκες της 2<sup>ης</sup> ΥΠΕ )

##### **ΑΝΤΙΚΕΙΜΕΝΟ ΤΗΣ ΣΥΜΒΑΣΗΣ - Απαιτήσεις και Τεχνικές Προδιαγραφές**

**(ΑΠΑΙΤΗΣΕΙΣ ΚΑΙ ΤΕΧΝΙΚΕΣ ΠΡΟΔΙΑΓΡΑΦΕΣ) (Να συμπληρωθεί το φύλλο συμμόρφωσης από τους συμμετέχοντες οικονομικούς φορείς, σύμφωνα με το παράρτημα VI , το οποίο θα επισυναφθεί στη τεχνική προσφορά)**

Οι προδιαγραφές χωρίζονται σε τρεις ενότητες.

Η πρώτη (I) ενότητα περιγράφει τις “υπηρεσιακές ανάγκες”. Το κεφάλαιο αυτό, θα βοηθήσει τον προμηθευτή να καταλάβει, ποια θα πρέπει να είναι τα χαρακτηριστικά και οι δυνατότητες των προσφερόμενων ασθενοφόρων, για να καλύψουν με τον καλύτερο δυνατό τρόπο τις ανάγκες της 2ης ΥΠΕ. Η ενότητα αυτή είναι πληροφοριακή και δεν βαθμολογείται, ούτε αποτελεί αντικείμενο απόρριψης συμμετοχής.

Η δεύτερη (II) ενότητα περιγράφει τα ελάχιστα αναγκαία χαρακτηριστικά που θα πρέπει να διαθέτουν τα προσφερόμενα ασθενοφόρα οχήματα και χαρακτηρίζονται ως “ελάχιστες απαιτήσεις”. Στην ίδια ενότητα περιγράφεται και ο ιατροτεχνολογικός εξοπλισμός. Όλοι οι όροι των τεχνικών προδιαγραφών που ορίζονται στην ενότητα αυτή είναι απαράβατοι και η οποιαδήποτε μη συμμόρφωση προς αυτούς συνεπάγεται απόρριψη της προσφοράς.

Η τρίτη (III) ενότητα αναφέρεται σε επιθυμητές δυνατότητες, οι οποίες αφορούν σε χαρακτηριστικά που θα αποτελέσουν στοιχεία βαθμολογίας. Οι επιθυμητές δυνατότητες είναι επιπλέον των ελάχιστων απαιτήσεων, και οι προσφορές εκείνες που δεν θα καλύπτουν ολικά ή μερικά κάποια από τα κριτήρια της ενότητας αυτής, θεωρούνται τεχνικά αποδεκτές και δεν απορρίπτονται.

Στην ίδια ενότητα καθορίζονται αντικειμενικά κριτήρια για την προσαύξηση της βαθμολογίας, από τους 100 βαθμούς της βασικής βαθμολογίας, έως και τους 120 βαθμούς για τις περιπτώσεις που υπερκαλύπτονται οι τεχνικές προδιαγραφές σε κάποιο βαθμολογούμενο στοιχείο.

## **Πρώτη (I) Ενότητα (Υπηρεσιακές Ανάγκες)**

Τα προσφερόμενα ασθενοφόρα να είναι όλα του ίδιου τύπου, από τελευταίο μοντέλο, αμεταχείριστα, τυποποιημένα προϊόντα (οχήματα και εξοπλισμός τους) ειδικευμένων και αναγνωρισμένων σε παρόμοιες κατασκευές οίκων και να πληρούν τις απαιτήσεις των Ευρωπαϊκών προτύπων CEN EN 1789 για ασθενοφόρα τύπου “B” και EN 1865 (όπως αυτά έχουν επικαιροποιηθεί και ισχύουν κατά το χρόνο διενέργειας του διαγωνισμού), εκτός εάν άλλως ορίζεται σε κάποιο σκέλος των παρόντων προδιαγραφών. Σε περίπτωση που δεν είναι διαθέσιμη, κατά την υποβολή της προσφοράς, η πιστοποίηση του ασθενοφόρου οχήματος βάσει της τελευταίας επικαιροποιημένης έκδοσης του EN 1789, ο υποψήφιος προμηθευτής υποχρεούται, να διαθέτει βεβαίωση έναρξης της διαδικασίας πιστοποίησης, που θα έχει εκδοθεί από τον φορέα πιστοποίησης. Σε κάθε περίπτωση η πιστοποίηση θα πρέπει να είναι διαθέσιμη με την ολοκλήρωση της διασκευής του πρώτου προς παράδοση ασθενοφόρου οχήματος. Ο τύπος του βασικού (αδιασκεύαστου) οχήματος που θα αναφέρεται στην Τεχνική Προσφορά όπως τον καθορίζει το

εργοστάσιο κατασκευής του, να αναφέρεται ακριβώς ο ίδιος (με την αυτή διατύπωση ή κωδική ονομασία) και σε όλα τα τυχόν πιστοποιητικά, λοιπά έγγραφα και σχέδια που αφορούν τη διασκευή του σε ασθενοφόρο και κατατίθενται.

Επίσης ο προμηθευτής οφείλει να διαθέτει πιστοποιητικά αρμόδιου φορέα της ΕΕ από τα οποία να αποδεικνύεται ότι τα εν λόγω ασθενοφόρα οχήματα έχουν υποστεί επιτυχώς τις ακόλουθες δοκιμασίες (tests) σύμφωνα με τα Ευρωπαϊκά Πρότυπα CEN: EN 1789.

- α) Δοκιμασία επιπέδου εσωτερικού θορύβου.
- β) Δοκιμασία επιταχύνσεως.
- γ) Δοκιμασία των συστημάτων συγκράτησης και καθήλωσης του εξοπλισμού στο θάλαμο ασθενούς.

Τα ασθενοφόρα να έχουν τα πιο κάτω περιγραφόμενα γενικά χαρακτηριστικά:

Δυνατότητα βασικής υποστήριξης ζωτικών λειτουργιών και διακομιδής του πάσχοντος και δυνητικά (σε έκτακτες περιστάσεις) διακομιδή και υποστήριξη δύο ασθενών.

Στο θάλαμο του ασθενούς πτυσσόμενο κάθισμα για ιατρό ή διασώστη και επίσης δεύτερο πτυσσόμενο κάθισμα.

Ανάλογο ύψος του εσωτερικού χώρου του θαλάμου ασθενούς ώστε να επιτρέπει την παροχή αποτελεσματικής ιατρικής και διασωστικής παρέμβασης, όταν επιβάλλεται, κατά την διακομιδή του ασθενούς.

Κατάλληλη εσωτερική διαρρύθμιση και σχεδιασμό του θαλάμου ασθενούς, που να επιτρέπει την μέγιστη δυνατή αξιοποίηση του χώρου, από εργονομικής άποψης.

Τις μικρότερες δυνατές εξωτερικές διαστάσεις που να τα καθιστούν ευέλικτα στην κίνηση σε πόλεις και να τους επιτρέπουν τη διέλευση ή στροφή από δρόμους στενούς ή ημιαποφραγμένους από σταθμευμένα αυτοκίνητα.

Επαρκή ισχύ κινητήρα για να ανταποκρίνονται στις λειτουργικές τους ανάγκες.

Θα προτιμηθούν για λόγους ευελιξίας οχήματα με περιορισμό στις εξωτερικές διαστάσεις, που θα αποδίδουν όμως με την κατάλληλη εσωτερική αρχιτεκτονική διάταξη, εργονομικά κατάλληλους εσωτερικούς χώρους. Για τον λόγο αυτό τα ασθενοφόρα αυτοκίνητα θα πρέπει να μην υπερβαίνουν τις οριζόμενες εξωτερικές διαστάσεις (Α.1.2.1) και ο θάλαμος ασθενών για λόγους λειτουργικότητας να μην υπολείπεται ορισμένων εσωτερικών διαστάσεων (Α.1.2.2). Η παράμετρος αυτή των εσωτερικών διαστάσεων (διαστάσεις θαλάμου ασθενών), σε συνάρτηση με την αρχιτεκτονική διάταξη και την εργονομία θα ληφθούν ιδιαίτερα υπ' όψη κατά την αξιολόγηση.

Δεν γίνονται αποδεκτές, τροποποιήσεις που αφορούν την βασική κατασκευή του οχήματος ή τροποποιήσεις των εργοστασιακών διαστάσεων και ιδιαίτερα του ύψους της καμπίνας που διασκευάζεται σε θάλαμο ασθενούς.

Αποδεκτές είναι μόνο τροποποιήσεις που αφορούν την ανάρτηση του αυτοκινήτου, η οποία πρέπει να ανταποκρίνεται από κατασκευής ή να προσαρμόζεται από τρίτον στις απαιτήσεις ασθενοφόρου οχήματος.

Πρόσθετα στοιχεία που αφορούν τις ιδιότητες και βασικό εξοπλισμό του θαλάμου ασθενούς (η θερμομόνωση, ηχομόνωση, πρόσθετο θερμαντικό στοιχείο κ.λ.π.) να ικανοποιούνται από τυποποιημένες και τεχνολογικά τεκμηριωμένες λύσεις, βάσει διεθνών και ευρωπαϊκών προτύπων, οι οποίες και μόνο να ληφθούν υπ' όψιν από την επιτροπή αξιολόγησης.

Τα οχήματα που θα προσφερθούν, να είναι μοντέλα που βρίσκονται στην γραμμή παραγωγής την ημερομηνία της προσφοράς. Τυχόν βελτιώσεις των τεχνικών χαρακτηριστικών του οχήματος που να έχουν πραγματοποιηθεί μέχρι την στιγμή της παράδοσης, θα πρέπει να είναι σύμφωνες με τις τεχνικές προδιαγραφές και να μην επιβαρύνουν το κόστος της προσφοράς.

## Δεύτερη (II) Ενότητα (Ελάχιστες Απαιτήσεις)

### A. Χαρακτηριστικά οχήματος

#### 1. Αμάξωμα

##### 1.1 Τύπος αμαξώματος

Το αμάξωμα να είναι τύπου VAN, παραγωγής σειράς σε ότι αφορά το αμάξωμα, για το οποίο να μην γίνουν αποδεκτές τροποποιήσεις που αφορούν την βασική του κατασκευή και ιδιαίτερα επικατασκευές ή τροποποιήσεις του ύψους και των διαστάσεων του θαλάμου του οδηγού και του θαλάμου ασθενούς.

Αποδεκτές να γίνουν μόνο τροποποιήσεις που αφορούν στην ανάρτηση του οχήματος, η οποία πρέπει να ανταποκρίνεται από την κατασκευή του ή να προσαρμόζεται από τρίτον στις απαιτήσεις ασθενοφόρου οχήματος.

Γίνονται αποδεκτές προσφορές με τα πιο κάτω όρια διαστάσεων και βάρη:

##### 1.2 Διαστάσεις

###### 1.2.1 Μέγιστες εξωτερικές

Μήκος (περιλαμβανομένου του οπίσθιου – εξωτερικού σκαλοπατιού) 5,30 m



Πλάτος (χωρίς τους εξωτερικούς καθρέπτες) 2,05 m

Ύψος με επικατασκευές 2,70 m

(φάρους, καπάκι εξαεριστήρα κτλ.) εκτός κεραιάς

## 1.2.2 Ελάχιστες εσωτερικές θαλάμου ασθενούς

Μήκος 2,50 m

Πλάτος 1,60 m

Ύψος (σε όλο το μήκος του θαλάμου και 1,60 m

μετρούμενο στο κέντρο της καμπίνας με

ελάχιστο εγκάρσιο πλάτος οροφής 0,8 m,

μη συμπεριλαμβανομένων των χειρολαβών)

Οι διαστάσεις νοούνται για διασκευές σε οχήματα παραγωγής σειράς, αποκλειόμενης κάθε επικατασκευής που θα γίνει εκτός οχημάτων παραγωγής σειράς. Η ελάχιστη εσωτερική διάσταση μήκους του θαλάμου ασθενούς (2,50 m), νοείται υπό την προϋπόθεση ότι θα επιτυγχάνεται με την κατάλληλη εργονομική διάταξη η βέλτιστη εκμετάλλευση του περιγραφόμενου εξοπλισμού και θα εξασφαλίζονται επί του ασθενούς οι αναγκαίοι σωστικοί χειρισμοί από υγειονομικό προσωπικό. Για το σκοπό αυτό θεωρείται αναγκαία προϋπόθεση όπως το πλήρωμα έχει την δυνατότητα να στέκεται κοντά στον ασθενή, να κινείται με ευχέρεια γύρω από αυτόν και να μπορεί να πραγματοποιεί εξειδικευμένες διασωστικές και ιατρικές πράξεις, με τον ασθενή και το φορείο του με το όχημα ευρισκόμενο σε "θέση πορείας".

1.2.3. Ελάχιστο ύψος από το έδαφος (αυτό λογιζόμενο μεταξύ των δύο (2) αξόνων), με το μικτό βάρος, 15 cm.

1.2.4. Μέγιστη διάμετρος στροφής 12 m από πεζοδρόμιο σε πεζοδρόμιο.

## 1.3. Βάρος οχήματος

Να δοθούν α) το καθαρό βάρος του διασκευασμένου οχήματος, (β) το μικτό επιτρεπόμενο βάρος, (γ) το μικτό βάρος, (δ) το ωφέλιμο βάρος (φορτίο) και (ε) η διαθέσιμη εφεδρεία βάρους.

α) Ως καθαρό βάρος νοείται το βάρος του ασθενοφόρου, συμπεριλαμβανομένου του βάρους του οδηγού (75 kg) και του σταθερού εξοπλισμού του.

Σημ.: Ο φορητός υγειονομικός και ιατροτεχνολογικός εξοπλισμός δεν συμπεριλαμβάνεται στο καθαρό βάρος (α), όπως φορεία, φιάλες οξυγόνου, κλπ.

β) Ως μικτό επιτρεπόμενο βάρος νοείται το μέγιστο βάρος φορτωμένου οχήματος, το οποίο αναγράφεται ως τέτοιο στην έγκριση τύπου του οχήματος.

γ) Ως μικτό βάρος νοείται το καθαρό βάρος συν τον υγειονομικό και τεχνικό εξοπλισμό συν το βάρος των μεταφερομένων ατόμων (75 kg κατά άτομο).

Σημ.: Οι ανάγκες της 2ης ΥΠΕ απαιτούν τη μεταφορά, εκτός του οδηγού, τριών (3) επιπλέον ατόμων (75 kg/άτομο). Το μικτό βάρος του ασθενοφόρου σε καμία περίπτωση δεν θα πρέπει να υπερβαίνει το μικτό επιτρεπόμενο βάρος.

δ) Ως ωφέλιμο βάρος νοείται η διαφορά του μικτού επιτρεπόμενου βάρους (β) από το καθαρό βάρος (α).

Σημ.: Η κατανομή του βάρους αυτού ανά άξονα, πρέπει να υπολογιστεί από τον διασκευαστή κατά τέτοιο τρόπο, που να μην ξεπερνά τα μέγιστα όρια που έχει προβλέψει ο κατασκευαστής του οχήματος. Για τη διαπίστωση αυτού να επισυναφθούν στην προσφορά:

I. Αντίγραφο του ενδεικτικού πιστοποιητικού συμμόρφωσης (C.O.C.) από όχημα ίδιο με το προσφερόμενο, αρχικό, αδιασκευάστο όχημα, όπου να δίνονται:

Το απόβαρο του οχήματος καταμετρημένο ανά άξονα.

Το μέγιστο όριο επιτρεπόμενου φορτίου ανά άξονα.

II. Τεχνικό φυλλάδιο του προσφερομένου οχήματος διασκευασμένου σε ασθενοφόρο όπου να δίδονται:

Το απόβαρο του ασθενοφόρου καταμετρημένο ανά άξονα.

III. Μελέτη από τον διασκευαστή όπου να εμφανίζεται σε αναλυτικό πίνακα η κατανομή του μικτού επιτρεπόμενου βάρους (β). Αυτό θα υπολογιστεί στις δυσμενέστερες συνθήκες φόρτωσης, οι οποίες συνίστανται στη μεταφορά τεσσάρων (4) ατόμων, συμπεριλαμβανομένου του οδηγού, καθημένων στις προβλεπόμενες θέσεις ή και κατακεκλιμένων στο φορείο.

ε) Η διαθέσιμη εφεδρεία βάρους, υπολογίζεται αφαιρώντας από το μικτό επιτρεπόμενο βάρος το άθροισμα: [καθαρό βάρος + βάρος του επιπρόσθετου υγειονομικού και τεχνικού εξοπλισμού + βάρος των μεταφερομένων τριών (3) ατόμων].

## 1.4 Πόρτες - παράθυρα αμαξώματος

Στο θάλαμο ασθενούς να υπάρχουν δύο (2) πόρτες, η μία στο πλάι δεξιά και η άλλη πίσω.

Η πλαϊνή πόρτα να διαθέτει παράθυρο με κρύσταλλο ασφαλείας που να πληροί την ισχύουσα νομοθεσία, να είναι ανοιγόμενο συρταρωτά με εσωτερικό μηχανισμό ασφάλισης, μόνωση για σκόνη

κτλ. Η πόρτα να ανοίγει συρταρωτά και να διαθέτει μηχανισμό συγκράτησης και ασφάλισής της κατά το άνοιγμά της, όταν το όχημα βρίσκεται σε κατωφέρεια. Σε περίπτωση που δεν έχει προβλεφθεί εσωτερικό - σταθερό (ενσωματωμένο) σκαλοπάτι, η πλαϊνή πόρτα να είναι προσπελάσιμη με εξωτερικό - πτυσσόμενο. Το ενσωματωμένο - σταθερό σκαλοπάτι να έχει βήμα που να απέχει έως 45 cm από το έδαφος. Το πρόσθετο - πτυσσόμενο σκαλοπάτι, εάν τοποθετηθεί τέτοιο, να έχει βήμα που να απέχει έως 35 cm από το έδαφος και κανένα τμήμα του να μην βρίσκεται σε απόσταση μικρότερη των 20 cm από το έδαφος. Η επιφάνεια του βήματος του κάθε σκαλοπατιού να είναι αντιολισθητική. Το πτυσσόμενο σκαλοπάτι να είναι συρταρωτό και να αποσύρεται κάτω από το αμάξωμα με κατάλληλο μηχανισμό, να έχει πλάτος τουλάχιστον 24 cm, μήκος τουλάχιστον 80 cm και αντέχει σε φόρτιση τουλάχιστον 200 Kg. Το πτυσσόμενο σκαλοπάτι με κανένα τρόπο δεν θα πρέπει να συνδέεται μηχανικά με την πλαϊνή-συρόμενη πόρτα. Η κίνηση της προβολής ή της απόσυρσης του πτυσσόμενου σκαλοπατιού θα γίνεται αυτόματα-ηλεκτροκίνητα με τη βοήθεια μικροδιακόπτη που θα δίνει εντολή αναλόγως του εάν είναι ανοικτή ή κλειστή η πλαϊνή-συρόμενη πόρτα.

Η πίσω πόρτα να έχει μόνωση για σκόνη, κλπ., κλειδαριά, φωτεινό παράθυρο με κρύσταλλο ασφαλείας με βάση την υπάρχουσα νομοθεσία και ικανό πλάτος για την άνετη και απευθείας είσοδο - έξοδο των δύο φορειών, να είναι δίφυλλη και να ανοίγει μέχρι το ύψος της οροφής. Το κάθε φύλλο της πόρτας να ανοίγει μέχρι 270ο και να διαθέτει μηχανισμό συγκράτησης και ασφάλισης του στις 90ο και στις 270ο. Στο πίσω μέρος του αμαξώματος να υπάρχει σκαλοπάτι σε όλο το μήκος ανοίγματος των φύλλων με αντιολισθητική επιφάνεια και ελάχιστο πλάτος 13 cm. Επί της εσωτερικής όψης των φύλλων να τοποθετηθεί ειδικό φωτο-ανακλαστικό υλικό (για την αποφυγή ατυχημάτων κατά το άνοιγμά τους).

#### 1.5 Θάλαμος οδηγού

1.5.1 Το κάθισμα οδηγού, να είναι ρυθμιζόμενο (εμπρός - πίσω, κλίση πλάτης), με καθ' ύψος ρύθμιση, ειδικής επένδυσης για εύκολο καθαρισμό, κλπ., και να φέρει στήριγμα κεφαλής ρυθμιζόμενο καθ' ύψος και ζώνη ασφαλείας τριών σημείων εγκεκριμένου τύπου.

1.5.2 Το κάθισμα συνοδηγού να είναι διπλό, ειδικής επένδυσης για εύκολο καθαρισμό κλπ., εγκεκριμένου τύπου και να φέρει στηρίγματα κεφαλής ρυθμιζόμενα καθ' ύψος και ζώνες ασφαλείας τριών σημείων.

1.5.3 Το δάπεδο να είναι επενδυμένο με μονωτικό ελαστικό υλικό και να έχει ανάλογα πλαστικά ή ελαστικά αντιολισθητικά ταπέτα.

1.5.4 Να υπάρχει αερόσακος οδηγού και συνοδηγού.

1.5.5 Να υπάρχουν δύο (2) εξωτερικοί καθρέπτες ρυθμιζόμενοι εσωτερικά από τον οδηγό.

1.5.6 Το ασθενοφόρο να διαθέτει όλα τα απαραίτητα εξαρτήματα που απαιτούνται από τον Κ.Ο.Κ. καθώς επίσης και συσκευή εκτόξευσης νερού, υαλοκαθαριστήρες πολλαπλών ταχυτήτων, φανούς ομίχλης (2 εμπρός και 1 τουλάχιστον πίσω) και φανό για πορεία όπισθεν.

1.5.7 Να υπάρχουν χειρολαβές για οδηγό και συνοδηγό.

1.5.8 Οι ελάχιστες εργονομικές απαιτήσεις θαλάμου οδηγού (βλέπε σκαρίφημα πιο κάτω) να είναι:

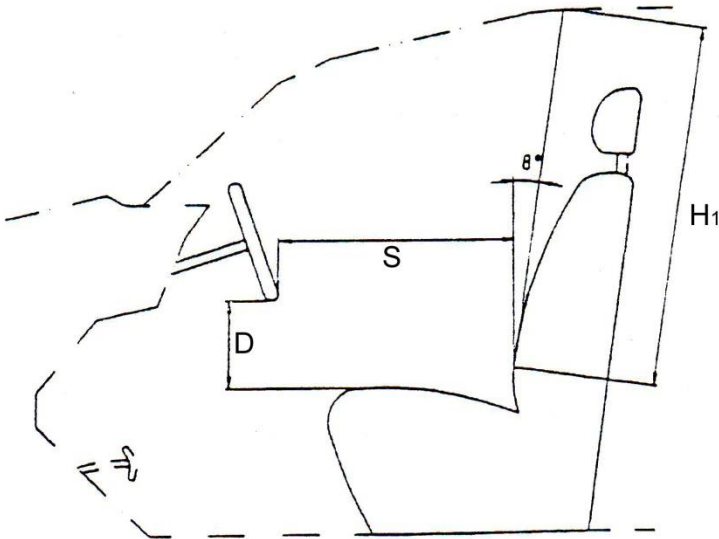

α. Η απόσταση (D) μεταξύ στεφάνης τιμονιού στο κάτω μέρος και του ψηλότερου σημείου του καθίσματος, να μην είναι μικρότερη των 150 mm.

Εάν το κάθισμα ρυθμίζεται καθ' ύψος, η μέτρηση αυτή να γίνει με το κάθισμα ευρισκόμενο στη υψηλότερη του ρύθμιση.

β. Η απόσταση (S) μεταξύ στεφάνης τιμονιού στο κάτω μέρος και της πλάτης του καθίσματος, να μην είναι μικρότερη των 400 mm.

Η μέτρηση αυτή να γίνει με το κάθισμα ευρισκόμενο τελείως μπροστά.

γ. Η ελάχιστη απόσταση (H1) από την οροφή του θαλάμου οδήγησης και του καθίσματος, μετρούμενη σε ευθεία γραμμή, κεκλιμένη κατά 8ο από την κατακόρυφο, να είναι τουλάχιστον 950 mm.

δ. Το ελάχιστο πλάτος θαλάμου να είναι τουλάχιστον 700 mm.

1.5.9 Να διαθέτει κεντρικό κλειδωμα θυρών με τηλεχειρισμό.

1.5.10 Να υπάρχει ραδιόφωνο.

1.5.11 Να υπάρχουν στο ταμπλό του οχήματος ή σε άλλη κατάλληλη εργονομικά θέση τουλάχιστον δύο (2) βάσεις για την τοποθέτηση κύπελων καφέ.

## 2. Κινητήρας

2.1 Ο κινητήρας να είναι τετράχρονος, υδρόψυκτος, να λειτουργεί με καύση πετρελαίου κίνησης (Diesel), να είναι κυβισμού 2.400 cm<sup>3</sup> τουλάχιστον για την περίπτωση ατμοσφαιρικού κινητήρα, ή 1.950 cm<sup>3</sup> τουλάχιστον για την περίπτωση υπερ-τροφοδοτούμενου κινητήρα. Να διαθέτει ηλεκτρονικά ελεγχόμενο σύστημα ψεκασμού πετρελαίου υπερυψηλής πίεσεως, να είναι αντιρρυπαντικής τεχνολογίας, που να πληροί τις προδιαγραφές εκπομπής καυσαερίων EURO-6 και τις όποιες τυχόν νεότερες που θα ισχύουν κατά το χρόνο παράδοσης των οχημάτων, καθώς και τις λοιπές απαιτήσεις της ΕΕ και της Ελληνικής νομοθεσίας.

Ο κινητήρας πρέπει να έχει ελάχιστη ισχύ 150 hp.

2.2 Τα τεχνικά χαρακτηριστικά του κινητήρα να δοθούν σύμφωνα με το παρακάτω υπόδειγμα.

α. Κυλινδρισμός σε cc .....

β. Μέγιστη Ισχύς σε hp@rpm .....

γ. Μέγιστη Ροπή στρέψης Nm@rpm .....

μικτό βάρος(\*)

δ. Η σχέση ----- = Kg/hr  
μέγιστη ιπποδύναμη κινητήρα

Η μέγιστη αποδεκτή αναλογία είναι τα 28 Kg/hr.

(\*) Όπως τούτο ορίζεται στην ενότητα II, Α. 1.3.γ.

ε. Ικανότητα ανόδου με μικτό βάρος κατ' ελάχιστο σε κλίση 11ο.

στ. Ο απαιτούμενος χρόνος σε sec για να επιταχύνει το ασθενοφόρο, με μικτό φορτίο διασκευασμένου οχήματος από 0 km/h σε 80 km/h. [Ο χρόνος δεν πρέπει να υπερβαίνει τα 35 sec. Οι προαναφερόμενες μετρήσεις πραγματοποιούνται σύμφωνα με τις συνθήκες της παραγράφου "Testing of the acceleration" του προτύπου EN 1789].

2.3 Να δοθούν τα διαγράμματα ροπής – ισχύος του κατασκευαστή του κινητήρα.

3. Σύστημα μετάδοσης κίνησης

Τα οχήματα θα διαθέτουν σύστημα μετάδοσης της κίνησης σε δύο τροχούς (4X2) είτε στον εμπρόσθιο είτε στον οπίσθιο άξονα.

3.2 Κιβώτιο ταχυτήτων με τουλάχιστον πέντε (5) συγχρονισμένες ταχύτητες εμπροσθοπορείας και μία οπισθοπορείας, χειροκίνητο (manual) ή αυτόματο ή αυτόματο με πρόσθετη σειριακή-χειροκίνητη επιλογή των σχέσεων μετάδοσης.

3.3 Συμπλέκτης ξηρού τύπου με ένα δίσκο για την περίπτωση χειροκίνητου (manual) κιβωτίου ταχυτήτων ή άλλο κατάλληλο για την περίπτωση αυτόματου κιβωτίου.

## 4. Σύστημα ανάρτησης

Να είναι οπωσδήποτε ευαίσθητο, ειδικό για ασθενοφόρα αυτοκίνητα, ώστε να υπάρχει άνεση και ασφάλεια κατά την κίνηση και να μη μεταφέρονται κραδασμοί στο εσωτερικό του οχήματος και δη στον θάλαμο ασθενούς. Ο εμπρόσθιος άξονας των τροχών θα διαθέτει υποχρεωτικώς ανεξάρτητη ανάρτηση για κάθε τροχό και όχι άκαμπτο άξονα. Ο δε οπίσθιος άξονας των τροχών θα διαθέτει υποχρεωτικώς είτε ανεξάρτητη ανάρτηση για κάθε τροχό, είτε αεροανάρτηση της οποίας η καταλληλότητα για τον συγκεκριμένο τύπο ασθενοφόρο θα βεβαιώνεται από τον οίκο κατασκευής του οχήματος ή από τον οίκο κατασκευής της αερανάρτησης.

Η εργοστασιακή πνευματική ανάρτηση (αερανάρτηση), στον οπίσθιο άξονα, θα αποτελείται από κατάλληλο αριθμό αεροθαλάμων (αντί των συμβατικών ελατηρίων) και αεροφυλάκιο ή αεροφυλάκια όπου θα αποθηκεύεται ο πεπιεσμένος αέρας για την πλήρωση ή αφαίρεσή του από τους αεροθαλάμους και θα καθιστά το ύψος του οχήματος σταθερό, ανεξαρτήτως των μεταφερομένων φορτίων. Εναλλακτικά, γίνεται αποδεκτή η τοποθέτηση της εν λόγω πνευματικής ανάρτησης και από το διασκευαστή του ασθενοφόρου ή από τρίτον διασκευαστή. Σε αυτή την περίπτωση, που η τοποθέτηση της πνευματικής ανάρτησης δεν έχει γίνει από το εργοστάσιο κατασκευής του οχήματος, με την προσφορά θα κατατεθεί "TEST REPORT", που εκδόθηκε από επίσημο φορέα ελέγχου σύμφωνα με τους ισχύοντες ευρωπαϊκούς κανονισμούς, της συγκεκριμένης πνευματικής ανάρτησης (κιτ αερανάρτησης) για το συγκεκριμένο προσφερόμενο όχημα.

Εναλλακτικά, εάν το όχημα δεν διαθέτει ανεξάρτητη οπίσθια ανάρτηση και δεν υπάρχει η κατασκευαστική δυνατότητα για τοποθέτηση αερανάρτησης, θα πρέπει να υπάρχει ειδική πνευματική βαθμίδα στην βάση του κυρίως φορείου όπως αυτή περιγράφεται στις προδιαγραφές του "Φορείου ασθενούς". Το σύστημα ανάρτησης θα περιγραφεί αναλυτικά στην προσφορά.

## 5. Σύστημα διεύθυνσης

Να είναι υδραυλικό με το τιμόνι στη θέση οδηγού αριστερά και να φέρει σύστημα απόσβεσης κραδασμών.

## 6. Σύστημα πέδησης

Να είναι ποδοκίνητο, υδραυλικό σε όλους τους τροχούς με δισκόφρενα εμπρός, ενισχυμένο με SERVO με διπλό κύκλωμα, με ABS και με χειρόφρενο.

## Εξάτμιση

Να είναι μελετημένη και τοποθετημένη κατά τρόπον που να μην επιτρέπει στα καυσαέρια να ενοχλούν ασθενή και πλήρωμα κατά τη στάση του ασθενοφόρου για την εισαγωγή του φορείου. Επίσης να διαθέτει θερμική μόνωση κάτω από τον θάλαμο ασθενούς.

### 8. Ηλεκτρικό σύστημα

8.1 Όλα τα κυκλώματα του οχήματος να λειτουργούν με τάση 12 V DC.

8.2 Η φόρτιση των συσσωρευτών να γίνεται από εναλλακτήρα 1.500 W τουλάχιστον (αναλυτικότερα βλέπε Κεφ. Β. 2.2.α)

### 9. Όργανα ελέγχου

Όπως προβλέπονται από τον Κ.Ο.Κ. και απαραίτητα στροφόμετρο.

### 10. Σύστημα ρυμούλκησης

Δύο τουλάχιστον σημεία αγκύρωσης, ένα εμπρός και ένα πίσω, για την ρυμούλκηση του ασθενοφόρου.

### 11. Ψηφιακός Ταχογράφος

Τα οχήματα δύνανται να διαθέτουν ψηφιακό ταχογράφο. (Διευκρινίζεται ότι δεν είναι υποχρεωτική η ύπαρξη ταχογράφου – πλην όμως εάν προσφερθεί ή υπάρχει, αυτό δεν συνιστά παραβίαση των όρων των τεχνικών προδιαγραφών).

## B. Διασκευή αμαξώματος - λειτουργικότητα θαλάμων

### 1. Αμάξωμα - θάλαμοι

Θάλαμος οδηγού:

Να χωρίζεται από το θάλαμο ασθενούς με τοίχωμα, επενδυμένο εξ ολοκλήρου με πολυεστέρα και



από τις δύο πλευρές του. Το τοίχωμα στο πάνω μέρος του να έχει γυάλινο συρταρωτό παράθυρο ασφαλείας, χωρισμένο στα δύο, που να μπορεί να ασφαλίζει στην κλειστή θέση από την πλευρά του θαλάμου του οδηγού. Το δάπεδο να είναι επενδυμένο με μονωτικό ελαστικό υλικό και να έχει πλαστικά ή ελαστικά ταπέτα.

1.1.2 Στο θάλαμο και στο ταμπλό του οδηγού, να διατίθεται κατάλληλος χώρος για τοποθέτηση των συσκευών ασύρματης επικοινωνίας, συμβατικής και TETRA (λεπτομέρειες βλέπε Κεφ. Β.2.2.δ). Ο χώρος αυτός θα πρέπει να προβλεφθεί σε τέτοιο σημείο ώστε να είναι δυνατός ο χειρισμός των μέσων ραδιοεπικοινωνίας χωρίς δυσκολία, τόσο από την θέση του οδηγού όσο και του συνοδηγού.

1.1.3 Τυχόν εγκαταστάσεις διακοπών κτλ. στο ταμπλό του οδηγού να είναι εργονομικά τοποθετημένες και να μην προεξέχουν ώστε να αποφεύγονται τραυματισμοί του πληρώματος.

## 1.2. Θάλαμος ασθενούς:

1.2.1 Η όλη διαμόρφωση και ο εξοπλισμός του θαλάμου, η διάταξη φορείων, καθισμάτων, ιατροτεχνολογικού κτλ. εξοπλισμού, τα ερμάρια, οι φιάλες οξυγόνου, οι χειρολαβές, οι πίνακες κτλ, να περιγραφούν αναλυτικά (υλικά, διαστάσεις κτλ) με τα αντίστοιχα τεχνικά στοιχεία (τύποι, prospectus κτλ) και να εμφανισθούν σε λεπτομερή σχέδια (κατόψεις - τομές) που να κατατεθούν με την προσφορά. Ακόμη, πλήρη, διαστασιολογημένα σχεδιαγράμματα (κατόψεις - τομές - πλάγιες όψεις - προοπτικά σχέδια) και έγχρωμες απεικονίσεις θα πρέπει να κατατεθούν για σύνολο του οχήματος με έμφαση στα σημεία που αποτελούν αντικείμενο αξιολόγησης της εργονομίας τους.

1.2.2 Η εσωτερική κατασκευή του θαλάμου από πολυεστέρα να αποτελείται από τα κατά το δυνατό λιγότερα τεμάχια, ώστε να αποφευχθούν πολλαπλοί αρμοί και συνδέσεις, που παρουσιάζουν δυσκολίες στον καθαρισμό τους.

1.2.3 Στην οροφή του θαλάμου και σε κατάλληλες θέσεις (πάνω ακριβώς από το σταθερό φορείο) να τοποθετηθούν δύο (2) τουλάχιστον συστήματα ανάρτησης που να παρέχουν την δυνατότητα ανάρτησης δύο (2) τουλάχιστον φιαλών χορήγησης υγρών από 250 – 1.000 ml, από το καθένα. Για τα συστήματα ανάρτησης φιαλών πρέπει να υπάρχει δυνατότητα να αποκρύπτονται και να ασφαλίζονται σε ειδικά διαμορφωμένες υποδοχές με κάλυμμα που, όταν δεν χρησιμοποιούνται, να κλείνει με ειδικό σύρτη ή μαγνήτη ή με ειδικό μηχανισμό στον στρόφlea (μεντεσέ).

Τα συστήματα ανάρτησης να έχουν μηχανισμό σταθεροποίησης ώστε να εμποδίζεται η ταλάντωση των φιαλών κατά την κίνηση του ασθενοφόρου. Οι φιάλες να ακινητοποιούνται με ειδικούς ιμάντες στην εσωτερική επιφάνεια του καλύμματος (καπάκι) της κρύπτης, το οποίο οφείλει να έχει στρογγυλεμένες και ατραυματικές κατά το δυνατόν γωνίες.

Κάθε άλλη πρόταση του διασκευαστή να κριθεί και να αξιολογηθεί από την εργονομία και την κατασκευαστική του τελειότητα.

1.2.4 Στην οροφή του θαλάμου και σε κατάλληλη θέση, να τοποθετηθεί μία (1) επιμήκης χειρολαβή (μπάρα στήριξης προσωπικού). Η χειρολαβή αυτή να είναι μεταλλική, αντιολισθητικής επιφάνειας με ελάχιστο μήκος 1,5 m και να στηρίζεται κατά μήκος σε τρία σημεία. Να μην εξέχει

από το κατώτερο σημείο της οροφής και να βρίσκεται σε κατάλληλα διαμορφωμένες υποδοχές στην επένδυση της οροφής προς αποτροπή τραυματισμών. Σε άλλη περίπτωση, κατά την οποία η χειρολαβή εξέρχεται από το κατώτερο σημείο της οροφής, θα πρέπει να προβλέπονται εναλλακτικά μέτρα παθητικής ασφάλειας (βλέπε επιθυμητά κριτήρια). Επιπλέον επί της μεταλλικής χειρολαβής να υπάρχουν αναρτημένες δύο (2) χειρολαβές, από εύκαμπτο ανθεκτικό υλικό με δυνατότητα ακινητοποίησης (κούμπωμα) στην οροφή του οχήματος.

1.2.5 Τα υλικά διασκευής - διαμόρφωσης του θαλάμου (επένδυση οροφής, δαπέδου, τοιχωμάτων, κλπ.) να είναι ανθεκτικά σε πλύσιμο με τα συνήθη απορρυπαντικά και την απολύμανσή τους με διάλυμα χλωρίνης 10% και επίσης ανθεκτικά σε πυρκαγιά (η καύση τους να γίνεται με αργό ρυθμό και θα είναι αυτοσβενόμενα με την απομάκρυνση της φλόγας). Ειδικά η οροφή και τα τοιχώματα να είναι καλυμμένα με ενισχυμένο πολυεστέρα λευκό, ανθεκτικό όπως πιο πάνω σε πλύσιμο, απορρυπαντικά και πυρκαγιά καθώς και στις συνήθεις κρούσεις. Ειδικώς για την αντοχή στην πυρκαγιά, το υλικό θα πρέπει να καλύπτει τις προδιαγραφές του EN 13501-1:2007+A1:2009, όπως προβλέπεται στη παράγραφο 4.4.1 του EN 1789.

Η στήριξη του εξοπλισμού (με κοχλίες ή ήλους) επί των πολυεστερικών τοιχωμάτων, να γίνεται με κατάλληλα μεταλλικά αντικρίσματα ή νευρώσεις στο εσωτερικό μέρος του πολυεστερικού τοιχώματος στις θέσεις της διάτρησης, προκειμένου να εξασφαλίζεται η αντοχή του τοιχώματος κατά τις καταπονήσεις των στηριγμάτων.

1.2.6 Μεταξύ της εσωτερικής διασκευής του θαλάμου από πολυεστέρα και του εξωτερικού περιβλήματος να τοποθετηθεί μονωτικό υλικό υψηλής ποιότητας το οποίο να εξασφαλίζει:

Θερμική μόνωση με συντελεστή όχι μεγαλύτερο από 1 Kcal/m<sup>2</sup>hοC.

Ηχητική μόνωση στο εσωτερικό του θαλάμου ασθενούς σύμφωνα με το πρότυπο CEN, EN 1789

1.2.7 Το δάπεδο του θαλάμου να επενδυθεί εσωτερικά με κατάλληλο υλικό τύπου πλακάζ, πάχους τουλάχιστον 10 mm, το οποίο να στερεωθεί με ανοξειδωτες βίδες και να επιστρωθεί με ειδική αντιολισθητική εποξειδική ρητίνη η οποία θα εμπεριέχει, τουλάχιστον στην τελική της στρώση, κόκκους χαλαζιακής άμμου ή ανάλογο κοκκώδες υλικό για την εξασφάλιση της αντιολισθηρότητας και παράλληλα να προστατεύονται όλες οι εσωτερικές επικατασκευές, που στερεώνονται στο δάπεδο, από την είσοδο νερού, όταν πλένεται το εσωτερικό του οχήματος. Η τελική επιφάνεια του δαπέδου να παραμένει αρκούντως αντιολισθητική ακόμη και όταν έχει διαβραχεί, και να προσιδιάζει στην επιφάνεια υαλόχαρτου.

1.2.8 Στο δάπεδο, τοιχώματα, ενδιάμεσο διαχωριστικό και λοιπά σημεία του θαλάμου όπου θα απαιτηθούν εργασίες στήριξης, διαμόρφωσης ή πρόσθετης ενίσχυσης, να ληφθούν όλα τα μέτρα αντισκωριακής προστασίας (βαφή κτλ).

1.2.9 Τα τζάμια του θαλάμου να είναι ημιδιαφανή με αμμοβολή ή με τοποθέτηση ειδικής μεμβράνης κατάλληλης για κρύσταλλα οχημάτων, μέχρι τα 2/3 του ύψους τους.

1.2.10 Στο θάλαμο ασθενούς και σε εργονομικά πρόσφορη θέση να τοποθετηθεί επιτοίχια βάση κατάλληλη για απολυμαντικά και αντισηπτικά διαλύματα σε πλαστικά, τυπικά δοχεία

Eurobottle των 1000ml, κατασκευασμένη από συμπαγή και σκληρό πλαστικό ή/και μη οξειδούμενο μέταλλο (π.χ ανοδιωμένο αλουμίνιο). Να διαθέτει αντικαταστάσιμη αντλία με ρυθμιζόμενη δόση από 0,5ml έως 1,5ml ανά εμβολισμό. Η έξοδος του απολυμαντικού – αντισηπτικού υγρού να πραγματοποιείται από το άνω μέρος της συσκευής και σε σημείο που θα είναι υψηλότερα από την ελεύθερη επιφάνεια του υγρού. Να είναι εύκολη η περιοδική αλλαγή της φιάλης του απολυμαντικού. Να φέρει μεγάλο μεταλλικό βραχίονα μήκους τουλάχιστον 15 cm που να επιτρέπει τη χρήση της συσκευής από το προσωπικό με άσηπτη τεχνική (χειρισμός με τον αγκώνα).

1.2.11 Σε κατάλληλο σημείο του θαλάμου να υπάρχει στερεωμένο μικρό δοχείο απορριμμάτων από ανοξείδωτο ατσάλι (inox).

1.2.12 Στις θέσεις στερέωσης εξοπλισμού στο δάπεδο του θαλάμου, να υπάρχει στεγανότητα σε σκόνη, νερό κτλ.

1.3 Με την προσφορά να δοθούν και τα ανάλογα σχέδια των πρόσθετων ενισχύσεων και κατασκευών που κρίθηκε σκόπιμο να γίνουν.

1.4 Η όλη διάταξη του εξοπλισμού του ασθενοφόρου πρέπει να είναι μελετημένη έτσι ώστε να μην επηρεάζει την οδική συμπεριφορά του.

## 2. Ηλεκτρικό σύστημα

### 2.1. Γενικά χαρακτηριστικά

Το ηλεκτρικό σύστημα του ασθενοφόρου να λειτουργεί με τάση 12 V DC και να υποδιαιρείται σε 4 τουλάχιστον ανεξάρτητα υποσυστήματα:

Βασικό του κυρίως οχήματος

Εξωτερικών επικατασκευών (φωτεινή – ηχητική σήμανση)

Θαλάμου ασθενούς

Επικοινωνιών

Όλα τα εκτός του κινητήρα κυκλώματα να τροφοδοτούνται μέσω ανεξαρτήτων ασφαλειών στις οποίες να υπάρχει εύκολη πρόσβαση από το προσωπικό. Οι ασφάλειες και οι διακόπτες να φέρουν κατάλληλη σήμανση στην Ελληνική γλώσσα.

Οι καλωδιώσεις των εκτός του κινητήρα κυκλωμάτων:

Να είναι ανθεκτικές στις δονήσεις που δημιουργούνται κατά την κίνηση του ασθενοφόρου.

Να μην γειτνιάζουν με σωληνώσεις ή σημεία εγκατάστασης παροχής οξυγόνου.

Να έχουν διατομή που θα εξασφαλίζει τη διέλευση του φορτίου που παρέχουν οι αντίστοιχες ασφάλειες.

## 2.2 Υποσυστήματα – κατασκευές,

### 2.2.α. Βασικό του κυρίως οχήματος,

1. Η ηλεκτρική ενέργεια να παράγεται από εναλλακτήρα 1.500 W τουλάχιστον και να διοχετεύεται για τη φόρτιση εκτός του κυρίως συσσωρευτή του οχήματος και σε δεύτερο πρόσθετο συσσωρευτή των ιδίων ή ανώτερων χαρακτηριστικών με τον βασικό συσσωρευτή. Κάθε συσσωρευτής να έχει χωρητικότητα 80 Ah τουλάχιστον. Οι δύο συσσωρευτές να είναι κατά τέτοιο τρόπο συνδεδεμένοι μεταξύ τους, ώστε να μπορούν να φορτίζονται ανεξάρτητα η και ταυτόχρονα χωρίς να είναι δυνατή η μεταφορά ηλεκτρικής ενέργειας από τον ένα προς τον άλλο. Από τον καθένα από τους συσσωρευτές να εξασφαλίζεται επαρκής ενέργεια για την εκκίνηση του κινητήρα. Ο πρόσθετος συσσωρευτής, να είναι τοποθετημένος σε ειδικά διαμορφωμένο χώρο με κατάλληλο κάλυμμα, έτσι ώστε να έχει εύκολη επισκεψιμότητα για τον άμεσο έλεγχο του, χωρίς να υπάρχει ανάγκη μετακίνησής του.

2. Πρόσθετη τροφοδοσία ηλεκτρικής ενέργειας να παρέχεται από εξωτερική πηγή 230 V AC, η οποία να καταλήγει σε ηλεκτρονική σταθεροποιητική διάταξη φόρτισης των δύο συσσωρευτών. Η ηλεκτρονική σταθεροποιητική διάταξη να διαθέτει ενδεικτική λυχνία σύνδεσης με το δίκτυο των 230 V και ενδεικτικές λυχνίες που να ανάβουν αντίστοιχα όταν οι δύο συσσωρευτές είναι συνδεδεμένοι με τον φορτιστή. Για το σκοπό αυτό στην εξωτερική πλάγια πλευρά του θαλάμου ασθενούς και από την πλευρά του οδηγού, μέσα σε ειδικά διαμορφωμένη υποδοχή με κατάλληλο κάλυμμα ασφαλείας, να τοποθετηθεί ειδικός ρευματολήπτης 230 V. Το σύστημα τροφοδοσίας 230 V να είναι εφοδιασμένο με ηλεκτρική διάταξη η οποία να μην επιτρέπει την εκκίνηση του κινητήρα εφ' όσον ο ρευματολήπτης των 230 V δεν έχει απομακρυνθεί. Επιπλέον να δοθεί τυποποιημένη μπαλαντέζα μήκους τουλάχιστον δέκα (10) m, για να μπορεί να συνδεθεί ο φορτιστής μέσω του εξωτερικού ρευματολήπτη με πηγή 230 V.

3. Το κύκλωμα των 230 V να προστατεύεται είτε με διακόπτη διαρροής με μέγιστο ρεύμα διέγερσης όχι μεγαλύτερο από 30 mA, είτε με μετασχηματιστή 230/230 V.

4. Ο λοιπός βασικός ηλεκτρικός εξοπλισμός, περιλαμβανομένων ενός ζεύγους φανών ομίχλης στο μπροστινό μέρος του οχήματος και ενός τουλάχιστον φανού ομίχλης στο πίσω, να παραμείνει ως έχει από το εργοστάσιο κατασκευής πριν την διασκευή του οχήματος από φορτηγό τύπου VAN σε ασθενοφόρο, ανταποκρινόμενος στα ισχύοντα στην διεθνή και Ελληνική νομοθεσία. Στο θάλαμο του οδηγού θα πρέπει να υπάρχει πλαφονιέρα με επαρκή φωτιστική ισχύ για την ανάγνωση χαρτών κατά την νύκτα χωρίς δυσχέρεια.

5. Να περιγραφούν στην προσφορά αναλυτικά, οι καταναλώσεις του βασικού και συμπληρωματικού εξοπλισμού, ο οποίος θα τροφοδοτηθεί από τον δεύτερο επιπλέον συσσωρευτή. Το όλο σύστημα πρέπει να είναι ικανό να φορτίζει τους συσσωρευτές όλων των ηλεκτρικών συσκευών ακόμη και όταν ο κινητήρας του οχήματος εργάζεται στο ρελαντί.

## 2.2.β. Εξωτερικών επικατασκευών (φωτεινή - ηχητική σήμανση).

1. Το ασθενοφόρο θα είναι εφοδιασμένο με πολυφαρικό σύστημα τύπου LED που θα αποτελεί μια μπάρα φωτισμού, η οποία πρέπει να έχει αεροδυναμική μορφή και να παρουσιάζει τη μικρότερη δυνατή αντίσταση αέρα. Να αποτελείται από μία βάση από ελαφρύ μέταλλο, ανθεκτικό στην οξειδωση, όπου θα είναι εγκατεστημένα τα απαραίτητα φωτιστικά στοιχεία τεχνολογίας LED και το ηχείο εκπομπής ήχου της σειρήνας, όλα σε ενιαίο σύνολο.

Τα φωτιστικά στοιχεία LED να αποδίδουν την ένταση φωτεινότητας που προβλέπεται στον ευρωπαϊκό κανονισμό ECE R65 για τα πολυφαρικά συστήματα οχημάτων εκτάκτου ανάγκης και να παράγουν δέσμες κυανού φωτός σε οριζόντιο επίπεδο 360 μοιρών, χωρίς να αφήνουν τυφλό σημείο. Τα φωτιστικά στοιχεία LED θα παράγουν αναλαμπές με ρυθμό μεταξύ από 120 έως 240 αναλαμπές/min. Η σχεδίαση να εξασφαλίζει έντονη φωτεινή σήμανση στο όχημα και ταυτόχρονα να μην είναι εκτυφλωτική για τους οδηγούς των ακολουθούντων οχημάτων. Κάθε φανός να καλύπτεται στεγανά με κάλυμμα ή καλύμματα από πλαστικό μεγάλης αντοχής Polycarbonate, χρώματος κυανού (ή να είναι άχρωμο, εάν οι λαμπτήρες εκπέμπουν οι ίδιοι κυανό φως) που δεν θα ξεθωριάζει και δεν θα θολώνει από την επίδραση των ηλιακών ακτινών. Ο προμηθευτής πρέπει να εγγυηθεί την ανθεκτικότητα τουλάχιστον για πέντε (5) χρόνια.

Το μήκος της μπάρας δεν θα πρέπει να είναι μικρότερο από 120 cm, το ύψος της με το ηχείο (περιλαμβανομένων των στηριγμάτων) να μην υπερβαίνει τα 20 cm, το πλάτος της με το ηχείο μέχρι 35 cm. Το όλο σύστημα της μπάρας να λειτουργεί με ηλεκτρικό ρεύμα 12 V DC με γείωση αρνητικού πόλου, να έχει μικρή κατανάλωση ισχύος και να φέρει αντιπαρασιτική διάταξη για να μην δημιουργεί παρεμβολές στον πομποδέκτη των οχημάτων. Θα πρέπει, ακόμη, να πληροί τον ευρωπαϊκό κανονισμό ECE R65 διαθέτοντας σχετική έγκριση τύπου.

Ο ενισχυτής της σειρήνας θα έχει ισχύ τουλάχιστον 100 W και θα παράγει τουλάχιστον τρεις (3) διαφορετικούς διαπεραστικούς ήχους (WAIL, YELP, HI-LO) σε περιοχή συχνότητας από 700 έως 1800 Hz, και οπωσδήποτε ήχο AIR HORNE. Η ένταση εξόδου του ήχου της σειρήνας από το ηχείο να μην είναι μικρότερη από 120 dB σε απόσταση τριών (3) m από το ηχείο. Το ηχείο να έχει ισχύ 100 W RMS τουλάχιστον και να βρίσκεται στο μέσον της μπάρας, προστατευόμενο με κάλυμμα, το οποίο να μην παρεμποδίζει την εκπομπή του ήχου. Ο χειρισμός της σειρήνας από το πλήρωμα θα επιτυγχάνεται μέσω κατάλληλου χειριστηρίου το οποίο θα είναι εργονομικά τοποθετημένο στο θάλαμο οδήγησης και σε σημείο επί του πίνακα οργάνων, ευχερώς προσιτό τόσο από την θέση του οδηγού όσο και του συνοδηγού.

2. Στο μπροστινό μέρος του ασθενοφόρου και επί της μάσκας ή του καλύμματος (καπό) του κινητήρα να τοποθετηθούν δύο (2) αναλάμποντες φανοί τύπου led ("φλας αναγνώρισης"). Κάθε φανός "φλας αναγνώρισης" να παράγει 90 - 150 αναλαμπές/min, χρώματος μπλε. Να είναι κατάλληλοι και ικανής ισχύος για την επαύξηση της έγκαιρης αναγνώρισης του ασθενοφόρου.

Επιπλέον δύο (2) αναλάμποντες φανοί τύπου led ("φλας αναγνώρισης"), όμοιων ή ανώτερων προδιαγραφών με τους προαναφερόμενους, θα τοποθετηθούν και επί της κάθε πλευράς της οροφής (δηλαδή συνολικά τέσσερις (4) φανοί) σε κατάλληλα διαμορφωμένα ανοίγματα ή εσοχές. Όλοι οι αναλάμποντες φανοί-φλας αναγνώρισης θα ενεργοποιούνται ταυτόχρονα με την ενεργοποίηση των κύριων φανών προειδοποίησης του ασθενοφόρου οχήματος (δηλ. το πολυφαρικό και οπίσθιους φάρους). Θα πρέπει για τα εν λόγω φωτιστικά σώματα (δηλ. το

πολυφαρικό, οι οπίσθιοι φάροι και τα “φλας αναγνώρισης”) να είναι δυνατή η ενεργοποίησή τους και με τον κινητήρα του οχήματος εκτός λειτουργίας.

3. Στο πίσω μέρος της οροφής του ασθενοφόρου, να τοποθετηθούν δύο (2) πολυεστερικές βάσεις, η μία στο δεξιό και η άλλη στο αριστερό άκρο, και η καθεμία από αυτές να φέρει από έναν (1) αναλάμποντα φανό (φάρο) και ένα (1) φανό κινδύνου (alarm). Ο κάθε αναλάμπων φανός (φάρος) να φέρει φωτιστικά στοιχεία τεχνολογίας LED και να εκπέμπει φωτεινή δέσμη κυανού φωτός με την ένταση φωτεινότητας που προβλέπεται στον ευρωπαϊκό κανονισμό ECE R65 για τους αναλάμποντες φανούς οχημάτων εκτάκτου ανάγκης, σε τόξο 360ο χωρίς να αφήνει ακάλυπτα σημεία και με ρυθμό μεταξύ από 120 έως 240 αναλαμπές/min. Ο αναλάμπων φανός να καλύπτεται στεγανά με μονοκόμματο κάλυμμα από πλαστικό μεγάλης αντοχής Polycarbonate, χρώματος κυανού που να μην ξεθωριάζει από την επίδραση των ηλιακών ακτίνων. Θα πρέπει, ακόμη, να πληροί τον ευρωπαϊκό κανονισμό ECE R65 διαθέτοντας σχετική έγκριση τύπου.

Οι δύο (1+1) φανοί κινδύνου (alarm) πορτοκαλί χρώματος, τύπου led, να είναι ηλεκτρικά συνδεδεμένοι με το υπόλοιπο σύστημα φανών κινδύνου (alarm) του οχήματος και να ενεργοποιούνται αυτόματα, δίχως επιπλέον χειρισμό, όταν τίθενται σε λειτουργία τα βασικά φώτα κινδύνου (alarm) του οχήματος. Οι φανοί κινδύνου να είναι τοποθετημένοι με τρόπο ώστε να μην επηρεάζονται, όσον αφορά στην ορατότητα, από το άνοιγμα των πίσω θυρών.

4. Στο εμπρόσθιο μέρος της οροφής του οχήματος να τοποθετηθεί ένα εξωτερικό φως περιστρεφόμενο για έρευνες (προβολέας ανίχνευσης) που να αποτελείται από λυχνία αλογόνου τουλάχιστον 55 W με παραβολικό κάτοπτρο, να προστατεύεται από διαφανές κάλυμμα και να ελέγχεται ηλεκτρικά από τον οδηγό με δυνατότητα στροφής τουλάχιστον άνω-κάτω 140ο και δεξιά-αριστερά 360ο.

5. Ακόμη, από δύο (2) φανοί θα τοποθετηθούν εξωτερικά στις δύο πλευρές της οροφής του ασθενοφόρου, δηλαδή τέσσερις (4) φανοί συνολικά, οι οποίοι θα φωτίζουν τον περιβάλλοντα χώρο προς διευκόλυνση των ενεργειών του πληρώματος. Κάθε φανός θα είναι εφοδιασμένος με λυχνία ισχύος 21 W σε συνδυασμό με παραβολικό κάτοπτρο. Εναλλακτικά μπορεί να τοποθετηθεί φωτιστικό στοιχείο LED με ισοδύναμο φωτιστικό αποτέλεσμα. Η φωτεινή δέσμη θα κατευθύνεται από τις πλευρές της οροφής προς το έδαφος με κλίση  $45^{\circ} \pm 10\%$ . Θα λειτουργούν με συνεχές ηλεκτρικό ρεύμα τάσεως 12 V DC. Οι φανοί αυτοί να καλύπτονται με στεγανό κάλυμμα από πλαστικό υλικό μεγάλης αντοχής, που δεν θα ξεθωριάζει από την επίδραση των ηλιακών ακτίνων. Η τοποθέτηση τους επί των πλευρών της οροφής να γίνει κατά τρόπο ώστε να προεξέχουν το λιγότερο δυνατόν. Ο προμηθευτής πρέπει να εγγυηθεί την ανθεκτικότητα τουλάχιστον για πέντε (5) χρόνια. Η λειτουργία τους θα επιτυγχάνεται με διακόπτη στο ταμπλό του οχήματος και πλησίον του οδηγού και του συνοδηγού.

6. Οι εξωτερικοί αναλάμποντες φανοί (πολυφαρικό και οπίσθιοι φάροι) και ο προβολέας ανίχνευσης να ελέγχονται από τον οδηγό μέσω κονσόλας με διακόπτες και να προστατεύονται από ανεξάρτητες ασφάλειες. Η κονσόλα να τοποθετηθεί σε κατάλληλη θέση στο ταμπλό του θαλάμου οδηγού, ώστε να είναι προσιτή τόσο από την θέση του οδηγού όσο και του συνοδηγού.

Τα φωτιστικά εξωτερικά επί της οροφής και το ηχείο της σειρήνας να μην προεξέχουν περισσότερο των 20 cm πάνω από την επιφάνεια της οροφής.

Σε όσα φωτιστικά απαιτείται, για την εύρυθμη λειτουργία των συστημάτων του ασθενοφόρου, να υπάρχουν αντιπαρασιτικές διατάξεις.

Η στερέωση των φάρων, των λοιπών πρόσθετων φώτων της διασκευής, των ηχείων σειρήνων, των κεραιών, καθώς και όποιου άλλου προσαρτήματος της διασκευής στην οροφή του οχήματος, να πραγματοποιηθεί κατά τέτοιο τρόπο ώστε να είναι δυνατή η αντικατάστασή τους χωρίς να απαιτείται το ξήλωμα ολόκληρης της πολυεστερικής έδρας ή των επενδύσεων στο εσωτερικό του οχήματος. Για παράδειγμα η στήριξη (βίδωμα) των φάρων στην πολυεστερική τους βάση να γίνεται με περικόχλια που να είναι στερεωμένα στο εσωτερικό της βάσης, έτσι ώστε όταν επιχειρείται η αντικατάσταση ενός φάρου, τα περικόχλια να μην πέφτουν (και να απαιτείται το ξήλωμα όλης της βάσης για τη στερέωση).

Οι υποψήφιοι προμηθευτές οφείλουν να επισυνάψουν υποχρεωτικά στις προσφορές τους πλήρη τεχνική περιγραφή, εργοστασιακά φυλλάδια (prospectus) από τα οποία θα προκύπτουν όλα τα τεχνικά χαρακτηριστικά της φωτεινής και ηχητικής σήμανσης και να εγγυηθούν την ανθεκτικότητα των σήμανσεων τουλάχιστο για πέντε (5) έτη.

## 2.2.γ. Θαλάμου ασθενούς

Να υπάρχουν δύο ανεξάρτητες γραμμές έτσι με ώστε σε περίπτωση βλάβης σε κάποια από τις καταναλώσεις να μη τίθενται εκτός λειτουργίας και όλες οι υπόλοιπες. Το υποσύστημα περιλαμβάνει:

1. Δύο (2) κατ' ελάχιστον φωτιστικές μονάδες (πλαφονιέρες) με φωτιστικά στοιχεία τύπου LED που θα αποδίδουν ομοιογενή φωτισμό σε όλο το θάλαμο και με ένταση φωτισμού, μετρούμενη στην επιφάνεια κατάκλισης του φορείου, τουλάχιστον 500 Lux. Ο φωτισμός τους θα είναι ψυχρός (cool light) άνω των 4.000 οΚ. Θα λειτουργούν δε ανεξάρτητα η μία από την άλλη με δικό τους διακόπτη ευρισκόμενο στο θάλαμο ασθενούς.

2. Δύο (2), κατ' ελάχιστον, φωτιστικές μονάδες (πλαφονιέρες) που να δίνουν μπλε, ομοιογενή φωτισμό σε όλη την καμπίνα ασθενούς για τη νύχτα. Οι μονάδες αυτές θα μπορεί να είναι ενιαίες με τις πιο πάνω φωτιστικές μονάδες (πλαφονιέρες).

3. Δύο (2) φωτιστικές μονάδες (πλαφονιέρες) που η ενεργοποίηση-απενεργοποίησή τους να γίνεται αυτόματα με το άνοιγμα-κλείσιμο των δύο πίσω θυρών.

4. Δύο (2) φωτιστικές μονάδες που θα είναι τοποθετημένες στο πάνω πίσω μέρος του οχήματος εσωτερικά και θα είναι ενσωματωμένες στον πολυεστέρα, για να φωτίζουν τον περιβάλλοντα χώρο προς διευκόλυνση της φόρτωσης- εκφόρτωσης του φορείου. Κάθε φωτιστική μονάδα να είναι εφοδιασμένη με λυχνία αλογόνου ισχύος τουλάχιστον 55 W σε συνδυασμό με παραβολικό κάτοπτρο. Εναλλακτικά μπορεί να τοποθετηθεί φωτιστικό στοιχείο LED με ισοδύναμο φωτιστικό αποτέλεσμα. Η ενεργοποίηση-απενεργοποίησή τους να γίνεται από τον θάλαμο

ασθενούς με ειδικό διακόπτη ή με το άνοιγμα-κλείσιμο των πίσω θυρών.

Οι πιο πάνω φωτιστικές μονάδες στο θάλαμο του ασθενούς να είναι ενσωματωμένες στον πολυεστέρα και να μην προεξέχουν περισσότερο από δύο (2) cm.

5. (βλέπε Διαγνωστικό Φωτισμό στον Ιατροτεχνολογικό Εξοπλισμό θαλάμου ασθενούς).

6. Τέσσερις (4) τουλάχιστον ρευματοδότες για τάση 12V DC και σταθερή ένταση 20A για την τροφοδοσία ιατρικών συσκευών. Πάνω από κάθε ρευματοδότη θα τοποθετείται ανθεκτικό πινακίδιο που θα αναγράφει την τάση (12V DC) καθώς και τη μέγιστη επιτρεπόμενη ισχύ Pmax σε Watt.

7. Εντός του θαλάμου του ασθενούς και πλησίον των ρευματοδοτών τάσης 12V DC, θα υπάρχει κατάλληλα προσδεμένος πρόσθετος, φορητός, ηλεκτρικός μετατροπέας τάσης (Inverter) με τα ακόλουθα τεχνικά χαρακτηριστικά:

Μετατροπέας τάσης (Inverter) από 12V συνεχούς ρεύματος μπαταρίας αυτοκινήτου σε 230V εναλλασσόμενου καθαρού ημιτόνου.

Συνεχόμενη παραγωγή Ισχύος: 240 - 300W.

Τάση εισόδου: 10 - 15V DC μέσω καλωδίου που θα καταλήγει σε ρευματολήπτη τύπου "αναπήρα" αυτοκινήτου και με επαρκές μήκος ώστε να φτάνει μέχρι τους ρευματοδότες των 12V DC της καμπίνας ασθενούς.

Τάση εξόδου: 220V AC, 50Hz - 60Hz σε ρευματοδότη (πρίζα) τύπου "Schuko".

Να διαθέτει προστασία από χαμηλή είσοδο ρεύματος, υπερφόρτωσης εξόδου, βραχυκυκλώματος και προστασία από υψηλή θερμοκρασία.

8. Σύστημα ενδοεπικοινωνίας ανοικτής, αμφίδρομης ακρόασης μεταξύ θαλάμου οδηγού και θαλάμου ασθενούς ενεργοποιούμενο από τον θάλαμο οδηγού και από τον θάλαμο ασθενούς. Η κάθε τερματική μονάδα από τις δύο θα βρίσκεται πλησίον του χρήστη σε προσιτό και εργονομικό σημείο όπου δεν θα απαιτείται ούτε ο οδηγός, ούτε ο διάσωσης που θα κάθεται στο κάθισμα πλησίον της κεφαλής του ασθενούς, να ανασηκωθούν από τη θέση τους ή να λύσουν τη ζώνη ασφαλείας τους καθίσματός τους για τον χειρισμό της.

9. Τον εξαερισμό θαλάμου ασθενούς (βλέπε κεφ. Γ. 3.).

10. Ηλεκτρικός πίνακας 12V DC με γενικό διακόπτη, γραμμές για τους ρευματοδότες και τα φωτιστικά σώματα, τον εξαεριστήρα κλπ., με τους αντίστοιχους ασφαλειοδιακόπτες.

Όλες οι ηλεκτρικές ή ηλεκτρονικές συσκευές και πλακέτες που τυχόν τοποθετούνται στο δάπεδο του θαλάμου ασθενούς ή και σε ύψος μέχρι 20 cm από αυτό, να διαθέτουν προστασία από διείσδυση ξένων σωμάτων ή υγρασίας τουλάχιστον κατηγορίας IP25.



## 2.2.δ. Σύστημα Επικοινωνιών.

Για την τοποθέτηση των συσκευών ασύρματης επικοινωνίας, συμβατικής (VHF) και TETRA, να υπάρχουν δύο (2) κατάλληλες θέσεις στο ταμπλό του οδηγού. Αν αυτό δεν είναι κατασκευαστικά εφικτό, τότε να προβλεφθούν εναλλακτικές θέσεις είτε σε ειδική κονσόλα είτε στην οροφή και οπωσδήποτε σε λειτουργικά προσιτό σημείο. Και στις δύο θέσεις να καταλήγουν εγκατεστημένες οι καλωδιώσεις της τροφοδοσίας (με διπλό καλώδιο θετικής και αρνητικής τάσης) καθώς και των κεραιών. Στη μέση του μπροστινού τμήματος της οροφής του οχήματος να τοποθετηθεί κατάλληλη κεραία του συμβατικού ασυρμάτου, σε μεταλλική γειωμένη βάση, για τη στήριξή της. Η περιοχή συχνοτήτων της κεραίας να είναι 150–174 MHz και η κατηγορία της θα είναι λ/4. Το καλώδιο της κεραίας να είναι τύπου RG 58. Ακόμη στο ίδιο σημείο της οροφής του οχήματος να τοποθετηθεί κατάλληλη κεραία ασυρμάτου TETRA. Να προβλεφθεί ειδικό κάλυμμα στην επένδυση οροφής για επίσκεψη-επισκευή των κεραιών. Η ηλεκτρική τροφοδότηση των ασυρμάτων, η οποία θα πρέπει να είναι ικανή να τροφοδοτεί και τα πλέον ενεργοβόρα συστήματα επικοινωνιών που υπάρχουν στο εμπόριο, να γίνεται με καλώδια τουλάχιστον 2 mm<sup>2</sup> προστατευόμενα με κατάλληλη ασφάλεια στον αγωγό της θετικής τάσης.

## 2.2.ε Πλήρες σύστημα (σετ) κάμερας και έγχρωμης οθόνης παρακολούθησης οπισθοπορείας αυτοκινήτου.

Στο οπίσθιο μέρος του οχήματος και συγκεκριμένα σε σταθερό σημείο στο μέσον, πάνω από τις οπίσθιες πόρτες, θα τοποθετηθεί κάμερα οπισθοπορείας. Η κάμερα θα είναι σταθερά στερεωμένη σε ειδική βάση που την συνοδεύει, πλην όμως θα υπάρχει η δυνατότητα ρύθμισης της επιθυμητής κλίσης της ως προς τον οριζόντιο άξονα.

Στο θάλαμο του οδηγού και συγκεκριμένα επί του πίνακα οργάνων (ταμπλό), στα αριστερά ή δεξιά του τιμονιού και σε εργονομική θέση, θα υπάρχει οθόνη παρακολούθησης της οπισθοπορείας του οχήματος. Προς διευκόλυνση του οδηγού, στην οθόνη θα εμφανίζονται έγχρωμες, βοηθητικές διαγραμμίσεις που θα σχηματίζουν τρεις (3) ζώνες προσέγγισης: Πράσινη, Κίτρινη & Κόκκινη.

Το σύστημα θα συνδέεται με τον αγωγό ρεύματος (καλώδιο) που τροφοδοτεί το φως οπισθοπορείας, το οποίο ανάβει αυτόματα με την ταχύτητα της όπισθεν. Με αυτόν τον τρόπο η κάμερα θα λειτουργεί μόνο όταν το όχημα θα κινείται προς τα πίσω, για τη μείωση κατανάλωσης ρεύματος από την μπαταρία του αυτοκινήτου και τη μη απόσπαση της προσοχής του οδηγού κατά την κανονική πορεία προς τα εμπρός. Η σύνδεση και επικοινωνία μεταξύ κάμερας και οθόνης θα γίνεται ενσύρματα και όχι ασύρματα, η δε τροφοδοσία τους με ρεύμα θα γίνεται από το ηλεκτρικό κύκλωμα του αυτοκινήτου, αποκλεισμένης της αυτοτροφοδότησης με οποιοδήποτε είδος μπαταριών.

Η κάμερα και η οθόνη του συστήματος να είναι εργοστασιακής τοποθέτησης. Εάν δεν είναι εργοστασιακής τοποθέτησης (από τον κατασκευαστή του οχήματος), θα πρέπει να έχουν τα παρακάτω τεχνικά χαρακτηριστικά:

Κάμερα

οπισθοπορείας:

Η κάμερα οπισθοπορείας του αυτοκινήτου θα είναι μικρών διαστάσεων (μίνι), ευρυγώνια (120 έως 170°), πλήρως αδιάβροχη και θα προσφέρει πλήρη ορατότητα κατά την οπισθοπορεία. Θα πρέπει να προσφέρει αποτελεσματική εικόνα ακόμα και στο σκοτάδι, και εάν τούτο δεν είναι δυνατόν να επιτευχθεί μόνο με το φωτισμό που παρέχεται από τους κανονικούς λαμπτήρες οπισθοπορείας του οχήματος, τότε η ίδια η κάμερα να διαθέτει LED φωτισμού (κανονικού ή υπέρυθρου IR) που ενεργοποιούνται αυτόματα όταν μπαίνει η "όπισθεν".

-	Αισθητήρας	εικόνας:	1/3"	CMOS	έγχρωμος.
-	Ελάχιστη	φωτεινότητα:	κάτω	των	1,5 LUX.
-	Τάση	λειτουργίας:	10	ως	16V DC.
-	Γωνία	θέασης:	120	έως	170°.
-	Απόδοση	εικόνας	κατ' ελάχιστον	στα	420 TV lines.
			Φακός:		2.8mm.

Οθόνη (Μόνιτορ) έγχρωμη TFT:

-	Τάση	Εγχρωμη	TFT	οθόνη.
-	Διαγώνιος:	λειτουργίας	(ονομαστική):	12V DC.
-	Ανάλυση:	480 x 240	ελάχιστο έως 5,0" effective pixels	το μέγιστο. τουλάχιστον. PAL/NTSC.
-	Αυτόματη	Χρόνος	ανίχνευση	30ms.
-	Θερμοκρασία λειτουργίας:	εύρος τουλάχιστον από -10°C	έως +50°C.	
-	Θερμοκρασία αποθήκευσης:	εύρος τουλάχιστον από -30°C	έως +80°C.	

Γ. Εγκαταστάσεις ψύξης – θέρμανσης – εξαερισμού.

#### 1. Κλιματιστική Μονάδα

Το ασθενοφόρο θα περιλαμβάνει κλιματιστική μονάδα εξυπηρέτησης των θαλάμων οδηγού και ασθενούς, με τα κατάλληλα φίλτρα συγκράτησης σκόνης κλπ., η οποία θα περιγραφεί αναλυτικά στην προσφορά με περιγραφή της θέσης των βασικών μερών και των εξαρτημάτων της. Με την προσφορά θα κατατεθούν ψυκτικό και ηλεκτρικό διάγραμμα της εγκατάστασης.

Τεχνική λύση με το συμπυκνωτή τοποθετημένο κάτω από το δάπεδο του οχήματος δεν γίνεται αποδεκτή, λόγω των ειδικών συνθηκών κυκλοφορίας του ασθενοφόρου.

Κατά προτίμηση, ο συμπυκνωτής (condenser) της κλιματιστικής μονάδας να τοποθετηθεί επί της οροφής, προκειμένου, αφενός να διασφαλίζεται ότι δεν θα καταστρέφεται στις περιπτώσεις μικροσυγκρούσεων, αφετέρου να αυξάνει η ευχέρεια αποβολής θερμότητας. Επίσης θα πρέπει το ύψος του να είναι μικρότερο των 20 cm και να μην επηρεάζει την αεροδυναμική του οχήματος. Στην περίπτωση αυτή, επιτρέπεται η διάνοιξη οπών επί της οροφής αναλόγου διατομής για να διέλθουν μόνον οι σωληνώσεις κυκλοφορίας του ψυκτικού υγρού και η στεγανοποίηση θα γίνει κατά τρόπο που θα εγγυάται την απόλυτη στεγανοποίηση της οροφής.

Δεν γίνεται αποδεκτή τοποθέτηση του εξατμιστή (evaporator) επάνω από την οροφή του οχήματος και ουδενός εκ των εξαρτημάτων του.

1.2 Η συνολική, ψυκτική ισχύς θα είναι τουλάχιστον 30.000 BTU/h, θα πρέπει δε να μελετηθεί, ώστε να ικανοποιεί τις ανάγκες των θαλάμων οδηγού και ασθενούς, υπό τις συνθήκες μόνωσης (παράθυρα, πόρτες, κλπ.) του προσφερομένου ασθενοφόρου για τις ακραίες συνθήκες θέρους σε περιοχές της χώρας. Η ζητούμενη ψυκτική ισχύς αφορά το σύνολο της κλιματιστικής διάταξης, δηλαδή την ψυκτική ισχύ που αποδίδεται στο χώρο από τον εξερχόμενο ψυχρό αέρα και όχι μόνον από την ονομαστική ισχύ του συμπιεστή ή του εξατμιστή. Να κατατεθεί με την προσφορά σχετική μελέτη για την ψυκτική απόδοση της διάταξης υπογεγραμμένη από μηχανολόγο ή ηλεκτρολόγο μηχανικό, στην οποία θα παρέχονται όλα τα στοιχεία (εργοστασιακά φυλλάδια, prospectus, κλπ.) για τη διαπίστωση των τεχνικών χαρακτηριστικών των χρησιμοποιούμενων εξαρτημάτων.

1.3 Η κλιματιστική μονάδα θα πρέπει οπωσδήποτε να δημιουργεί τόσο στο θάλαμο ασθενούς όσο και στο θάλαμο οδηγού και σε θέσεις απομακρυσμένες από τις εξόδους του αέρα, θερμοκρασία 7 – 10 °C χαμηλότερη από την εξωτερική θερμοκρασία, εντός 15 min, με το ασθενοφόρο εν κινήσει.

1.4 Το ψυκτικό υγρό του κυκλώματος, όπως θα προκύπτει από το "Φύλλο Δεδομένων Ασφάλειας Υλικού" (MSDS), το οποίο και θα πρέπει να επισυναφθεί στην Τεχνική Προσφορά, θα πρέπει, σε περίπτωση διαρροής του, να είναι ασφαλές και οπωσδήποτε μη αναφλέξιμο (π.χ. R-134a). Επί του οχήματος, και κατά προτίμηση πλησίον των βαλβίδων service του κλιματιστικού, θα πρέπει να υπάρχει μεταλλικό πινακίδιο όπου θα αναγράφεται το είδος του χρησιμοποιούμενου ψυκτικού υγρού (FREON) και η ακριβής ποσότητα πλήρωσης του κυκλώματος σε Kg.

1.5 Ιδιαίτερη προσοχή πρέπει να δοθεί στην κατάλληλη στήριξη του συμπιεστή για τη λειτουργία του χωρίς κραδασμούς και με αξιοπιστία. Η στήριξη του συμπιεστή (compressor) του κλιματιστικού θα είναι η εργοστασιακή, αποκλειόμενης κάθε ιδιοκατασκευής.

1.6 Ο χειρισμός, επιλογή ταχύτητας ανεμιστήρων, επιλογή θερμοκρασίας, κλπ. για το θάλαμο οδηγού θα γίνεται από πίνακα τοποθετημένο σε κατάλληλη θέση στο θάλαμο οδηγού, ο οποίος θα περιλαμβάνει και ενδεικτική λυχνία λειτουργίας για την μονάδα.

1.7 Η έξοδος του ψυχρού αέρα στο θάλαμο του οδηγού θα πραγματοποιείται από τα εργοστασιακά στόμια που προορίζονται και για τη θέρμανσή του. Ως εκ τούτου θα πρέπει να τοποθετηθούν δύο (2) εξατμιστές (evaporators), ο ένας στο ταμπλό του θαλάμου οδηγού και ο δεύτερος στο θάλαμο ασθενών. Η ρύθμιση της ποσότητας του ψυχρού αέρα, θα είναι ανεξάρτητη στους δύο θαλάμους και ειδικότερα για το θάλαμο του ασθενούς, ο χειρισμός του να γίνεται από κατάλληλο πίνακα ελέγχου εντός της καμπίνας ασθενούς. Η κλιματιστική μονάδα δύναται προαιρετικώς να παρέχει και θερμό αέρα ώστε να συνεπικουρεί το κύριο σύστημα θέρμανσης, ειδικώς κατά την έναρξη λειτουργίας του κινητήρα ή σε εξαιρετικά χαμηλές θερμοκρασίες περιβάλλοντος.

1.8 Οι σωληνώσεις του κλιματιστικού θα είναι κατάλληλα διευθετημένες και στερεωμένες, ώστε να μην τρίβονται και φθείρονται από τους κραδασμούς. Ακόμη, θα πρέπει να είναι θερμομονωμένες

με τα κατάλληλα υλικά.

1.9 Κάθε κλιματιστικό μηχάνημα θα συνοδεύεται από τα παρακάτω έντυπα στην Ελληνική γλώσσα:

Πλήρη κατάλογο εξαρτημάτων (Parts list) για κάθε είδος και τύπο εξαρτήματος.

Αναλυτικό εγχειρίδιο οδηγιών συντήρησης και επισκευής των διαφόρων μερών του μηχανήματος.

Οδηγίες χρήσης του κλιματιστικού από το πλήρωμα.

## 2. Θέρμανση

2.1 Το βασικό σύστημα θέρμανσης του θαλάμου οδηγού θα τροφοδοτείται από το ζεστό νερό μηχανής.

2.2 Πέραν του βασικού συστήματος θέρμανσης του οχήματος, στον θάλαμο του ασθενούς θα υπάρχει θερμαντικό σύστημα που θα λειτουργεί με θερμό νερό που προέρχεται από το σύστημα ψύξης του κινητήρα, θερμαντικής ισχύος τουλάχιστον 3.500 Kcal/h. Θα πρέπει οπωσδήποτε να δημιουργεί στο θάλαμο ασθενούς και σε θέσεις απομακρυσμένες από τις εξόδους του αέρα, θερμοκρασία 7 – 10°C υψηλότερη από την εξωτερική θερμοκρασία, εντός 15 min, με το ασθενοφόρο εν κινήσει. Πέραν όμως, της ονομαστικής τιμής της θερμαντικής ισχύος των 3.500 Kcal/h, ο διασκευαστής θα πρέπει να εξασφαλίσει ότι και στις χαμηλές στροφές λειτουργίας του κινητήρα, θα κυκλοφορεί εντός του θερμαντικού συστήματος επαρκής ποσότητα θερμού νερού προκειμένου να αποδίδεται η ως άνω θερμαντική ισχύς. Έτσι, εάν απαιτείται, πρέπει να τοποθετηθεί, στην γραμμή του θερμού νερού προς το καλοριφέρ της καμπίνας ασθενούς, πρόσθετος μικροκυκλοφορητής για την ενίσχυση της ροής ή όποιο άλλο πρόσφορο και κατάλληλο τεχνικό μέσο για τον σκοπό αυτό. Εάν παρ' όλα αυτά δεν είναι δυνατόν, στις χαμηλές στροφές λειτουργίας του κινητήρα, να αποδοθεί η ζητούμενη θερμαντική ισχύς μόνον με το θερμό νερό του κινητήρα, τότε, είναι δυνατόν να τοποθετηθούν συμπληρωματικά μέσα ενίσχυσης της θέρμανσης που λειτουργούν με ηλεκτρισμό. Αυτά θα ενεργοποιούνται μόνο όταν λειτουργεί ο κινητήρας και θα ελέγχονται θερμοστατικά. Τέτοια μέσα μπορεί, για παράδειγμα, να είναι ύπαρξη και λειτουργία ηλεκτρικού θερμαντήρα του αέρα (κατά προτίμηση με κεραμικές ηλεκτρικές αντιστάσεις ημιαγωγών τύπου PTC) εγκεκριμένου τύπου για οχήματα, είτε οι πρόσθετοι ηλεκτρικοί θερμαντήρες νερού τοποθετημένοι στο ψυκτικό κύκλωμα του κινητήρα.

2.3 Πέραν του συστήματος θέρμανσης του ασθενοφόρου που θα λειτουργεί με θερμό νερό προερχόμενο από τον κινητήρα, θα υπάρχει και πρόσθετο αυτοδύναμο σύστημα θέρμανσης το οποίο θα παρέχει θέρμανση κατά την στάθμευση, όταν ο κινητήρας δεν λειτουργεί. Το σύστημα αυτό θα λειτουργεί με την ύπαρξη επιπρόσθετου καυστήρα – θερμαντήρα. Ο επιπρόσθετος καυστήρας - θερμαντήρας θα πρέπει να τοποθετείται στο μέσον του αμαξώματος προς αποφυγή καταστροφής του κατά τις συγκρούσεις του εμπρόσθιου μέρους του οχήματος και θα χρησιμοποιεί καύσιμο από το δοχείο καυσίμου του κινητήρα.

2.4 Το χειριστήριο λειτουργίας όλων των συστημάτων ως και τυχόν ενδείξεις θα είναι στο θάλαμο οδηγού.

## 3. Εξαερισμός

Το σύστημα εξαερισμού του θαλάμου ασθενούς να εξασφαλίζει τουλάχιστο 5 αλλαγές/η του αέρα του θαλάμου ασθενούς, να μην επιτρέπει την είσοδο βροχής, σκόνης κλπ. και να αποτελείται από ένα (1) τουλάχιστον εξαεριστήρα οροφής χαμηλής στάθμης θορύβου.

## Δ. Εξοπλισμός θαλάμου Ασθενούς

Ο εξοπλισμός του θαλάμου ασθενούς να περιγραφεί αναλυτικά στην προσφορά και να συνοδεύεται από όλα τα απαραίτητα εργοστασιακά φυλλάδια (prospectus), σχέδια κτλ. Το σύνολο του εξοπλισμού ανά είδος και προορισμό να είναι τυποποιημένα προϊόντα παραγωγής σειράς εξειδικευμένων σε παρόμοιες κατασκευές οίκων.

### Δ.1. Εξοπλισμός διακομιδής Ασθενούς

Ο θάλαμος ασθενούς να είναι εξοπλισμένος με τα παρακάτω βασικά στοιχεία διακομιδής ασθενούς τυποποιημένα προϊόντα, βάσει του Ευρωπαϊκού προτύπου EN 1865:

- 1) Φορείο ασθενούς, ένα (1)
- 2) Φορείο πολυτραυματία (scoop), ένα (1)
- 3) Κάθισμα διακομιδής ασθενούς, ένα (1)
- 4) Στρώμα κενού, ένα (1)
- 5) Σανίδα ακινητοποίησης πολυτραυματία, μία (1)

### Φορείο ασθενούς

1.1 Να φέρεται σε ενσωματωμένη πτυσσόμενη τροχήλατη βάση, με την οποία να αποτελεί ένα ενιαίο και αναπόσπαστο σύνολο. Να είναι εφοδιασμένο με τροχούς κύλισης ελαστικούς διαμέτρου 100 mm τουλάχιστον, με δυνατότητα αλλαγής κατεύθυνσης πορείας μέσω περιστροφής περί τον κάθετο άξονα (caster wheels) όλων των τροχών, όπως και με δυνατότητα ασφάλισης όλων αυτών (φρένο ποδιού). Να έχει τη δυνατότητα μέσω χειρολαβών, να φέρεται είτε στα χέρια των φορέων με πλήρως συνεντυγμένη την τροχήλατη βάση, είτε κυλιόμενο. Να έχει τη δυνατότητα κλιμακωτής ανύψωσης - καταβίβασης του επιπέδου κατάκλισης του ασθενούς, υπό την έννοια των πολλαπλών ενδιάμεσων στάσεων κατά την σύμπτυξη - ανάπτυξη της τροχήλατης βάσεως του φορείου. Να δύναται το εμπρόσθιο και το οπίσθιο μέρος να ανυψώνεται και να καταβιβάζεται το ένα ανεξάρτητα από το άλλο, ώστε η επιφάνεια κατάκλισης του ασθενούς να αποκτά ρυθμιζόμενη κλίση προς τα εμπρός ή προς τα πίσω (Trendelenburg). Οι χειρολαβές να είναι σχεδιασμένες έτσι ώστε να ελαχιστοποιούν τον κίνδυνο τραυματισμού.

1.2 Να δύναται με την προσέγγιση - επαφή και ώθηση του φορείου εις την οπίσθια θύρα του ασθενοφόρου να συμπύσσεται και να διευκολύνει την φόρτωση και αντιστρόφως κατά την έξοδο του φορείου να εκπύσσεται και να μεταβάλλεται σε ένα κυλιόμενο σύστημα. Πρέπει ως εκ τούτου να διασφαλιστεί ότι το επίπεδο στην καμπίνα ασθενούς, πάνω στο οποίο τοποθετείται το φορείο να είναι ακριβώς στο ίδιο ύψος με τους σχετικούς τροχούς φόρτωσης του φορείου, ώστε να μην

παρουσιάζεται δυσκολία ή αδυναμία τοποθέτησης του φορείου στο ασθενοφόρο.

1.3 Να είναι κατάλληλο για χρήση σε ασθενοφόρο και ως εκ τούτου να διασφαλιστεί ότι το επίπεδο στο θάλαμο ασθενούς, πάνω στο οποίο τοποθετείται το φορείο να είναι ακριβώς στο ίδιο ύψος με τους σχετικούς τροχούς φόρτωσης του, ώστε να μην παρουσιάζεται δυσκολία ή αδυναμία τοποθέτησής του στο ασθενοφόρο. Ακόμη, όταν το φορείο τοποθετηθεί στην τελική του θέση, εντός του οχήματος, και ασφαλιστεί, να είναι ευχερής η πλήρης ρύθμιση της πτυσσόμενης πλάτης του φορείου -ακόμη και σε ανύψωση έως τις 90ο- δίχως να υπάρχει επαφή με τα πλαϊνά τοιχώματα και το λοιπό εξοπλισμό του ασθενοφόρου. Να εδράζεται - συγκρατείται και ασφαρίζεται σε ειδική βάση η οποία να έχει τα ακόλουθα τεχνικά χαρακτηριστικά:

Δυνατότητα εύκολης, πλευρικής (πλάγιας), συνολικής μετατόπισης για τουλάχιστον 20 cm, σε τουλάχιστον τέσσερις ενδιάμεσες (4) θέσεις, χωρίς να προεξέχουν οδηγοί στο πάτωμα, ώστε να υπάρχει δυνατότητα προσέγγισης και από τις δύο πλευρές του κυρίως φορείου.

Δυνατότητα (χειροκίνητα ή ηλεκτροκίνητα) μεταβολής της κλίσης της έδρας του φορείου από την οριζόντια θέση (κίνηση Trendelenburg) σε οποιαδήποτε ενδιάμεση θέση.

Η τελική επιφάνεια έδρασης του φορείου να είναι από ανοξείδωτο χάλυβα.

Εάν ο οπίσθιος άξονας των τροχών του οχήματος δεν διαθέτει ανεξάρτητη ανάρτηση ή αερανάρτηση, τότε η βάση του φορείου να διαθέτει υποχρεωτικώς δικής της ανάρτησης αερίου (πνευματική), η οποία σε άλλη περίπτωση είναι προαιρετική. Σε περίπτωση δε που η βάση διαθέτει δική της ανάρτηση αερίου, τότε να ρυθμίζεται η ευαισθησία της, ανάλογα με το βάρος του ασθενούς και να υπάρχει η δυνατότητα για εκούσια αναστολή της λειτουργία της (να "κλειδώνει").

Να διαθέτει ενσωματωμένη, πτυσσόμενη ράμπα φόρτωσης, εάν τούτο είναι αναγκαίο για την εύκολη και άμεση φόρτωση και εξαγωγή του φορείου.

Να έχει ικανότητα φόρτισης για τουλάχιστον 220 Kg.

Η βάση υποδοχής του φορείου καθώς και οι αγκυρώσεις του φορείου (μεμονωμένα ή ως ενιαίο συγκρότημα) να διαθέτουν πιστοποίηση για αντοχή σε δυνάμεις 10G κατά το ευρωπαϊκό πρότυπο EN1789.

1.4 Οι μηχανισμοί λειτουργίας του να έχουν σαφείς και μόνιμες ενδείξεις, κατά προτίμηση με σύμβολα γραφικών, που να δείχνουν τις θέσεις και τις ρυθμίσεις τους. Οι μηχανισμοί αυτοί να είναι ασφαλείς για τους χρήστες και τους ασθενείς.

1.5 Όλες οι λειτουργίες του να παραμένουν εντελώς ανεπηρέαστες από την οποιαδήποτε κίνηση της τροχήλατης βάσης.

1.6 Μετά την είσοδό του στο θάλαμο ασθενούς να ασφαρίζεται επί της ειδικής βάσεως με εύκολο και ασφαλή μηχανισμό.

1.7 Η επιφάνεια κατάκλισής του να είναι εξ ολοκλήρου επίπεδη και κατασκευασμένη από ανθεκτικά, ελαφρά υλικά που να μην επηρεάζονται από τα συνήθη απορρυπαντικά - απολυμαντικά. Η περιοχή του θώρακα να είναι κατασκευασμένη από άκαμπτο υλικό ώστε να επιτρέπει την εφαρμογή θωρακικών συμπίεσεων.

1.8 Η επιφάνεια κατάκλισής του να μην επιτρέπει την ολίσθηση του ασθενούς και να είναι καλυμμένη με στρώμα διακομιδής, το οποίο να εξασφαλίζει άνεση στον ασθενή και να επιτρέπει την εκτέλεση καρδιοπνευμονικής αναζωογόνησης. Το στρώμα διακομιδής να έχει τη δυνατότητα να προσαρμόζεται σε όλες τις προβλεπόμενες θέσεις ανάκλισης του φορείου.

1.9 Η επιφάνεια κατάκλισής του να έχει ρυθμιζόμενη την περιοχή της πλάτης με ελάχιστο μήκος 600 mm, να είναι δυνατή η ανάκλισή της κατά 75 0 τουλάχιστον και να υπάρχει η δυνατότητα ρύθμισης της ανάκλισής της σε τουλάχιστον πέντε (5) επιθυμητά σημεία, υπό όλες τις κανονικές συνθήκες φόρτωσης και εκφόρτωσης.

1.10 Η επιφάνεια κατάκλισής του να διαθέτει ρυθμιζόμενο τμήμα των κάτω άκρων με ελάχιστο

μήκος 900 mm και να έχει δυνατότητα ρύθμισης της κλίσης της κατά τουλάχιστον 150 καθώς και δυνατότητα ρύθμισής της, υπό όλες τις κανονικές συνθήκες φόρτωσης και εκφόρτωσης.

1.11 Να διαθέτει τουλάχιστον τρεις (3) ζώνες ασφαλείας πρόσδεσης ασθενούς ταχείας ασφάλισης – απασφάλισης.

1.12 Στα πλάγια να φέρει πτυσσόμενα προστατευτικά κιγκλιδώματα τα οποία να έχουν ελάχιστο μήκος 500 mm και ύψος μεταξύ 150 και 200 mm.

1.13 Μαζί με την ενσωματωμένη πτυσσόμενη τροχήλατη βάση, να είναι κατασκευασμένο από αντιδιαβρωτικό, μη οξειδούμενο, ανθεκτικό υλικό που να μην επηρεάζεται από τα συνήθη απορρυπαντικά – απολυμαντικά.

1.14 Πρέπει να διαθέτει προσθαφαιρούμενη συσκευή ανάρτησης ορού.

1.15 Να έχει διαστάσεις όταν είναι έτοιμο προς χρήση:

Μήκος:  $(1950 \begin{smallmatrix} +20 \\ -50 \end{smallmatrix})$  mm

Πλάτος:  $(550 \begin{smallmatrix} +30 \\ -20 \end{smallmatrix})$  mm

Ύψος: όχι ανώτερο των 350 mm από την βάση μέχρι την επιφάνεια φόρτωσης.

1.16 Συνολικό βάρος όχι μεγαλύτερο των 45 Kg. Να αναφερθεί προς αξιολόγηση.

1.17 Μεταφερόμενο βάρος: τουλάχιστον 150 Kg.

## 2. Φορείο Πολυτραυματία (scoop)

Να είναι ειδικό διαιρούμενο φορείο (scoop) για περισυλλογή πολυτραυματία

Να είναι κατασκευασμένο από μεταλλικό υλικό υψηλής αντοχής και να έχει το μικρότερο δυνατό βάρος (όχι πάνω από 11 Kg).

Η επιφάνειές του να είναι κατάλληλης υφής προκειμένου να εξασφαλίζεται η απόλυτη στήριξη του μεταφερόμενου ασθενούς και να καθίσταται δυνατός ο εύκολος καθαρισμός και η απολύμανσή του με οποιοδήποτε τρόπο

Να διαθέτει τρεις (3) τουλάχιστον ζώνες ασφαλείας (ταχείας ασφάλισης και απασφάλισης), για την ακινητοποίηση του ασθενούς

Να έχει διαστάσεις:

μήκος: το χρησιμοποιούμενο μήκος να είναι κατ' ελάχιστον 1.650 mm και να εκτείνεται τουλάχιστον μέχρι τα 2.000 mm. Όταν το φορείο είναι αναδιπλωμένο το μήκος του να μην ξεπερνά τα 1.200 mm

πλάτος: τουλάχιστον 400 mm (στην περιοχή που εμφανίζει την μέγιστη σιάσασή του)

πάχος (όταν το φορείο είναι αναδιπλωμένο): μέγιστο 90 mm

Μεταφερόμενο βάρος: τουλάχιστον 150 Kg

## 3. Κάθισμα διακομιδής ασθενούς

3.1 Να αφορά στη μεταφορά του ασθενούς μέχρι το ασθενοφόρο και όχι διακομιδή του ασθενούς επ' αυτού του καθίσματος με το ασθενοφόρο. Το κάθισμα να είναι πτυσσόμενο (αναδιπλούμενο), ελαφριάς κατασκευής, ανθεκτικό και να αποθηκεύεται με κατάλληλες βάσεις

στήριξης σε κατάλληλο σημείο του οχήματος.

3.2 Να είναι εφοδιασμένο με βραχίονες στήριξης πτυσσόμενους ή ανακλινόμενους, υποπόδια και δύο (2) τουλάχιστον ζώνες ασφαλείας (ταχείας ασφάλισης – απασφάλισης).

Να διαθέτει δύο (2) τηλεσκοπικές χειρολαβές εμπροσθεν, στις μπάρες των κάτω άκρων, καθώς επίσης και τέσσερις (4) σπαστές χειρολαβές στην πλάτη του καθίσματος.

3.4 Να είναι τροχήλατο και να φέρει τέσσερις (4) τροχούς, εκ των οποίων οι δύο (2) οπίσθιοι να έχουν διάμετρο τουλάχιστον 100 mm.

3.5 Η επιφάνειά του να είναι κατασκευασμένη από αντιβακτηριακό, αντιμυκητιακό, πλενόμενο, αδιάβροχο, ανθεκτικό υλικό. Η κάλυψη της έδρας και του ερεισίνωτου (πλάτης) του να είναι από σκληρό και ανθεκτικό πλαστικό υλικό και όχι από ύφασμα. Το δε ερεισίνωτό του να ανέρχεται έως το ύψος του μέσου της κεφαλής ενός μέσου ενήλικα άνδρα.

3.6 Να είναι στιβαρής κατασκευής και να έχει συνολικό βάρος μικρότερο των 16 Kg.

3.7 Να έχει διαστάσεις σε ανεπτυγμένη μορφή:

Επιφάνεια καθίσματος: πλάτος τουλάχιστον 430 mm.

βάθος τουλάχιστον 450 mm.

ύψος από το έδαφος 400 - 500 mm.

Επιφάνεια πλάτης: ύψος τουλάχιστον 650 mm.

πλάτος τουλάχιστον 430 mm.

3.8 Μεταφερόμενο βάρος: τουλάχιστον 150 Kg.

#### 4. Στρώμα κενού

Να είναι κατασκευασμένο από ανθεκτικό, αδιάβροχο, μη πορώδες υλικό, να πλένεται εύκολα και να είναι ακτινοδιαπερατό για τη διενέργεια ακτινολογικών διαγνωστικών εξετάσεων, καθώς και κατάλληλο για την διενέργεια εξετάσεων M.R.I.

Η βαλβίδα εισαγωγής ή εξαγωγής του αέρα, να είναι σε τέτοια θέση ώστε να μην ενοχλεί τον ασθενή.

Η αντλία κενού να μπορεί να μειώσει την πίεση από 500 hPa σε 4 min.

Το στρώμα κενού συμπεριλαμβανομένου του περιεχομένου του να εκπληρώνει τα ακόλουθα:

αντοχή στην θερμότητα: 60 0C

αντοχή στο ψύχος: -20 0C

σημείο τήξης: 100 0C

Να έχει τις ελάχιστες διαστάσεις:

μήκος: 2000 mm

πλάτος (όχι σε κατάσταση κενού): 800 mm

Μεταφερόμενο βάρος: τουλάχιστον 150 Kg.

Να παραδοθεί πλήρες με όλα τα εξαρτήματα και να αποτελείται από:

Το κυρίως στρώμα, με τέσσερις (4) τουλάχιστον χειρολαβές από κάθε πλευρά.



Τέσσερις (4) τουλάχιστον ζώνες ασφαλείας ασθενούς (ταχείας ασφάλισης – απασφάλισης).

Αντλία παραγωγής κενού.

Συνολικό βάρος με την αντλία παραγωγής κενού το μικρότερο δυνατό (όχι πάνω από 15 kg). Να δοθούν στοιχεία προς αξιολόγηση.

Να συνοδεύεται από θήκη μεταφοράς/αποθήκευσης

Να είναι σύμφωνο με το πρότυπο EN 1865-1.

## 5. Σανίδα ακινητοποίησης πολυτραυματία

Να είναι ειδική για την ακινητοποίηση της σπονδυλικής στήλης και να είναι κατασκευασμένη από ανθεκτικά, και ελαφριά υλικά (π.χ. LLPE), να επιπλέει, να πλένεται εύκολα, να απολυμαίνεται και να είναι ακτινοδιαπερατή για την διενέργεια ακτινολογικών διαγνωστικών εξετάσεων (X-ray, CT, κλπ.)

Να έχει διαστάσεις: Μήκος 1830 – 1980 mm

Πλάτος 400 – 500 mm

Πάχος: μέγιστο 70 mm

Βάρος όχι πάνω από 8 Kg

Μέγιστο μεταφερόμενο βάρος: τουλάχιστον 150 Kg

## Δ.2. Ιατροτεχνολογικός εξοπλισμός θαλάμου ασθενούς

Ο θάλαμος ασθενούς (σύμφωνα με την EN 1789) πρέπει να είναι εξοπλισμένος με τα εξής βασικά είδη ιατροτεχνολογικού εξοπλισμού:

Σετ συσκευών ακινητοποίησης άκρων (νάρθηκες κενού), ένα σετ (1)

Σάκος Γενικών Εφοδίων Πρώτων Βοηθειών, ένας (1).

3) Συσκευή ακινητοποίησης αυχένα (αυχενικό κολάρο), ένα (1)

4) Παροχές Οξυγόνου

5) Φορητή παροχή Οξυγόνου

6) Συσκευή ανάνηψης-τεχνητού αερισμού ασθενούς με τα παρελκόμενά της, μια (1)

7) Φορητή Ηλεκτρική Αναρρόφηση, μία (1)

8) Πιεσόμετρο ψηφιακό, ένα (1)

9) Παλμικό Οξύμετρο, ένα (1)

10) Στήθοσκόπιο, ένα (1)

11) Διαγνωστικός φωτισμός, ένας (1)

12) Αυτόματος Απινιδωτής (AED), ένας (1)

13) Ειδική Βαλίτσα Πρώτων Βοηθειών, μία (1)

14) Συσκευή συνεχούς παροχής O<sub>2</sub>, τύπου CPAP Boussignac, μία (1).

15) Σύστημα ακινητοποίησης κεφαλής, ένα (1)

16) Σακχαρόμετρο, ένα (1)

## 1. Σετ συσκευών ακινητοποίησης άκρων (νάρθηκες κενού)

Να είναι γρήγοροι στην τοποθέτηση, αποτελεσματικοί και ευέλικτοι, παρέχοντας την μέγιστη δυνατή υποστήριξη με την λιγότερη δυνατή προσπάθεια και να περιλαμβάνουν και την αντλία.

Να διαθέτουν έναν ενιαίο εσωτερικό θάλαμο που επιτρέπει την ακανόνιστη κατανομή πολυστηρενίου που περιέχει.

Το σετ να αποτελείται από τρία τεμάχια με διαστάσεις ( $\pm 30\%$ ):

700 X 500 mm

1000 X 700 mm

1300 X 800 mm

Να συνοδεύονται από τσάντα μεταφοράς από νυλον, που θα περιλαμβάνει και την αντλία

Να είναι κατασκευασμένοι από υλικό ανθεκτικό και να επιτρέπει τον εύκολο καθαρισμό τους

Η βαλβίδα να είναι τοποθετημένη έτσι ώστε να μην εμποδίζει την τοποθέτησή τους στον ασθενή και να είναι ανθεκτική στις υψηλές θερμοκρασίες.

Να είναι συμβατοί με όλα τα συστήματα έλξης

Να διαθέτουν μεγάλο αριθμό ιμάντων και λωρίδα Velcro® που επιτρέπει την τοποθέτηση των εγκάρσιων ιμάντων σε οποιαδήποτε θέση προς επίτευξη γρηγορότερης ακινητοποίησης του άκρου του ασθενή

Να είναι κατάλληλοι για την πραγματοποίηση ακτινοδιαγνωστικών εξετάσεων και MRI

Το βάρος του σετ να μην είναι μεγαλύτερο από 7 Kg

## Σάκος Γενικών Εφοδίων Πρώτων Βοηθειών

Να είναι κατασκευασμένος από ειδικό αδιάβροχο ύφασμα, υψηλής αντοχής.

Να προβλέπεται η δυνατότητα στήριξης της μέσα σε κατάλληλα διαμορφωμένη υποδοχή (θήκη) του θαλάμου, με ευχέρεια κατά την απόθεση και ανάληψή της.

Να διαθέτει εσωτερικά χωρίσματα.

Να διαθέτει εσωτερικές θήκες, καθώς επίσης και δύο εξωτερικές πλαϊνές και μια εμπρόσθια, κατάλληλες για την αποθήκευση υγειονομικού υλικού.

Να διαθέτει ιμάντα ανάρτησης στον ώμο καθώς και χειρολαβές, για την εύκολη και ασφαλή μεταφορά του.

Να έχει χωρητικότητα τουλάχιστον 60 lit και διαστάσεις όχι μικρότερες από 600 X 350 X 300 mm.

Να είναι έντονου χρωματισμού (κατά προτίμηση πορτοκαλί ή κόκκινος) και να φέρει φωτοαντακλαστικές λωρίδες σήμανσης.

## 3. Συσκευή ακινητοποίησης αυχένα (αυχενικό κολάρο)

Το κέλυφος να είναι κατασκευασμένο από ανθεκτικό και υποαλλεργικό υλικό (π.χ. προπυλένιο, πολυαιθυλένιο) και να διαθέτει εσωτερικά ειδική επένδυση από ατραυματικό και μαλακό υλικό.

Να εξασφαλίζει πρόσβαση στην περιοχή του λάρυγγα (π.χ. για έλεγχο τραχειοτομίας).

Να είναι ακτινοδιαπερατό και συμβατό για εξέταση M.R.I και C.T.

Να είναι επίπεδο όταν δεν χρησιμοποιείται για εύκολη αποθήκευση.

Να είναι μιας χρήσεως.

Να μπορεί να προσαρμόζεται σε κάθε μέγεθος αυχένα ενηλίκων με εύκολο μηχανισμό προσαρμογής καθ' ύψος.

#### 4. Παροχές Οξυγόνου

##### Σταθερή παροχή Οξυγόνου.

Να προσφερθούν δύο (2) φιάλες οξυγόνου χωρητικότητας η κάθε μία 1400 lt (7 lt X 200 atm) λόγω ομοιογένειας υλικού. Οι φιάλες να είναι κατασκευασμένες από ειδικό χάλυβα και να στηρίζονται σε ειδικά διασκευασμένες βάσεις. Η επιλογή της τοποθέτησης – αποθήκευσης (κατακόρυφη ή οριζόντια) και της ασφαλούς συγκράτησης επαφίεται στην επινοητικότητα του διασκευαστή και να αξιολογηθεί με κριτήριο την αποφυγή της ελάττωσης του ωφέλιμου χώρου και της λειτουργικότητας του θαλάμου των ασθενούς. Σε κάθε περίπτωση, θα πρέπει να μην απαιτείται η αφαίρεση οποιουδήποτε στοιχείου ή εξοπλισμού του ασθενοφόρου για να είναι ευχερής η αντικατάσταση των φιαλών αυτών. Η συγκράτησή τους να επιτυγχάνεται με ειδικό μηχανισμό ασφαλείας (αποκλείονται υφασμάτινοι ή ελαστικοί ιμάντες), εύχρηστο και προσιτό στο πλήρωμα και κατά τρόπο που να μην επιτρέπεται η απόσπασή τους από την επιφάνεια στήριξης σε περίπτωση σύγκρουσης ή ανατροπής του οχήματος. Κατά μήκος του σώματος της φιάλης να υπάρχουν τουλάχιστον δύο (2) μηχανισμοί συγκράτησης και στερέωσης. Να αξιολογηθεί ιδιαίτερα η ασφάλεια στην πρόσκρουση επ' αυτών και των εξαρτημάτων τους (μανόμετρα, κλπ.) του πληρώματος και των ασθενών, καθώς και η ασφάλεια των κλειστρών τους. Εάν υπάρχουν θύρες που καλύπτουν του χώρους τοποθέτησης των φιαλών οξυγόνου, θα πρέπει το άνοιγμα των θυρών αυτών να είναι απολύτως απρόσκοπτο και να μην εμποδίζεται από άλλο εξοπλισμό που θα πρέπει να αφαιρεθεί ή μετακινηθεί, εκτός και εάν η αφαίρεση του εμποδίζοντος εξοπλισμού είναι δυνατή εντός χρόνου δέκα (10) sec και δίχως τη χρήση εργαλείων. Ακόμη, θα πρέπει στο σημείο που βρίσκονται οι ενδείξεις των μανομέτρων των φιαλών, οι θύρες να έχουν διάφανο τμήμα, ώστε να μην εμποδίζεται η ανάγνωσή τους.

Το οξυγόνο από τις φιάλες να καταλήγει, με σύστημα σωληνώσεων μεταφοράς που πρέπει να διασφαλίζει τη μη διαρροή οξυγόνου, σε πίνακα (πάνελ) μέσω μανοεκτονωτού τεσσάρων (4) atm και δείκτη πίεσης.

Ο πίνακας να διαθέτει δύο (2) παροχές και μανόμετρο ένδειξης του βαθμού εκτόνωσης. Ο δείκτης του μανομέτρου πρέπει να είναι προσιτός και ορατός.

Το όλο σύστημα να διαθέτει συναγερμό (με ηχητικό και οπτικό σήμα) διαβάζοντας τις πληροφορίες από δύο (2) αισθητήρες σε περίπτωση που το περιεχόμενο σε οξυγόνο καθώς και η πίεση παροχής μετά το μανομειωτήρα και πριν τον ασθενή είναι κάτω ή πάνω από τα προκαθορισμένα όρια (alarm min ή max). Επιθυμητή είναι η δυνατότητα ρύθμισης των ορίων του συναγερμού.

Το όλο σύστημα να συνοδεύεται από δύο (2) συσκευές οξυγονοθεραπείας, οι οποίες να προσαρμόζονται με ταχυσύνδεσμο τριών σημείων (Bayonett), να διαθέτουν ροόμετρο 0 – 15 lt / min και ειδική υποδοχή για την προσαρμογή ελαστικού εύκαμπτου σωλήνα για χορήγηση οξυγόνου με μάσκα ή συσκευή τεχνητού αερισμού (AMBU).

## 5. Φορητή παροχή Οξυγόνου

Να προσφερθεί μία (1) πρόσθετη φορητή φιάλη οξυγόνου χωρητικότητας 400 lt (2 lt X 200 atm), αποθηκευμένη σε κατάλληλα διαμορφωμένη θέση στήριξης στο θάλαμο ασθενούς. Η φορητή φιάλη να διαθέτει μανοεκτονωτή και ενσωματωμένο κυκλικό ροόμετρο και να μεταφέρεται σε ειδική θήκη από αδιάβροχο ύφασμα πολυαμιδίου με δυνατότητα ανάρτησης από τον ώμο.

Σημ.: Γενικά οτιδήποτε αφορά στον εξοπλισμό των ασθενοφόρων οχημάτων με συστήματα παροχής οξυγόνου πρέπει να εναρμονίζονται με το πρότυπο CEN, EN 1789.

## 6. Συσκευή ανάνηψης-τεχνητού αερισμού ασθενούς με τα παρελκόμενά της

Να είναι πολλαπλών χρήσεων.

Ο ασκός και οι μάσκες να μπορούν να κλιβανιστούν σε κλίβανο ατμού ή να αποστειρωθούν με αέριο.

Να διαθέτει τρεις δεξαμενές ασκού με όγκους 200-350, 500-700 και τουλάχιστον 1300 ml κατάλληλες για όλες τις ηλικίες ασθενούς (νεογνά, παιδιά και ενήλικες).

Να συνοδεύεται από έξι (6) μάσκες Νο 0, 1, 2, 3, 4 και 5, για όλο το ηλικιακό εύρος των ασθενών, των οποίων η περιοχή επαφής με τον ασθενή, να είναι κατασκευασμένο από μαλακή σιλικόνη, 100% latex-free προς αποφυγή διαρροών και να είναι διαφανείς.

Να διαθέτει ενσωματωμένη ή δυνατότητα σύνδεσης με βαλβίδα PEEP.

Να διαθέτει ειδική υποδοχή σύνδεσης με παροχή οξυγόνου.

Να συνοδεύεται από θήκη με όλα τα εξαρτήματα, εύκολα μεταφερόμενη μέσω ιμάντα ανάρτησης και ιδιαίτερης αντοχής.

Να συνοδεύεται από διαφανή αποθεματικό ασκό οξυγόνου και σωλήνα παροχής οξυγόνου με μήκος τουλάχιστον 1,5 m.

Να προσκομιστεί, με την παράδοση των οχημάτων, αναλυτική λίστα ανταλλακτικών, προκειμένου σε περίπτωση βλάβης να είναι δυνατή η επισκευή της συσκευής και να μην επιβάλλεται η απόσυρσή της.

## Φορητή Ηλεκτρική Αναρρόφηση

Να είναι καινούργια και αμεταχείριστη. Να είναι στέρα, ανθεκτική σε σκληρή χρήση και ειδικότερα να πληροί τις κάτωθι απαιτήσεις:

Υψηλή αντοχή σε κραδασμούς και κρούσεις (να δοθούν τα σχετικά στοιχεία).

Λειτουργία σε υγρασία έως 95% και θερμοκρασία 0 – 40 °C.

Το βάρος της να μην υπερβαίνει τα 6 Kg μαζί με την μπαταρία.

Να είναι εργονομικής κατασκευής και φορητή με ενσωματωμένη επαναφορτιζόμενη μπαταρία. Η μπαταρία να επαναφορτίζεται από ρεύμα 220-240V/AC και 12-15V/DC (μέσω καλωδίου και μέσω επιτοίχιας βάσης φόρτισης-στήριξης του ίδιου κατασκευαστή) και η συσκευή να συνοδεύεται από

τα απαραίτητα παρελκόμενα που εξασφαλίζουν την φόρτιση καθώς και από την επιτοίχια βάση φόρτισης-στήριξης.

Να είναι απλή στον χειρισμό κατά την λειτουργία και η αποσυναρμολόγηση των επιμέρους παρελκόμενων της και η αφαίρεση της μπαταρίας να είναι εύκολη, χωρίς να απαιτείται η χρήση εργαλείων.

Η κατασκευή της να είναι τέτοια που να μην επιτρέπει την δημιουργία εστιών μόλυνσης. Ο καθαρισμός της να είναι εύκολος και τα εξαρτήματά της (φιάλη, σωλήνας αναρρόφησης, κλπ) που έρχονται σε επαφή με τα διάφορα εκκρίματα των ασθενών, να αποστειρώνονται σε υγρό κλίβανο.

Να τοποθετείται και να λειτουργεί στο θάλαμο ασθενούς στην βάση φόρτισης-στήριξης που να καθιστά εύκολη, στέρεα και ασφαλή την τοποθέτησή της.

Η αναρροφητική της ικανότητα να είναι τουλάχιστον 25 lit/min και το μέγιστο κενό που επιτυγχάνει η αντλία να είναι τουλάχιστον 75 Kpa.

Να έχει την δυνατότητα ρύθμισης συνεχόμενης (όχι διαβαθμισμένης) της αναρροφητικής ικανότητας χειροκίνητα, είτε μέσω προεπιλεγόμενων επιπέδων υποπίεσης και να φέρει μανόμετρο ένδειξης ή ψηφιακές ενδείξεις της πίεσης αναρρόφησης.

Να διαθέτει άθραυστη φιάλη 1000 ml (1 lit), με ασφαλιστική δικλείδα, ενδείξεις και ειδικό φίλτρο προστασίας.

Να διαθέτει ένδειξη λειτουργίας και κλιμακωτή ένδειξη επιπέδου φόρτισης της μπαταρίας

Όταν γεμίζει η φιάλη εκκριμάτων, να διαθέτει σύστημα διακοπής αναρρόφησης. Να λειτουργεί και με σακούλες εκκριμάτων μιας χρήσεως

Η διάρκεια της πλήρους φόρτισης της μπαταρίας να είναι η ελάχιστη και ο χρόνος αυτονομίας της συσκευής με πλήρως φορτισμένη μπαταρία να είναι τουλάχιστον 60 min

Να διαθέτει φίλτρο αντιμικροβιακό και υγρασίας.

Να διαθέτει εύκαμπτο σωλήνα αναρρόφησης μήκους 1.5 m ( $\pm 10\%$ ).

Οι απαραίτητες ρυθμίσεις να γίνονται εύκολα ακόμη και αν η συσκευή βρίσκεται αναρτημένη επί της βάσης φόρτισης

Να πληροί τα διεθνή πρότυπα ασφαλείας EN 60601-1 & EN ISO 10079-1

Πιεσόμετρο ψηφιακό

Να είναι καινούργιο και αμεταχειρίσιμο.

Να είναι φορητό, μικρού όγκου και να είναι δυνατή η τοποθέτηση και λειτουργία του, στέρεα και με ασφάλεια εντός και εκτός του θαλάμου ασθενούς και να συνοδεύεται από θήκη.

Το βάρος του να μην υπερβαίνει το 0,5 Kg

Να παρέχει ευδιάκριτες αριθμητικές ενδείξεις του αριθμού των σφίξεων/min (BPM), της διαστολικής και συστολικής πίεσης του αίματος.

Να έχει εύρος μετρήσεως:

BPM: 40 – 180/min τουλάχιστον

NIBP: 30 – 250 mmHg τουλάχιστον

Να έχει ακρίβεια μετρήσεων:

BPM:  $\pm 5\%$  της ένδειξης τουλάχιστον

NIBP:  $\pm 3$  μονάδες τουλάχιστον

Να διαθέτει φωτιζόμενη οθόνη

Να διαθέτει μνήμη αποθήκευσης τουλάχιστον 20 μετρήσεων

Να είναι δυνατή η ρύθμιση ώρας και ημερομηνίας

Να συνοδεύεται από τρεις (3) περιχειρίδες (παιδών, ενηλίκων και υπέρβαρων)

Να λειτουργεί με αλκαλικές μπαταρίες.

Επιπλέον τεχνικά χαρακτηριστικά θα εκτιμηθούν.

## Παλμικό Οξύμετρο

Να είναι καινούργιο και αμεταχείριστο.

Να είναι στέρεο και ανθεκτικό σε σκληρή χρήση.

Να πληροί βάσει πιστοποιητικών, τις κάτωθι απαιτήσεις:

Υψηλή αντοχή σε κραδασμούς και κρούσεις.

Λειτουργία σε υγρασία έως 95% και θερμοκρασία 0 - 45 °C.

Το βάρος του να μην υπερβαίνει το ένα (1) Kg.

Να είναι φορητό, μικρού όγκου να συνοδεύεται από θήκη μεταφοράς και αποθήκευσης του ίδιου κατασκευαστή και εντός της καμπίνας του ασθενούς να τοποθετείται σε στέρεα σε ασφαλή κατάλληλα διαμορφωμένη θέση.

Να παρέχει ευδιάκριτες αριθμητικές ενδείξεις του SpO<sub>2</sub>, του αριθμού των σφίξεων/min (BPM) και ενδείξεις της έντασης του παλμού και της ποιότητας του σήματος.

Να έχει ικανότητα ανάλυσης (resolution) 1% SpO<sub>2</sub> και 1 BPM

Να έχει εύρος μετρήσεως SpO<sub>2</sub>: 1 – 100% και BPM: 30 – 240/min.

Να έχει ακρίβεια μετρήσεων SpO<sub>2</sub> και BPM: ± 2% ή ± 2 μονάδες.

Να διαθέτει συναγερμούς με προκαθορισμένα όρια, για SpO<sub>2</sub> και BPM με οπτική και ακουστική ένδειξη.

Να δύναται να φέρει αισθητήρες (sensors) όλων των ειδών και να συνοδεύεται από έναν (1) αισθητήρα δακτύλου ενηλίκων πολλαπλών χρήσεων καθώς και καλώδιο προέκτασής του

Το καλώδιο του αισθητήρα ενηλίκων μαζί με την προέκταση να είναι μεγάλου μήκους, 2.5 m (±10%).

Να συνοδεύεται από προστατευτικό κάλυμμα.

Να λειτουργεί με αλκαλικές μπαταρίες οι οποίες να περιλαμβάνονται κατά την παράδοση, με αυτονομία συνεχούς λειτουργίας είκοσι (20) h (±10%) και να διαθέτει ένδειξη χαμηλής ενεργειακής στάθμης των μπαταριών.

Επιπλέον τεχνικά χαρακτηριστικά θα εκτιμηθούν.

## Στηθοσκόπιο

Να είναι καινούργιο και αμεταχείριστο. Να είναι στέρεο και ανθεκτικό σε σκληρή χρήση.

Τα άκρα που προσαρμόζονται στα αυτιά να καλύπτονται από μαλακό πλαστικό και να προσφέρουν καλή εφαρμογή

Οι βραχιόνες να είναι από ανοξείδωτο ατσάλι και να παρέχουν καλή ακουστική

Ο σωλήνας να είναι από εγκεκριμένο για τη χρήση αυτή πλαστικό υλικό, το οποίο επιτρέπει το δίπλωμα του σωλήνα χωρίς να προκαλούνται σκασίματα, ραγίσματα, τομές

Το διάφραγμα του στηθοσκοπίου να εφαρμόζει στην επιφάνεια του σώματος και να έχει βέλτιστη ακουστική και διαστάσεις ενδεικτικά 4 cm

## Διαγνωστικός φωτισμός

Φωτιστικό στοιχείο ιωδίου ισχύος 1.650 Lux, μετρούμενη στην επιφάνεια του φορέου ασθενούς και σε απόσταση τουλάχιστον 750 mm από την φωτεινή πηγή και εντός περιοχής με ελάχιστη διάμετρο 200 mm, να τοποθετηθεί σε κατάλληλο σημείο του εσωτερικού του θαλάμου ασθενούς με δυνατότητα ρύθμισης της κατεύθυνσης και της απόστασης της παρεχόμενης δέσμης για καλύτερη επισκόπηση ή μικροεπεμβάσεις σε οποιοδήποτε σημείο του σώματος των μεταφερόμενων ασθενών. Ο προβολέας να στηρίζεται σε αρθρωτό σπαστό ή εύκαμπτο (σπιράλ) βραχίονα ή και να σύρεται σε ράγα.

## Αυτόματος Απινιδωτής (AED)

Να είναι καινούργιος, αμεταχειρίστος, σύγχρονης διφασικής τεχνολογίας και σύμφωνος με τα πρωτόκολλα του ισχύοντος ERC Guidelines

Να είναι στέρεος και ανθεκτικός σε σκληρή χρήση υπό συνθήκες διακομοιδής και διάσωσης. Να πληροί τις απαιτήσεις:

Υψηλή αντοχή σε κραδασμούς και κρούση, διαθέτοντας πιστοποίηση "1 meter drop test".

Λειτουργία σε συνθήκες υγρασίας έως 95% και θερμοκρασία 0-45 °C.

Υψηλή αντοχή σε εισροή σκόνης ή υγρών, βάσει προτύπου IP54 ή μεγαλύτερου.

Να είναι φορητός, μικρού όγκου, με βάρος μικρότερο από 3.5 Kg συμπεριλαμβανομένης/ων μη επαναφορτιζόμενης/ων μπαταρίας/ών και ενός ζεύγους αυτοκόλλητων ηλεκτροδίων.

Η μέγιστη χορηγούμενη ενέργεια να είναι τουλάχιστον 150 Joules.

Να λειτουργεί με μπαταρία μη επαναφορτιζόμενη, και να αποδίδει τουλάχιστον 300 απινιδώσεις στην ενέργεια των 150 Joules ή 15 h λειτουργίας monitoring, χωρίς ή με την ανάγκη μιας και μόνο αλλαγής μπαταρίας η οποία δεύτερη μπαταρία θα συνοδεύει την συσκευή κατά την παράδοση.

Να μπορεί να πραγματοποιήσει τουλάχιστον 30 απινιδώσεις ή 60 min λειτουργίας από την στιγμή που θα ενεργοποιηθεί η ένδειξη χαμηλής στάθμης μπαταρίας (low battery).

Η διάρκεια ζωής της μπαταρίας να είναι τουλάχιστον πέντε (5) χρόνια.

Να δύναται η συσκευή να λειτουργεί και με επαναφορτιζόμενη/ες μπαταρία/ες, η οποία/ες σε πλήρη φόρτιση να αποδίδει/ουν τουλάχιστον 150 απινιδώσεις στην ενέργεια των 150 Joules ή 5 h λειτουργίας της συσκευής.

Να μετράει αυτόματα την αγωγιμότητα του σώματος του ασθενούς και να αποδίδει την κατάλληλη ενέργεια απινίδωσης.

Να είναι κατάλληλος και για παιδιατρική χρήση με διαβαθμισμένη ενέργεια απινίδωσης. Το όριο εναλλαγής μεταξύ αυτοκόλλητων pads ενηλίκων και παιδών να καθορίζεται από τα ισχύοντα πρωτόκολλα.

Όλες οι συνδέσεις με τον ασθενή να είναι ηλεκτρικά μονωμένες.

Η αποθηκευμένη ενέργεια να εκφορτίζεται εσωτερικά και αυτόματα στον απινιδωτή αν δεν χορηγηθεί απινίδωση σε χρόνο έως 30 sec στον ασθενή.

Η λειτουργία του απινιδωτή να είναι απλή στη χρήση και να διαθέτει φωνητικές και οπτικές οδηγίες

χρήσης καθώς και οδηγίες για την εκτέλεση καρδιοπνευμονικής αναζωογόνησης (CPR) στην ελληνική γλώσσα, σύμφωνα με τον ισχύοντα αλγόριθμο του ERC Guidelines.

Να διαθέτει αυτόματο κύκλωμα ανάλυσης του ΗΚΓ, αναγνώρισης αρρυθμιών που απαιτούν την εφαρμογή απινίδωσης, να φορτίζει αυτόματα τα κυκλώματα απινίδωσης και να ειδοποιεί τον χειριστή για την ανάγκη απινίδωσης η οποία θα πραγματοποιείται μόνο με το πάτημα ενός κουμπιού. Ο χρόνος ανάλυσης του ΗΚΓ να μην υπερβαίνει τα 10 sec από την στιγμή επιτυχούς σύνδεσης του ζεύγους των αυτοκόλλητων ηλεκτροδίων.

Ο χρόνος φόρτισης στα 150 Joules να μην υπερβαίνει τα 10 sec με καινούργια και πλήρως φορτισμένη μπαταρία.

Να διαθέτει οθόνη LCD προκειμένου σε αυτή να απεικονίζεται το ΗΚΓ, και διάφορα προειδοποιητικά μηνύματα και συναγερμοί. Το μέγεθός της θα αξιολογηθεί.

Να πραγματοποιεί λήψη και απεικόνιση ΗΚΓ μέσω 3-lead καλωδίου που θα παραδοθεί με την συσκευή.

Να διαθέτει αυτόματους και χειροκίνητους περιοδικούς ελέγχους της ετοιμότητας της συσκευής με αντίστοιχη οπτική ένδειξη.

Να διαθέτει κύκλωμα ελέγχου της αγωγιμότητας των αυτοκόλλητων ηλεκτροδίων (pads) όσον αφορά το gel επαφής αυτών.

Να διαθέτει σύστημα αποθήκευσης σε εσωτερική μνήμη, τουλάχιστον δύο (2) περιστατικών ανάνηψης, με δυνατότητα μεταφοράς, αποθήκευσης και ανάλυσής τους σε Η/Υ, μέσω ειδικού λογισμικού που θα συνοδεύει την συσκευή όπως και ο απαραίτητος εξοπλισμός για την επιτυχή διασύνδεση της συσκευής με τον Η/Υ.

Να συνοδεύεται από θήκη μεταφοράς που διαθέτει ιμάντα ανάρτησης για ευκολότερη μεταφορά και ένα ζεύγος αυτοκόλλητων ηλεκτροδίων (pads) μιας χρήσεως καθώς και όλα τα υπόλοιπα παρελκόμενα για την πλήρη λειτουργία του.

Να είναι δυνατή η στερέωση της συσκευής στην καμπίνα ασθενούς σε επιτοίχια βάση στήριξης του ίδιου κατασκευαστή ή άλλου κατασκευαστή που συνοδεύεται ωστόσο από έγγραφη συγκατάθεση του κατασκευαστή της συσκευής AED, που θα εξασφαλίζει την ασφαλή και στέρεα τοποθέτησή της βάσει πιστοποίησης. Επίσης, η στερέωση στην βάση να γίνεται με τρόπο τέτοιο που να μην προκαλεί βλάβες και φθορές της συσκευής, κατά την τοποθέτηση και απομάκρυνση αυτής από τη βάση.

### 13. Ειδική Βαλίτσα Πρώτων Βοηθειών

Να προσφερθεί μία βαλίτσα Πρώτων Βοηθειών που να ικανοποιεί τις παρακάτω απαιτήσεις και να έχει την δυνατότητα στήριξής της μέσα σε κατάλληλα διαμορφωμένη υποδοχή (θήκη) του θαλάμου, με ευχέρεια κατά την απόθεση και ανάληψή της.

Η ειδική βαλίτσα να είναι κατασκευασμένη από σκληρό πλαστικό π.χ. από ABS ή άλλο ισοδύναμο υλικό. Να αποτελείται από δύο μέρη, τα οποία να είναι σχεδιασμένα έτσι, ώστε να δίνουν εύκολη πρόσβαση στους χώρους αποθήκευσης. Τα εσωτερικά χωρίσματα να είναι ρυθμιζόμενα και μετακινούμενα για τοποθέτηση και αποθήκευση υγειονομικού υλικού.

Η βαλίτσα να φέρει ενσωματωμένη χειρολαβή και ο γενικός σχεδιασμός της, να της δίνει εύκολη μεταφορά και αισθητικά αποδεκτή εμφάνιση. Οι διαστάσεις της να μην είναι μικρότερες από 400 X 300 X 150 mm.

Το χρώμα της βαλίτσας να είναι κατά προτίμηση πορτοκαλί και να φέρει φωτο-αντανακλαστικές λωρίδες σήμανσης.



## 14. Συσκευή συνεχούς παροχής O<sub>2</sub>, τύπου CPAP Boussignac

Να διαθέτει ανοιχτή εικονική βαλβίδα.

Να δίνει την δυνατότητα ελεύθερης εκπνοής.

Να διαθέτει υποδοχή μέτρησης του CO<sub>2</sub> και να είναι ελαφρύ ως σύστημα με δυνατότητα βρογχοσκόπησης, διασωλήνωσης, αναρρόφησης υγρών από τους βρόγχους της τραχείας και της στοματικής κοιλότητας, και με δυνατότητα σύνδεσης με μάσκα προσώπου και ενδοτραχειακό σωλήνα.

Να αποτελείται από: συνδετικό CPAP, προέκταση και μάσκα προσώπου με αεροθάλαμο από σιλικόνη με δυνατότητα προσθαφαίρεσης αέρα στο αεροθάλαμο.

Το σύστημα CPAP να είναι «ανοιχτό» και να επιτρέπει την ανοχή του ασθενούς, με δυνατότητα επικοινωνίας.

Σαν σύστημα να μειώνει την ανάγκη μετεγχειρητικής διασωλήνωσης, αφού θα βελτιώνει την οξυγόνωση και θα μειώνει τις ατελεκτασίες.

Να είναι μιας χρήσης και αποστειρωμένη, και να προσφερθούν τα ακόλουθα σετ:

Μάσκα, συνδετικό Boussignac, προέκταση και ιμάντας, και να προσφερθούν όλα τα μεγέθη μάσκας.

Βαλιτσάκι σετ CPAP Boussignac με ροόμετρο.

Επίσης να προσφερθούν τα ακόλουθα απαραίτητα, μεμονωμένα:

Σύστημα – βαλβίδα CPAP Boussignac με προέκταση, συνδετικό μανομέτρου και nebulizer. Να είναι μιας χρήσης και αποστειρωμένο.

Σύστημα – βαλβίδα CPAP Boussignac με συνδετικό. Να είναι μιας χρήσης και αποστειρωμένο.

Εναλλάκτης ύγρανσης – θέρμανσης τύπου Hydroflux, ενηλίκων για χρήση με βαλβίδα CPAP Boussignac σε τραχειοτομηθέντες ασθενείς.

Συνδετικό για σύνδεση ενδοτραχειακού σωλήνα ή σωλήνα τραχειοτομίας με σύστημα CPAP Boussignac. Να είναι μιας χρήσης και αποστειρωμένο.

Ιμάντες σιλικόνης, μαλακοί, ατραυματικοί στο κεφάλι του ασθενούς, με οπές για ρυθμιζόμενη στερέωση μασκών CPAP Boussignac.

Ροόμετρο αέρος και O<sub>2</sub> 30 lit/min για CPAP Boussignac.

Μανόμετρο πίεσεως για CPAP Boussignac.

Προέκταση μανομέτρου για CPAP Boussignac.

Προέκταση 2 m CPAP Boussignac. Να είναι μιας χρήσης και αποστειρωμένο.

Συνδετικά πλαστικά για σύνδεση CPAP Boussignac με σωλήνες O<sub>2</sub> και αέρος για την ρύθμιση του FiO<sub>2</sub> στις μάσκες CPAP Boussignac. Να είναι τύπου Y με εγκοπές κάθετες, ώστε να μην είναι εύκολη η αποσύνδεση και να έχει εξωτερική διάμετρο 6 – 8 cm. Να είναι μιας χρήσης και αποστειρωμένα.

## 15. Σετ ακινητοποίησης κεφαλής

Να προσαρμόζεται σε όλους τους τύπους σανίδας ακινητοποίησης αλλά να έχει και την δυνατότητα να χρησιμοποιηθεί και ως ανεξάρτητο σύστημα

Να είναι κατασκευασμένο από υλικό ακτινοδιαπερατό

Να μην απορροφά υγρά και να καθαρίζεται εύκολα

Να διαθέτει ανοίγματα για τ' αυτιά στο πλάι

Να αποτελείται από: μία βάση, δύο ρυθμιζόμενα πλαϊνά σώματα στήριξης κεφαλής, δύο ιμάντες ακινητοποίησης κεφαλής πολλαπλών χρήσεων που δένουν με Velcro

## 16. Σακχαρόμετρο

Ο απαιτούμενος όγκος δείγματος αίματος πρέπει να είναι μικρότερος από 2 μlit.

Ο χρόνος επεξεργασίας του δείγματος και εμφάνισης του αποτελέσματος της μέτρησης, πρέπει να είναι μικρότερος από 10 sec.

Το εύρος των μετρήσεων πρέπει να είναι 20 – 600 mg/dL ή μεγαλύτερο.

Τα αντιδραστήρια (οι ταινίες) πρέπει να επιτρέπουν μετρήσεις με τριχοειδικό, φλεβικό και αρτηριακό ολικό αίμα.

Η ημερομηνία λήξεως των ταινιών θα πρέπει να είναι αυτή που αναγράφεται στη συσκευασία ακόμα και μετά το άνοιγμά της.

Ο μετρητής δεν πρέπει να επιτρέπει την διενέργεια μέτρησης σακχάρου στο αίμα, με ληγμένες ταινίες μέτρησης προς αποφυγή εσφαλμένων αποτελεσμάτων.

Το σύστημα μέτρησης πρέπει να ανιχνεύει αυτόματα την επάρκεια δείγματος του αίματος και να επιβεβαιώνει αυτήν τόσο με μήνυμα επί της οθόνης, όσο και με ηχητικό σήμα.

Το σύστημα μέτρησης πρέπει να υποστηρίζει τη δυνατότητα συμπλήρωσης δείγματος αίματος (re-dosing) προς αποφυγή άσκοπης σπατάλης αναλώσιμων ταινιών.

Το εύρος αιματοκρίτη στο οποίο ο μετρητής πρέπει να μπορεί να δώσει αξιόπιστα αποτελέσματα, να είναι τουλάχιστον 20 – 70%.

Το σύστημα μέτρησης να συνοδεύεται από σκαρφιστήρες μιας χρήσεως, διαμετρήματος αιχμής 23 G ή καλύτερου, με αυτόματο μηχανισμό εκτίναξης – επιστροφής της αιχμής, που κρατούν την αιχμή ασφαλισμένη στο εσωτερικό τους ακόμα και μετά τη χρήση τους για ασφάλεια & υγιεινή.

Να πληροί τις απαιτήσεις του προτύπου ISO 15197Na συνοδεύεται από ταινίες μέτρησης σε συσκευασία των πενήντα (50) τεμαχίων καθώς και από ισάριθμες σκαρφιστήρες.

## Δ.3. Λοιπός εξοπλισμός θαλάμου ασθενούς

Ο θάλαμος ασθενούς να είναι εξοπλισμένος και με τον εξής λοιπό εξοπλισμό, ο οποίος είναι απαραίτητος για την υγειονομική υποστήριξη και την παροχή Πρώτων Βοηθειών:

- 1) Καθίσματα προσωπικού, δύο (2).
- 2) Ερμάρια (Ντουλάπια).

### 1. Καθίσματα προσωπικού

1.1 Το πρώτο κάθισμα που θα τοποθετηθεί στον θάλαμο ασθενούς, πρέπει να είναι ισχυρής κατασκευής, μαλακό, γεμισμένο και επικαλυμμένο με ειδικό υλικό (βραδύκαυστο), ανθεκτικό στην πλύση και αποστείρωση με διάλυμα οικιακής χρήσεως Χλωρίνη 10%. Το κάθισμα να διαθέτει ζώνη

ασφαλείας εγκεκριμένου τύπου τριών σημείων αυτόματης περιέλιξης και με σωστή τοποθέτηση και εφαρμογή στο σώμα του καθήμενου. Το κάθισμα θα πρέπει να έχει στρεφόμενη έδρα, τουλάχιστον κατά 90°, ούτως ώστε ο χρήστης να δύναται να επιλέγει εάν θα έχει μέτωπο προς τα εμπρός (δηλ. κατά την φορά κίνησης του οχήματος) ή προς τα πλάγια (δηλ. προς το μέρος του ασθενούς). Ακόμη το κάθισμα να διαθέτει προσκέφαλο. Η πλάτη και το προσκέφαλο να είναι τοποθετημένα με τέτοιο τρόπο ώστε να εξασφαλίζουν το ανατομικό κάθισμα του καθήμενου.

Οι ελάχιστες διαστάσεις του καθίσματος να είναι:

- πλάτος τουλάχιστον 450 mm.
- βάθος τουλάχιστον 400 mm.
- πάχος τουλάχιστον 50 mm.

Το κάθισμα να είναι τοποθετημένο πλευρικά του κυρίως φορείου (και δη στα δεξιά αυτού) και σε τέτοια θέση ώστε ο διασώστης καθήμενος κανονικά σε αυτό, και με τη ζώνη ασφαλείας σε χρήση, να δύναται να προβεί σε διασωστικές ενέργειες επί της κεφαλής του ασθενούς. Να διαθέτει πτυσσόμενους βραχίονες στήριξης. Το κάθισμα να είναι αναδιπλούμενο με μηχανισμό αυτόματης συγκράτησης κατά την αναδίπλωση. Το κάθισμα και ο τρόπος στερέωσής του στο δάπεδο του οχήματος θα πρέπει να πληρούν τις σχετικές ευρωπαϊκές οδηγίες.

1.2 Απέναντι από την κεφαλή του φορείου και σε επαφή με το διαχωριστικό τοίχωμα των θαλάμων οδήγησης και ασθενούς, θα τοποθετηθεί δεύτερο κάθισμα προσωπικού με τη μορφή πάγκου. Η έδρα (βάση) του καθίσματος-πάγκου θα έχει πλάτος τουλάχιστον 450 mm, βάθος τουλάχιστον 330 mm και ύψος από του δαπέδου περί τα  $500 \pm 50$  mm. Κάτω από την έδρα του καθίσματος-πάγκου δύναται να διαμορφωθεί χώρος αποθήκευσης αντικειμένων. Επί του διαχωριστικού τοιχώματος των θαλάμων θα διαμορφωθεί-τοποθετηθεί το ερεισίνωτο (πλάτη) του καθίσματος-πάγκου, καθώς και μαλακό στήριγμα κεφαλής (προσκέφαλο). Το πάχος της μαλακής επένδυσης του καθίσματος θα είναι 50 mm. Το ελεύθερο ύψος πάνω από το κάθισμα-πάγκο θα είναι τουλάχιστον 920 mm και θα διαθέτει ζώνη ασφαλείας τριών (3) σημείων εγκεκριμένου τύπου. Μεταξύ του άκρου της κεφαλής του φορείου (συμπεριλαμβανομένης και της βάσης έδρας του) και του καθίσματος-πάγκου θα πρέπει να υπάρχει ελεύθερος χώρος τουλάχιστον 240 mm για τα πόδια του συνόδου. Άλλως, εναλλακτικά, δύναται να τοποθετηθεί και δεύτερο κάθισμα προσωπικού τύπου πολυθρόνας στα δεξιά του φορείου με τα αυτά χαρακτηριστικά και τεχνικές προδιαγραφές που ζητούνται για το πρώτο.

## 2. Ερμάρια

Εντός του θαλάμου ασθενούς, πρέπει να κατασκευασθούν ερμάρια – συρτάρια – προθήκες – ράφια για την φύλαξη του υγειονομικού υλικού.

Να κατασκευασθούν ειδικά ερμάρια για την αποθήκευση καθαρού και ακάθαρτου ιματισμού (σεντόνια – κουβέρτες κτλ), με σαφή διαχωρισμό μεταξύ τους. Τα ερμάρια αυτά πρέπει να είναι εύκολα προσπελάσιμα για να καθαρίζονται. Η επιφάνεια τους πρέπει να είναι λεία και ανθεκτική στη διάβρωση ή την οξειδωση. Το υλικό κατασκευής τους να μην εμποτίζεται από υγρά και να είναι ανθεκτικό στα απολυμαντικά και καθαριστικά μέσα.

Τα συρτάρια να διαθέτουν μηχανισμό ο οποίος να επιτρέπει την ανεμπόδιστη λειτουργία τους (άνοιγμα – κλείσιμο). Να διαθέτουν επίσης ειδική ασφάλεια η οποία να μην επιτρέπει την

απόσπασή τους από τον μηχανισμό τους παρά μόνο όταν χρειάζεται να γίνει καθαριότητα στο εσωτερικό τους. Να διαθέτουν χειρολαβές που να μην προεξέχουν (αποφυγή τραυματισμού) και ειδικό σύστημα που να τα ασφαλίσει και να μην επιτρέπει το ακούσιο άνοιγμα τους όταν το ασθενοφόρο κινείται.

Τα ερμάρια να κλείνουν και να ασφαλίζουν με μηχανισμό ο οποίος να μην επιτρέπει το αυτόματο άνοιγμα (κίνδυνος τραυματισμού), όταν το ασθενοφόρο κινείται.

Εάν κατασκευασθούν προθήκες, να διαθέτουν συρόμενα "κρύσταλλα" από "Plexiglass" (PMMA - Polymethyl methacrylate) διαφανή που να κινούνται σε ειδικές ράγες με ευχέρεια ή να ανοίγουν προς τα επάνω, συγκρατούμενα ασφαλώς στην ανοικτή θέση με τη βοήθεια κατάλληλου μηχανισμού βραχιόνων. Επίσης, και στις δύο περιπτώσεις, να ασφαλίζουν έτσι ώστε να μην ανοιγοκλείνουν όταν το ασθενοφόρο κινείται.

Εάν κατασκευασθούν ράφια - θήκες πρέπει οι επιφάνειες - γωνίες κλπ. να είναι ατραυματικές.

Γενικά τα ερμάρια - συρτάρια - προθήκες, κλπ. πρέπει να κλείνουν ερμητικά προφυλάσσοντας το εσωτερικό από την είσοδο σκόνης κλπ.

Ειδικά τα ερμάρια του ακάθαρτου ιματισμού, σε μια επιφάνεια τους πρέπει να διαθέτουν κατάλληλα ανοίγματα (περσίδες) εξαερισμού.

Στην εξωτερική επιφάνεια και σε εμφανές σημείο των συρταριών - ερμαρίων να υπάρχουν ενδείξεις - ετικέτες του περιεχομένου τους.

Οι κατασκευές αποθήκευσης - φύλαξης (συρτάρια - ερμάρια - προθήκες - ράφια, κλπ.) και οτιδήποτε προεξέχει πρέπει να καλύπτεται από ατραυματικό υλικό προστατεύοντας το πλήρωμα και τους ασθενείς κατά την μεταφορά τους. Η πρόσβαση στο περιεχόμενο των κατασκευών αποθήκευσης-φύλαξης να είναι εφικτή δίχως την ανάγκη μετακίνησης ή αφαίρεσης του κυρίως φορείου.

Στην αριστερή πλευρά του θαλάμου ασθενών και πλησίον της οροφής να υπάρχουν δύο (2) τουλάχιστον ντουλάπια που να φέρουν στην πρόσοψή τους συρόμενα ή ανοιγόμενα προς τα επάνω "κρύσταλλα" από "Plexiglass" (PMMA - Polymethyl methacrylate) διαφανή, για την τοποθέτηση ιατροφαρμακευτικού υλικού. Δύο (2) επίσης τουλάχιστον ντουλάπια με συρόμενα ή ανοιγόμενα προς τα επάνω "κρύσταλλα" ασφαλείας από "Plexiglass" (PMMA - Polymethyl methacrylate) διαφανή να υπάρχουν επίσης στην αριστερή πλευρά και πλησίον της πίσω θύρας.

2.2 Στην αριστερή πλευρά του θαλάμου ασθενών να υπάρχουν επίσης δύο (2) τουλάχιστον ντουλάπια για την αποθήκευση ιατροφαρμακευτικού υλικού.

2.3 Στην δεξιά πλευρά του θαλάμου ασθενών και πλησίον της οροφής να υπάρχουν δύο (2) τουλάχιστον ντουλάπια που να φέρουν στην πρόσοψή τους συρόμενα ή ανοιγόμενα προς τα

επάνω "κρύσταλλα" από "Plexiglass" (PMMA - Polymethyl methacrylate) διαφανή, για την τοποθέτηση ιατροφαρμακευτικού υλικού.

2.4 Στην εξωτερική επιφάνεια και σε εμφανές σημείο της πρόσοψης όλων των ως άνω ντουλαπιών (σημεία 2.1, 2.2 & 2.3) να υπάρχουν θήκες υποδοχής ετικετών για την αναγραφή του περιεχομένου τους. Ακόμη εντός των ντουλαπιών να υπάρχουν μικρά, σχετικώς, σακίδια (κατά προτίμηση διαφανή), τόσα σε αριθμό ώστε όταν είναι πληρωμένα να καλύπτουν όλο των όγκο του καθενός ντουλαπιού.

## E. Χρωματισμός - Σήματα

1. Ο χρωματισμός των αμαξωμάτων των προς προμήθεια ασθενοφόρων θα είναι κίτρινος και απόχρωσης RAL 1016. Ο προμηθευτής θα συμπληρώσει - ολοκληρώσει τις απαραίτητες σημάνσεις (λωρίδες, σήματα, γράμματα, κλπ.) κατά τις υποδείξεις της υπηρεσίας όπως ακολούθως:

2. Τοποθετείται αυτοκόλλητη λωρίδα με τη λέξη AMBULANCE στο μπροστινό μέρος του ασθενοφόρου με γράμματα οπισθοαντανακλαστικά χρώματος μπλε τυπωμένα αντίστροφα (ύψος γραμμάτων δέκα (10) cm).

3. Τοποθετούνται πέντε (5) οπισθοαντανακλαστικά αυτοκόλλητα με το σήμα (λογότυπο) του Υπουργείου Υγείας όπως ακολούθως:

3.1 Τοποθετείται ένα (1) σήμα (λογότυπο) του Υπουργείου Υγείας διαστάσεων περίπου τριάντα (30) cm x τριάντα (30) cm στο μπροστινό μέρος του ασθενοφόρου (καπό) και πάνω από τη λέξη AMBULANCE.

3.2 Τοποθετούνται δύο (2) σήματα (λογότυπα) του Υπουργείου Υγείας διαστάσεων περίπου τριάντα (30) cm x τριάντα (30) cm στο πίσω μέρος του ασθενοφόρου, στους δύο (2) υαλοπίνακες αντίστοιχα.

3.3 Τοποθετούνται δύο (2) σήματα (λογότυπα) του Υπουργείου Υγείας διαστάσεων περίπου τριάντα (30) cm x τριάντα (30) cm, μία (1) σε κάθε πλευρά της καμπίνας ασθενούς του ασθενοφόρου και αριστερά όπως κοιτάμε το πίσω παραλληλόγραμμο πλαίσιο.

4. Τοποθετούνται δύο (2) οπισθοαντανακλαστικά αυτοκόλλητα εν είδη αναμνηστικών (μόνιμων) πινακίδων ΕΣΠΑ διαστάσεων περίπου τριάντα (30) cm x σαράντα (40) cm, μία (1) σε κάθε πλευρά της καμπίνας ασθενούς του ασθενοφόρου και δεξιά όπως κοιτάμε το πίσω παραλληλόγραμμο πλαίσιο.

Σημείωση 1:

Το σήμα (λογότυπο) του Υπουργείου Υγείας είναι τετράγωνης μορφής και παρατίθεται στο παρακάτω link:

<http://www.moh.gov.gr/articles/ministry/grafeio-tyrou/media-kit/371-logotypo>

Σημείωση 2:

Σύμφωνα με τον Επικοινωνιακό οδηγό ΕΣΠΑ 2014 – 2020, στην αναμνηστική (μόνιμη) πινακίδα αναγράφονται υποχρεωτικά το Επιχειρησιακό Πρόγραμμα, ο Φορέας υλοποίησης ή ο Δικαιούχος, η Ονομασία της πράξης και ο Κύριος στόχος της δραστηριότητας που υποστηρίζεται από την πράξη. Σε κάθε περίπτωση, πρέπει να ανταποκρίνεται στις οδηγίες που περιέχονται στον ισχύοντα Επικοινωνιακό οδηγό ΕΣΠΑ 2014 – 2020.

5. Το ασθενοφόρο θα φέρει μία περιμετρική οπισθοαντακλαστική λωρίδα, με μέγιστο πάχος είκοσι δύο (22) cm, χρώματος πορτοκαλί και σε ύψος περί το 1/3 της καμπίνας ανάλογα με τον τύπο του οχήματος. Στο μπροστινό μέρος του ασθενοφόρου (καπό) η λωρίδα θα είναι στο κάτω μέρος του καπό και θα έχει πάχος πέντε (5) cm.

6. Τοποθετείται δύο (2) φορές με μπλε γράμματα από οπισθοαντακλαστική μεμβράνη το λογότυπο "Ε.Σ.Υ" στα πλάγια μέρη του οχήματος και συγκεκριμένα επί της περιμετρικής οπισθοαντακλαστικής λωρίδας κάτω από τα σήματα (λογότυπα) του Υπουργείου Υγείας και τις αυτοκόλλητες μόνιμες (αναμνηστικές) πινακίδες, ένα (1) σε κάθε πλευρά της καμπίνας ασθενούς του ασθενοφόρου. Τα γράμματα θα είναι κατάλληλου μεγέθους λίγο μικρότερα από το πάχος της περιμετρικής πορτοκαλί οπισθοαντακλαστικής λωρίδας.

7. Στην οροφή του ασθενοφόρου τοποθετείται ερυθρός σταυρός από οπισθοαντακλαστικό αυτοκόλλητο υλικό.

8. Στο εξωτερικό μέρος, στο μέσον της αψίδας του κάθε ενός τροχού, θα πρέπει να αναγράφεται η πίεση του αέρα, με την οποία θα πρέπει να είναι πληρωμένο το αντίστοιχο ελαστικό, σε μονάδες PSI. Για τον προσδιορισμό της αριθμητικής τιμής της πίεσης, θα λαμβάνονται υπόψη οι υποδείξεις του κατασκευαστή του οχήματος σε συνάρτηση με το φορτίο της διασκευής που αυτό φέρει. Η αναγραφή θα γίνεται με στοιχεία μαύρου χρώματος, τύπου ARIAL και ύψους 2 cm, ως εξής: Σε μία σειρά, πρώτα θα υπάρχουν τα στοιχεία ΠΕ, κατόπιν η αριθμητική τιμή της πίεσης και, τέλος, τα στοιχεία PSI (για παράδειγμα: ΠΕ 65 PSI).

ΣΤ. ΓΕΝΙΚΟΙ ΟΡΟΙ:

1. Οι διαγωνιζόμενοι οφείλουν να δηλώσουν στο Ευρωπαϊκό Ενιαίο Έγγραφο Σύμβασης (ΕΕΕΣ), ότι διαθέτουν θεωρημένα αντίγραφα των κατωτέρω πιστοποιητικών, τα οποία συνοδεύονται από επίσημη μετάφραση εάν δεν υποβάλλονται στην ελληνική ή αγγλική γλώσσα, τα οποία θα κατατεθούν από τον προσωρινό ανάδοχο, στον φάκελο των δικαιολογητικών κατακύρωσης. Εάν οιοσδήποτε οικονομικός φορέας καταθέσει τα κατωτέρω δικαιολογητικά στον φάκελο της τεχνικής του προσφοράς, αυτό δεν αποτελεί λόγο απόρριψης της προσφοράς του.

1.1 Πιστοποιητικό ISO 9001 ή/και 13485 πρέπει να διαθέτουν:

- α) Ο οίκος κατασκευής του οχήματος, με αντικείμενο πιστοποίησης κατασκευής οχημάτων.
- β) Ο οίκος διασκευής του οχήματος σε ασθενοφόρο όχημα, με αντικείμενο πιστοποίησης τη διασκευή οχημάτων σε ασθενοφόρα.
- γ) Οι οίκοι κατασκευής του Ιατροτεχνολογικού εξοπλισμού, με αντικείμενο πιστοποίησης την κατασκευή Ιατροτεχνολογικού εξοπλισμού, για:

Φορείο ασθενούς

Φορείο πολυτραυματία (scoop)

Κάθισμα διακομιδής ασθενούς

Στρώμα κενού

Σανίδα ακινητοποίησης πολυτραυματία

Ειδική Βαλίτσα Πρώτων Βοηθειών

Σάκος Γενικών Εφοδίων Πρώτων Βοηθειών

Συσκευή ανάνηψης-τεχνητού αερισμού ασθενούς με τα παρελκόμενά της

Αυτόματος Απινιδωτής (AED)

Φορητή Ηλεκτρική Αναρρόφηση

Πιεσόμετρο ψηφιακό

Παλμικό Οξύμετρο

Παροχές Οξυγόνου

Φορητή παροχή Οξυγόνου

Στηθοσκόπιο

Διαγνωστικός φωτισμός

Σετ συσκευών ακινητοποίησης άκρων (νάρθηκες κενού)

Συσκευή ακινητοποίησης αυχένα (αυχενικό κολάρο)

Συσκευή συνεχούς παροχής O<sub>2</sub> τύπου CPAP Boussignac

δ) Οι οίκοι κατασκευής του εν γένει εξοπλισμού, με πιστοποίηση στο αντικείμενό τους, για:

Εξωτερική φωτεινή και ηχητική σήμανση

Διαγνωστικό φωτισμό

Κλιματιστική μονάδα

Αυτοδύναμο σύστημα θέρμανσης

Σύστημα εξαερισμού

ε) Ο προσφέρων, για εμπορία, τεχνική υποστήριξη ασθενοφόρων οχημάτων ή οχημάτων στον ευρύτερο δημόσιο τομέα.

1.2 Πιστοποιητικό ISO 13485, με πεδίο πιστοποίησης την τεχνική υποστήριξη, πρέπει να διαθέτουν οι οίκοι κατασκευής του Ιατροτεχνολογικού εξοπλισμού για:

Αυτόματος Απινιδωτής (AED)

Φορητή Ηλεκτρική Αναρρόφηση

Παλμικό Οξύμετρο

1.3 Τα παρακάτω εξαρτήματα και υλικά του εξοπλισμού να διαθέτουν σήμανση CE:

Φορείο ασθενούς

Φορείο πολυτραυματία (scoop)

Κάθισμα διακομιδής ασθενούς

Στρώμα κενού

Σανίδα ακινητοποίησης πολυτραυματία

Συσκευή ανάνηψης-τεχνητού αερισμού με τα παρελκόμενά της

Αυτόματος Απινιδωτής (AED)

Φορητή Ηλεκτρική Αναρρόφηση

Πιεσόμετρο ψηφιακό

Παλμικό Οξύμετρο

Παροχές Οξυγόνου

Φορητή παροχή Οξυγόνου

Στηθοσκόπιο

Διαγνωστικός φωτισμός

Σετ συσκευών ακινητοποίησης άκρων (νάρθηκες κενού)

Συσκευή ακινητοποίησης αυχένα (αυχενικό κολάρο)

Συσκευή συνεχούς παροχής O2 τύπου CPAP Boussignac

Εξωτερική φωτεινή και ηχητική σήμανση

Κλιματιστική μονάδα

Αυτοδύναμο σύστημα θέρμανσης

Σύστημα εξαερισμού

1.4 Πιστοποιητικό βάσει της Ευρωπαϊκού προτύπου CEN, EN 1865, για:

Φορείο ασθενούς

Φορείο πολυτραυματία (scoop)

Κάθισμα διακομιδής ασθενούς

Στρώματος κενού διακομιδής ασθενούς

Σανίδα ακινητοποίησης πολυτραυματία

2. Λοιπές υποχρεώσεις



2.1. Ο προμηθευτής θα δηλώνει τα πλησιέστερα, προς στα νησιά στα οποία προορίζονται να επιχειρούν τα ασθενοφόρα, κατάλληλα εξουσιοδοτημένα συνεργεία γενικών επισκευών, για τα οποία καταθέτει προσφορά. Σε περίπτωση που ο προμηθευτής δηλώσει στην προσφορά του ότι έχει εξασφαλίσει κατάλληλα εξουσιοδοτημένα συνεργεία γενικών επισκευών, με αποθήκη παράδοσης ανταλλακτικών και σε άλλες πόλεις της ίδιας Περιφέρειας στην οποία θα επιχειρούν τα ασθενοφόρα, θα αξιολογείται σύμφωνα με τον πίνακα βαθμολογίας της τέταρτης (IV) ενότητας. Ειδικώς για τα ανταλλακτικά εξαρτήματα της διασκευής του ασθενοφόρου και του υγειονομικού εξοπλισμού αυτού αυτά θα αποστέλλονται με επιβάρυνση του ανάδοχο προς τα εξουσιοδοτημένα συνεργεία που θα αναλάβουν την επισκευή του ασθενοφόρου ή προς το νησί στο οποίο επιχειρεί το ασθενοφόρο εφόσον δεν κρίνεται σκόπιμη η μεταφορά του ασθενοφόρου και κατόπιν συνεννόησης. Στην περίπτωση που απαιτηθεί ή μεταφορά του ασθενοφόρου εκτός του νησιού που επιχειρεί, για λόγους επισκευής, το κόστος μεταφοράς βαρύνει τον ανάδοχο για όλη την περίοδο εγγύησης, εφόσον η βλάβη οφείλεται σε κακοτεχνία ή αστοχία υλικού. Τα υλικά και ο εξοπλισμός που θα χρησιμοποιηθούν στην διασκευή των οχημάτων ως ασθενοφόρα να είναι γνωστών οίκων κατασκευής που αντιπροσωπεύονται στη Ελλάδα. Παράλληλα ο προμηθευτής υποχρεούται να γνωρίσει εγγράφως στη 2η ΥΠΕ τα στοιχεία των αντιπροσώπων αυτών.

2.2 Ειδικά για τον Ιατροτεχνολογικό Εξοπλισμό, ήτοι για:

Αυτόματος Απινιδωτής (AED).

Φορητή Ηλεκτρική Αναρρόφηση.

Παλμικό Οξύμετρο.

Ο προμηθευτής να δηλώσει στην τεχνική προσφορά ότι διαθέτει διακριβωμένα όργανα για τον έλεγχο/συντήρηση/επισκευή του ιατροτεχνολογικού εξοπλισμού που προσφέρεται. Να κατατεθούν κατάλογος οργάνων για όλους τους απαραίτητους ελέγχους, όπως προκύπτουν από το εγχειρίδιο του κατασκευαστή και πρόσφατα πιστοποιητικά διακρίβωσής τους. Εφ' όσον η ανωτέρω απαίτηση δεν πρόκειται να ικανοποιηθεί υπό του ιδίου του προμηθευτή, δηλώνει ότι διαθέτει ή θα διαθέτει σύμβαση μετά τρίτων, του προμηθευτή ευθυνόμενου αποκλειστικά σε κάθε περίπτωση έναντι της αναθέτουσας αρχής, οι οποίοι θα είναι εξουσιοδοτημένοι και υπόχρεοι για την ικανοποίησή της.

2.3. Ο προμηθευτής υποχρεούται να παρέχει εγγύηση καλής λειτουργίας για χρονικό διάστημα τουλάχιστον δύο (2) ετών που αφορά το σύνολο του ασθενοφόρου και του εξοπλισμού του και πέντε (5) για την φωτεινή και ηχητική σήμανση. Έτσι, ο προμηθευτής οφείλει με δική του μέριμνα και δαπάνη να προβεί στη ρύθμιση, επισκευή ή αντικατάσταση εξαρτήματος ή συσκευής λόγω κατασκευαστικής ατέλειας. Η εγγύηση καλής λειτουργίας να ξεκινά με την πρώτη (1η) ημέρα της άδειας κυκλοφορίας που αναγράφεται στο έντυπο της Άδειας Κυκλοφορίας καθενός ασθενοφόρου και όχι με την παράδοση των ασθενοφόρων στη 2η ΥΠΕ. Εάν όμως έχει παρέλθει χρονικό διάστημα έξι (6) μηνών από την παράδοση των ασθενοφόρων και δεν έχει εκδοθεί ακόμη άδεια κυκλοφορίας, τότε η εγγύηση να ξεκινά την πρώτη ημέρα μετά την παρέλευση του εξαμήνου από την παράδοση.

2.4. Εγγύηση καλής λειτουργίας διάρκειας τουλάχιστον δύο (2) ετών θα δοθεί από τον προσφέροντα στη 2η ΥΠΕ για:

Όχημα

Διασκευή

Εγκατάσταση θέρμανσης και κλιματισμού

Φορείο ασθενούς

Φορείο πολυτραυματία (scoop)

Κάθισμα διακομιδής ασθενούς  
Στρώματος κενού διακομιδής ασθενούς  
Σανίδα ακινητοποίησης πολυτραυματία  
Ειδική Βαλίτσα Πρώτων Βοηθειών  
Σάκος Γενικών Εφοδίων Πρώτων Βοηθειών  
Συσκευή ανάνηψης-τεχνητού αερισμού ασθενούς με τα παρελκόμενά της  
Αυτόματος Απινιδωτής (AED)  
Φορητή Ηλεκτρική Αναρρόφηση  
Πιεσόμετρο ψηφιακό  
Παλμικό Οξύμετρο  
Παροχές Οξυγόνου  
Φορητή παροχή Οξυγόνου  
Στηθοσκόπιο  
Διαγνωστικός φωτισμός  
Σετ συσκευών ακινητοποίησης άκρων (νάρθηκες κενού)  
Κλιματιστική μονάδα  
(Διευκρινίζεται ότι η εγγύηση για την Φωτεινή & Ηχητική σήμανση θα είναι πενταετής (5)).

Ο προμηθευτής να δηλώσει την παροχή των παραπάνω εγγυήσεων. Ο προμηθευτής θα πρέπει να διαθέτει αντίστοιχη έγγραφη πρωτότυπη βεβαίωση παροχής των παραπάνω εγγυήσεων του κατασκευαστικού οίκου (μεταφρασμένη επισήμως στην ελληνική, εάν πρόκειται για οίκο του εξωτερικού). Εναλλακτικά, η παραπάνω βεβαίωση μπορεί να δοθεί και από τον εξουσιοδοτημένο Διανομέα του Οίκου στην Ελλάδα.

2.5. Με την προσφορά να ορίζεται πάγιο ποσοστό έκπτωσης επί του εκάστοτε επίσημου τιμοκαταλόγου ανταλλακτικών του κατασκευαστή του οχήματος και να ισχύει για όλα τα εξουσιοδοτημένα συνεργεία σε όλη τη χώρα. Το ποσοστό της ως άνω έκπτωσης θα αποτελεί στοιχείο βαθμολογίας.

2.6. Ο προμηθευτής να δηλώνει ότι θα εξασφαλίσει στο σύνολο των υπό προμήθεια ασθενοφόρων οχημάτων για μία 10ετία τουλάχιστον, τα κάτωθι:

- α) ανταλλακτικά οχήματος (μηχανικά μέρη και αμάξωμα).
- β) ανταλλακτικά για όλα τα επί μέρους τμήματα της διασκευής του οχήματος σε ασθενοφόρο.
- γ) ανταλλακτικά για τον βασικό (σταθερό) εξοπλισμό και τον μεταφερόμενο ή αποσπώμενο (ιατροτεχνολογικό) εξοπλισμό.
- δ) τεχνική και επισκευαστική υποστήριξη για τα ανωτέρω υπό τα στοιχεία α, β, γ, υπό προμήθεια είδη και υπηρεσίες στην Ελλάδα, που ειδικά για τον ιατροτεχνολογικό εξοπλισμό θα αποδεικνύεται με την κατάθεση των πιστοποιητικών εκπαίδευσης του τεχνικού προσωπικού, από τον κατασκευαστικό οίκο, στα προσφερόμενα μοντέλα και τύπους του εξοπλισμού.

Συγκεκριμένα, ο προμηθευτής υποχρεούται κατά τη διάρκεια των δέκα (10) πρώτων χρόνων από την παράδοση, να διασφαλίσει τα αιτούμενα ανταλλακτικά, διαθέτοντας παρακαταθήκη ανταλλακτικών, και να εγγυηθεί ότι οποιοδήποτε ανταλλακτικό ζητηθεί από Υπηρεσία της 2ης ΥΠΕ θα παραδίδεται ή θα αποστέλλεται σε αυτήν μέσα σε διάστημα πέντε (5)

εργασιμων ημερων κατα ανωτατο οριο απο την ημερα εγγραφης επιδοσεως του αιτηματος της Υπηρεσιας. Επισης ο προμηθευτης υποχρεουται κατα την διαρκεια των δεκα (10) πρωτων χρονων απο την παραδοση των οχηματων να εγγυηθει την εκτελεση οποιασδηποτε επισκευης η συντηρησης των οχηματων που θα ζητηθει απο Υπηρεσια της 2ης ΥΠΕ στα εξουσιοδοτημενα συνεργεια γενικων επισκευων και αφορουν σε αποκατασταση βλαβων απο αστοχίες υλικων η φυσιολογικές φθορές (προγραμματισμένη συντήρηση), μέσα σε διάστημα δεκα (10) εργασιμων ημερων κατα ανωτατο οριο απο την ημερα εγγραφης επιδοσεως του αιτηματος απο την Υπηρεσια.

2.7 Εφ' όσον οποιαδήποτε απο τις ανωτέρω απαιτήσεις δεν πρόκειται να ικανοποιηθεί υπό του ίδιου του προμηθευτή, δηλώνει ότι διαθέτει ή ότι θα διαθέτει σύμβαση μετά τρίτων, του προμηθευτή ευθυνόμενου αποκλειστικά σε κάθε περίπτωση έναντι της αναθέτουσας αρχής, οι οποίοι θα είναι εξουσιοδοτημένοι και υπόχρεοι για την συντήρηση, την επισκευή και την προμήθεια των αναγκαιούντων ανταλλακτικών για:

Όχημα

Διασκευή

Φωτεινή & Ηχητική σήμανση

Εγκατάσταση θέρμανσης και κλιματισμού

Φορείο ασθενούς

Φορείο πολυτραυματία (scoop)

Κάθισμα διακομιδής ασθενούς

Στρώμα κενού διακομιδής ασθενούς

Σανίδα ακινητοποίησης πολυτραυματία

Συσκευή ανάνηψης-τεχνητού αερισμού ασθενούς με τα παρελκόμενά της

Αυτόματος Απινιδωτής (AED)

Φορητή Ηλεκτρική Αναρρόφηση

Πιεσόμετρο ψηφιακό

Παλμικό Οξύμετρο

Παροχές Οξυγόνου

Φορητή παροχή Οξυγόνου

Στηθοσκόπιο

Διαγνωστικός φωτισμός

Σετ συσκευών ακινητοποίησης άκρων (νάρθηκες κενού)

Συσκευή ακινητοποίησης αυχένα (αυχενικό κολάρο)

Συσκευή συνεχούς παροχής O2 τύπου CPAP Boussignac

Εξωτερική φωτεινή και ηχητική σήμανση

Κλιματιστική μονάδα

Αυτοδύναμο σύστημα θέρμανσης

Σύστημα εξαερισμού

Ειδικά για:

Αυτόματος Απινιδωτής (AED)

Φορητή Ηλεκτρική Αναρρόφηση

Παλμικό Οξύμετρο

απαιτείται και η ύπαρξη πιστοποίησης των τρίτων, που θα αποτελούν εξουσιοδοτημένους συντηρητές στην Ελλάδα, κατά ISO 13485 με πεδίο πιστοποίησης την τεχνική υποστήριξη

2.8. Με την υπογραφή της σύμβασης ο ανάδοχος θα πρέπει να προσκομίσει κατάλογο (σε έντυπη ή ηλεκτρονική μορφή) με τις απαιτούμενες εργατο-ώρες για τις κυριότερες των επισκευών και κόστος εργατο-ώρας.

2.9 Κατά την παράδοση, κάθε όχημα να συνοδεύεται από:

Πλήρη εφεδρικό τροχό τοποθετημένο εκτός θαλάμων.

Ένα εγχειρίδιο συντήρησης επισκευών.

Κατάλογο ανταλλακτικών σε Ελληνική ή / και Αγγλική γλώσσα.

Θήκη εργαλείων, που να περιλαμβάνει πέραν των όσων απαιτούνται από τον κώδικα οδικής κυκλοφορίας (Κ.Ο.Κ.), τα κάτωθι:

α) ζεύγος αντιολισθητικών ρομβοειδών αλυσίδων, κρίκου τετραγωνικής διατομής, τοποθέτησης τριών κινήσεων χωρίς μετακίνηση ή ανύψωση του οχήματος και ασφάλιση με ταχυσύνδεσμο, μέσα σε θήκη από σκληρό πλαστικό.

β) δύο τρίγωνα.

γ) μία θήκη κλειδιών με:

ένα ρυθμιζόμενο γαλλικό κλειδί

μία πένσα,

δύο κοχλιοστρόφια μεσαίου μεγέθους, ένα ίσιο και ένα σταυρό

δ) δυο γιλέκα ασφαλείας φωσφορούχα

2.10 Εργαλεία απεγκλωβισμού όπως παρακάτω:

απλός λοστός απεγκλωβισμού (σκύλα),

κοπίδι λαμαρίνας μήκους 25 cm,

μικρός ατομικός πέλεκυς (τσεκούρι),

Ιμάντας ρυμούλκησης

Κουβέρτα πυρόσβεσης

Ζεύγος γαντιών εργασίας

Τα εργαλεία απεγκλωβισμού, να είναι αποθηκευμένα στον θάλαμο οδηγού και από την πλευρά του συνοδηγού (κατά προτίμηση) και προσπελάσιμα.

2.11 Πυροσβεστήρες Ξηράς Κόνεως που θα φέρουν τις σχετικές ενδείξεις και πιστοποιήσεις, ώστε ικανοποιούν την κείμενη νομοθεσία: Δύο (2) πυροσβεστήρες με κατασβεστική ικανότητα 13A, 55B, C, έναν τοποθετημένο στον θάλαμο οδηγού και έναν στον θάλαμο ασθενούς).

2.12 Η προμηθεύτρια εταιρία υποχρεούται με δική της δαπάνη, όπως εξασφαλίσει την εκπαίδευση ικανού αριθμού Τεχνικού Προσωπικού της Υπηρεσίας για προωθημένη συντήρηση (3ου βαθμού) στα θέματα:

- α) κινητήρας – σύστημα ψεκασμού καυσίμου – ανάφλεξη,
- β) διεύθυνση – μετάδοση κίνησης – κιβώτιο ταχυτήτων,
- γ) ανάρτηση – πέδηση – ABS,
- δ) ηλεκτρικό - ηλεκτρονικό σύστημα,
- ε) κλιματισμός,
- στ) αμάξωμα.

Η εκπαίδευση αυτή να διαρκεί κατ' ελάχιστο δύο (2) ημέρες και να περιλαμβάνει οπωσδήποτε και εργαστηριακό μέρος με εξομοίωση πραγματικών συνθηκών. Στον κάθε ένα εκπαιδευόμενο να δοθεί το απαραίτητο ενημερωτικό υλικό και υλικό παραπομπής. Σε περίπτωση που υπάρχουν περισσότεροι του ενός προμηθευτές για τον ίδιο τύπο οχήματος, ο καθένας υποχρεούται για την παροχή της ως άνω εκπαίδευσης ξεχωριστά. Για δε την σύμπραξη διαφορετικών προμηθευτών, προκειμένου από κοινού να παράσχουν την οφειλόμενη εκπαίδευση, απαιτείται η προηγούμενη συναίνεση της 2ης ΥΠΕ Πειραιώς και Αιγαίου

Τρίτη (III) Ενότητα (Επιθυμητές Δυνατότητες)

ΟΜΑΔΑ Α' (Τεχνικές Προδιαγραφές Ποιότητας και Απόδοσης)

A. Χαρακτηριστικά οχήματος

1. Αμαξώμα

1.1α Μεγαλύτερες εσωτερικές διαστάσεις θαλάμου ασθενούς

Το μεγαλύτερο γινόμενο (εσωτερικό μήκος Χ εσωτερικό πλάτος), λαμβάνοντας υπόψη σε κάθε περίπτωση τους περιορισμούς των τεχνικών προδιαγραφών για τις διαστάσεις αυτές, βαθμολογείται με τη μέγιστη βαθμολογία, το δε μικρότερο βαθμολογείται με την βάση της βαθμολογίας, τα ενδιάμεσα λαμβάνουν αναλογικές τιμές.

1.1β Μικρότερες εξωτερικές διαστάσεις αμαξώματος

1.1β1 Το μικρότερο εξωτερικό, ολικό μήκος του αμαξώματος βαθμολογείται με τη μέγιστη βαθμολογία, το δε μεγαλύτερο (έως 5,30 m) βαθμολογείται με την βάση της βαθμολογίας, τα ενδιάμεσα μήκη λαμβάνουν αναλογικές τιμές.

1.1β2 Το μικρότερο εξωτερικό πλάτος (μη συμπεριλαμβανομένων των εξωτερικών καθρεπτών) του αμαξώματος βαθμολογείται με τη μέγιστη βαθμολογία, το δε μεγαλύτερο (έως 2,05 m) βαθμολογείται με την βάση της βαθμολογίας, τα ενδιάμεσα πλάτη λαμβάνουν αναλογικές τιμές.

1.2 Μέγιστη διάμετρος στροφής

Η μικρότερη διάμετρος στροφής βαθμολογείται με τη μέγιστη βαθμολογία, η δε μεγαλύτερη, και εφ' όσον δεν ξεπερνά τα 12,0 m, βαθμολογείται με την βάση της βαθμολογίας. Τα ενδιάμεσα μεγέθη λαμβάνουν αναλογικές τιμές.

1.3 Διαθέσιμη εφεδρεία βάρους

Η μεγαλύτερη διαθέσιμη εφεδρεία βάρους βαθμολογείται με τη μέγιστη βαθμολογία, η δε μικρότερη βαθμολογείται με την βάση της βαθμολογίας. Τα ενδιάμεσα μεγέθη λαμβάνουν αναλογικές τιμές.

1.4 Πλαϊνό σκαλοπάτι θαλάμου ασθενούς

Εφ' όσον έχει προβλεφθεί εσωτερικό ενσωματωμένο σκαλοπάτι σε ύψος μέχρι 45 cm από το έδαφος, η συγκεκριμένη πρόταση βαθμολογείται με τη μέγιστη βαθμολογία. Το ηλεκτροκίνητο-αυτόματο, πτυσσόμενο σκαλοπάτι βαθμολογείται με τη βάση της βαθμολογίας.

1.5 Μηχανισμός κλειδώματος θυρών

Η ύπαρξη μηχανισμού κεντρικού κλειδώματος των θυρών με ηχητικό ή οπτικό σήμα στον οδηγό, σε περίπτωση μη επαρκούς κλεισίματος όλων των πορτών του οχήματος όταν αυτό

βρίσκεται εν κινήσει, βαθμολογείται με την μέγιστη βαθμολογία. Η μη ύπαρξή του, βαθμολογείται με την βάση της βαθμολογίας

## 1.6 Ζώνες ασφαλείας

Η ύπαρξη ζωνών ασφαλείας τριών σημείων με προεντατήρα βαθμολογείται με την μέγιστη βαθμολογία, ενώ οι ζώνες ασφαλείας τριών σημείων χωρίς προεντατήρα βαθμολογείται με την βάση της βαθμολογίας.

## 1.7 Εξωτερικοί καθρέπτες

Η ύπαρξη καθρεπτών ηλεκτρικά ρυθμιζόμενων και θερμαινόμενων βαθμολογείται με την μέγιστη βαθμολογία. Καθρέπτες με τη μία από τις δύο παραπάνω δυνατότητες βαθμολογούνται με τη μισή βαθμολογία, ενώ οι καθρέπτες δίχως κάποια από τις δύο δυνατότητες βαθμολογούνται με την βάση της βαθμολογίας.

## 2. Κινητήρας – λοιπά μηχανολογικά χαρακτηριστικά

### 2.1 Μέγιστη ροπή στρέψης

Η καλύτερη επίδοση βαθμολογείται με τη μέγιστη βαθμολογία, η μικρότερη με την βάση της βαθμολογίας και οι άλλες βαθμολογούνται αναλογικά.

### 2.2 Αναλογία Kg/hr (αριθμητική σχέση 2.2.δ.)

Η ελάχιστη αναλογία Kg/hr βαθμολογείται με την μέγιστη βαθμολογία, η μέγιστη αποδεκτή (βάσει των προδιαγραφών) αναλογία, βαθμολογείται με την βάση της βαθμολογίας και οι ενδιάμεσες τιμές βαθμολογούνται αναλογικά.

### 2.3 Ικανότητα ανόδου

Η καλύτερη επίδοση να λαμβάνεται υπόψη με το όχημα φορτωμένο με το μέγιστο ωφέλιμο φορτίο και το σύστημα ψύξης (του κλιματισμού) σε λειτουργία βαθμολογείται με τη μέγιστη βαθμολογία, η μικρότερη βαθμολογείται με την βάση της βαθμολογίας και οι άλλες βαθμολογούνται αναλογικά.

### 2.4 Ικανότητα επιτάχυνσης

Η καλύτερη επίδοση, που υπερβαίνει τις ελάχιστες απαιτήσεις των προδιαγραφών, θα βαθμολογούνται με την μέγιστη βαθμολογία, ενώ οι επιδόσεις που ταυτίζονται με τις ελάχιστες απαιτήσεις των προδιαγραφών θα βαθμολογούνται με τη βάση της βαθμολογίας. Οι ενδιάμεσες επιδόσεις να βαθμολογούνται αναλογικά.

## 3. Σύστημα μετάδοσης κίνησης

Κιβώτιο ταχυτήτων με περισσότερες από πέντε (5) σχέσεις μετάδοσης εμπροσθοπορείας βαθμολογείται με την μέγιστη βαθμολογία, άλλως βαθμολογείται με την βάση της βαθμολογίας.

#### 4. Σύστημα διεύθυνσης

Η δυνατότητα ρύθμισης της στεφάνης του τιμονιού καθ' ύψος (άνω-κάτω) και ρύθμισης της απόστασής της σε σχέση με τη θέση του οδηγού (μέσα-έξω) βαθμολογείται με τη μέγιστη βαθμολογία. Η μη ύπαρξη αυτών των δυνατοτήτων βαθμολογείται με την βάση της βαθμολογίας. Οποιαδήποτε άλλη εναλλακτική προσφορά, βαθμολογείται αναλογικά.

#### 5. Σύστημα πέδησης

Βοηθητικά υποσυστήματα:

Η ύπαρξη Συστήματος Αποφυγής σύγκρουσης (Collision Avoidance System) και Συστήματος Υποβοήθησης σε Ανηφόρα (Hill Start Assist), βαθμολογείται με τη μέγιστη βαθμολογία. Η ύπαρξη μόνο του ενός από τα δύο συστήματα βαθμολογείται με τη μισή βαθμολογία, ενώ εάν δεν προσφέρεται κανένα από τα δύο, με τη βάση της βαθμολογίας.

#### 5.2 Επιπλέον Συστήματα Ελέγχου Ευστάθειας:

Σύστημα Αποτροπής Ανατροπής (Rollover Mitigation) και Σύστημα υποβοήθησης Ευστάθειας σε Πλευρικούς Ανέμους (Cross-Wind Assist), όταν υπάρχουν και τα δύο ταυτόχρονα, παίρνουν τη μέγιστη βαθμολογία, αν υπάρχει μόνο το ένα βαθμολογείται με το μισό της μέγιστης, προσθετής βαθμολογίας, ενώ εάν δεν προσφέρεται κανένα από τα δύο, δίδεται η βάση της βαθμολογίας.

#### Σύστημα ανάρτησης

Η ύπαρξη, τουλάχιστον στον οπίσθιο άξονα, πνευματικής ανάρτησης (αερανάρτηση) βαθμολογείται με τη μέγιστη βαθμολογία.

Εάν το σύστημα ανάρτησης του οπίσθιου άξονα διαθέτει μόνο ανεξάρτητη ανάρτηση, βαθμολογείται με τη μέση βαθμολογία

Εάν το σύστημα ανάρτησης του οπίσθιου άξονα δεν διαθέτει ούτε ανεξάρτητη ανάρτηση (άλλα είναι τύπου άκαμπτου άξονα) και ούτε διαθέτει αερανάρτηση, τότε βαθμολογείται με την βάση της βαθμολογίας.

#### B. Διασκευή αμαξώματος - λειτουργικότητα θαλάμου

##### 1. Θάλαμος ασθενούς

##### 1.1 Εσωτερική επένδυση - Κατασκευή πολυεστέρα



Θα αξιολογηθεί ο μικρότερος αριθμός τεμαχίων (ελάχιστα τεμάχια), η ευκολία αφαίρεσης αυτών για επιδιόρθωση τυχόν βλαβών επί των τοιχωμάτων, η ανθεκτικότητα της κατασκευής, η στεγανότητα των αρμών και η κατά το δυνατόν πλήρης κάλυψη του θαλάμου ασθενούς (οροφή, τοιχώματα).

Η καλύτερη κατασκευή, βαθμολογείται με τη μέγιστη βαθμολογία, η στοιχειώδης με την βασική βαθμολογία και οι άλλες αναλογικά.

## 1.2 Τοποθέτηση και στήριξη ιατροτεχνολογικού εξοπλισμού

Θα εκτιμηθεί η λειτουργικότητα και η ποιότητα κατασκευής της στήριξης εξοπλισμού, στήριξης - αποθήκευσης στρώματος κενού, φορείου πολυτραυματία και στήριξης ιατροτεχνολογικού εξοπλισμού.

Η καλύτερη πρόταση, βαθμολογείται με την μέγιστη βαθμολογία, η στοιχειώδης με την βασική βαθμολογία και οι άλλες αναλογικά.

## 1.3 Σύστημα ανάρτησης - σταθεροποίησης φιαλών (ορών - αίματος)

Η καλύτερη πρόταση, βαθμολογείται με τη μέγιστη βαθμολογία, η στοιχειώδης με την βασική βαθμολογία και οι άλλες αναλογικά.

## 1.4 Χειρολαβή μεταλλική (μπάρα)

Η καλύτερη κατασκευή, βαθμολογείται με τη μέγιστη βαθμολογία, η στοιχειώδης με την βασική βαθμολογία και οι άλλες αναλογικά.

## 1.5 Ερμάρια

Θα εκτιμηθεί ιδιαίτερα η θέση, η ποσότητα και χωρητικότητά τους, καθώς και η εργονομία και ποιότητα κατασκευής τους σύμφωνα με τις προδιαγραφές. Η καλύτερη πρόταση, βαθμολογείται με τη μέγιστη βαθμολογία, η στοιχειώδης με την βασική βαθμολογία και οι άλλες αναλογικά.

## 1.6 Δάπεδο θαλάμου ασθενούς

Θα αξιολογηθεί η ποιότητα του τάπητα, η αντοχή του υλικού σε μηχανικές καταπονήσεις και κυρίως η περιμετρική υπερύψωση που να διασφαλίζει από την είσοδο νερού σε κάθε πλαϊνή κατασκευή και σε όλη την επιφάνεια του θαλάμου.

Καλύτερη λύση είναι εκείνη που η υπερύψωση επιτυγχάνεται με επέκταση και καθήλωση του ιδίου του υλικού του δαπέδου (χυτό ή θερμική επεξεργασία) επί όλων των επικατασκευών (επιδαπέδια ερμάρια) και βαθμολογείται με τη μέγιστη βαθμολογία. Στοιχειώδης είναι η απλή περιμετρική άνευ επεξεργασίας και καθηλώσεως υπερύψωση του τάπητα του δαπέδου επί των τοιχωμάτων του αμαξώματος και βαθμολογείται με την βασική βαθμολογία. Στεγανοποίηση με

πρόσθετα πλαστικά υλικά (ταινίες) γεωμετρικά προ-διαμορφωμένα βαθμολογείται με το μισό της μέγιστης πρόσθετης βαθμολογίας.

## 1.7 Διάταξη - διαρρύθμιση εργονομία

Θα αξιολογηθεί η διάταξη των φορείων, η δυνατότητα εύκολης προσπέλασης των ασθενών και η ευχέρεια διενέργειας σωστικών χειρισμών επί των ασθενών σε συνάρτηση προς τον περιβάλλοντα χώρο. Η ευκολία φόρτωσης, εκφόρτωσης του φορείου.

Η καλύτερη πρόταση, βαθμολογείται με την μέγιστη βαθμολογία, η στοιχειώδης με την βασική βαθμολογία και οι άλλες αναλογικά.

## 1.8 Ποιότητα διασκευής

Να αξιολογηθεί το φινίρισμα και η αισθητική της συνολικής κατασκευής, η ποιότητα των υλικών, χειρολαβές, τρόποι ασφάλισης - απασφάλισης κινητού εξοπλισμού.

Η καλύτερη πρόταση, βαθμολογείται με τη μέγιστη βαθμολογία, η στοιχειώδης με την βασική βαθμολογία και οι άλλες αναλογικά.

## 2. Ηλεκτρικό σύστημα

### 2.1 Χωρητικότητα και θέση συσσωρευτών

Η καλύτερη πρόταση, βαθμολογείται με τη μέγιστη βαθμολογία, η στοιχειώδης με την βασική βαθμολογία και οι άλλες αναλογικά.

### 2.2 Ηλεκτρονική σειράνα

Η καλύτερη πρόταση, (ένταση ήχου, ρυθμιζόμενες βαθμίδες ήχου) βαθμολογείται με τη μέγιστη βαθμολογία, η στοιχειώδης με την βασική βαθμολογία και οι άλλες αναλογικά.

### 2.3 Πολυφαρμακικό σύστημα

Βαθμολογείται με τη μέγιστη βαθμολογία η τοποθέτηση πολυφαρμακικού συστήματος που αυξάνει λιγότερο το συνολικό ύψος του οχήματος καθώς και η σταθερότητα στήριξής του στην καμπίνα. Ενδιάμεσες προτάσεις βαθμολογούνται αναλογικά.

### 2.4 Εξωτερικό φως περιστρεφόμενο για έρευνες

Αξιολογείται το σημείο τοποθέτησής του κατά το δυνατό να μη ξεπερνά το ανώτερο ύψος του οχήματος, καθώς και η ένταση φωτισμού του.

Η καλύτερη πρόταση, βαθμολογείται με τη μέγιστη βαθμολογία, η στοιχειώδης με την βασική βαθμολογία και οι άλλες αναλογικά.

## 2.5 Φανοί "φλας αναγνώρισης" στο εμπρόσθιο μέρος και τις πλευρές του αυτοκινήτου

Η καλύτερη πρόταση, βαθμολογείται με τη μέγιστη βαθμολογία, η στοιχειώδης με την βασική βαθμολογία και οι άλλες αναλογικά.

## 2.6 Εσωτερικός φωτισμός θαλάμου

Η καλύτερη πρόταση, βαθμολογείται με τη μέγιστη βαθμολογία, η στοιχειώδης με την βασική βαθμολογία και οι άλλες αναλογικά.

## 2.7 Πίσω φωτισμός προς διευκόλυνση της φόρτωσης - εκφόρτωσης του φορείου.

Η καλύτερη πρόταση, βαθμολογείται με τη μέγιστη βαθμολογία, η στοιχειώδης με την βασική και οι άλλες αναλογικά.

## 2.8 Σύστημα ενδοεπικοινωνίας

Η καλύτερη πρόταση, βαθμολογείται με τη μέγιστη βαθμολογία, η στοιχειώδης με την βασική βαθμολογία και οι άλλες αναλογικά.

## Γ. Εγκαταστάσεις ψύξης - θέρμανσης - εξαερισμού

### 1. Κλιματιστική Μονάδα

#### 1.1 Θέση συμπυκνωτή

Η λύση με το συμπυκνωτή (condenser) της κλιματιστικής μονάδας, τοποθετημένο στην οροφή παίρνει τη μέγιστη βαθμολογία. Εάν αυτός βρίσκεται στον κινητήρα του αυτοκινήτου, παίρνει τη βάση της βαθμολογίας.

#### 1.2 Ισχύς κλιματιστικής μονάδος

Η καλύτερη πρόταση, βαθμολογείται με τη μέγιστη βαθμολογία, η στοιχειώδης με την βασική βαθμολογία και οι άλλες αναλογικά.

### 2. Θέρμανση

Η καλύτερη λύση (απόδοση θερμίδων, σημεία τοποθέτησης στομίων εξόδου θερμού αέρα) βαθμολογείται με τη μέγιστη βαθμολογία, η στοιχειώδης με την βασική βαθμολογία βαθμολογία και οι άλλες αναλογικά.

### 3. Εξαερισμός

Η καλύτερη λύση, (αποτελεσματικότητα εξαερισμού, εξασφάλιση από την είσοδο νερών βροχής) βαθμολογείται με τη μέγιστη βαθμολογία, η στοιχειώδης με την βασική βαθμολογία και οι άλλες αναλογικά.

### Δ. Εξοπλισμός θαλάμου ασθενούς

#### 1. Φορείο ασθενούς

Η καλύτερη πρόταση (ποιότητα των υλικών κατασκευής, πολλαπλότητα επιλεγόμενων θέσεων, ικανότητα φόρτωσης του φορείου, μεγαλύτερο μήκος, μικρότερο βάρος) βαθμολογούνται με τη μέγιστη βαθμολογία, η στοιχειώδης με την βασική βαθμολογία και οι άλλες αναλογικά.

#### 2. Σύστημα στήριξης - αποθήκευσης φορείου πολυτραυματία.

Η λύση που επηρεάζει λιγότερο το χώρο της καμπίνας βαθμολογείται με τη μέγιστη βαθμολογία, η στοιχειώδης με την βασική βαθμολογία και οι άλλες αναλογικά.

#### 3. Κάθισμα διακομιδής ασθενούς

Θα εκτιμηθεί η εργονομία τόσο από πλευράς ασθενούς (προσαρμογή προς το σώμα του μεταφερομένου ασθενούς στήριξη χεριών - ποδιών, στήριξη κεφαλής) όσο και από την πλευρά των Διασωστών (πολλαπλότητα των χειρολαβών, δυνατότητα χρήσης σε κλιμακοστάσιο και ανελκυστήρα). Θα εκτιμηθεί η ποιότητα και στερεότητα κατασκευής (ανοδιωμένο αλουμίνιο ή άλλο μη οξειδούμενο υλικό) και η ευκολία τοποθέτησής του στην καμπίνα ασθενούς. Η καλύτερη πρόταση, βαθμολογείται με τη μέγιστη βαθμολογία, η στοιχειώδης με την βασική βαθμολογία και οι άλλες αναλογικά.

#### 6. Στρώμα κενού.

Θα αξιολογηθεί η ποιότητα - ανθεκτικότητα υλικών, χειρολαβές, αντλία κενού, θέση βαλβίδας κενού, σε σημείο εύκολα προσβάσιμη χωρίς να προκαλεί όχληση, βάρος του στρώματος.

Η καλύτερη πρόταση, βαθμολογείται με τη μέγιστη βαθμολογία, η στοιχειώδης με την βασική βαθμολογία και οι άλλες αναλογικά.

### Ε. Ιατροτεχνολογικός εξοπλισμός θαλάμου ασθενούς

#### 1. Ειδική βαλίτσα Πρώτων Βοηθειών

Θα αξιολογηθεί η αντοχή στη θραύση του υλικού κατασκευής, τα μεταβλητά χωρίσματα.

Η καλύτερη πρόταση, βαθμολογείται με τη μέγιστη βαθμολογία, η στοιχειώδης με την βασική βαθμολογία και οι άλλες αναλογικά.

## 2. Σάκος Γενικών Εφοδίων Πρώτων Βοηθειών

Θα αξιολογηθεί η αντοχή και το είδος του υλικού, καθώς και η εργονομία του σάκου.

Η καλύτερη πρόταση, βαθμολογείται με τη μέγιστη βαθμολογία, η στοιχειώδης με την βασική βαθμολογία και οι άλλες αναλογικά.

## 3. Αυτόματος Απινιδωτής (AED)

Θα βαθμολογηθούν: το βάρος της συσκευής, η διάρκεια ζωής της μη επαναφορτιζόμενης μπαταρίας, το αν η απαίτηση για πραγματοποίηση τουλάχιστον 300 απινιδώσεων στα 150 Joules ή 15 h λειτουργίας monitoring με πλήρως φορτισμένη την μη επαφορτιζόμενη μπαταρία επιτυγχάνεται χωρίς την αλλαγή μπαταρίας, ο αριθμός απινιδώσεων ή χρόνος παρακολούθησης μετά την ένδειξη "low battery" της μη επαναφορτιζόμενης μπαταρίας, ο απαιτούμενος χρόνος φόρτισης στα 150 Joules, ο χρόνος ανάλυσης του ΗΚΓ από την στιγμή επιτυχούς σύνδεσης του ζεύγους των αυτοκόλλητων ηλεκτροδίων, το μέγεθος της οθόνης, ο αριθμός των αποθηκευμένων περιστατικών και τα επιπλέον τεχνικά χαρακτηριστικά με συντελεστή βαρύτητας: 5, 5, 20, 15, 15, 10, 10, 10 και 10% αντίστοιχα. Η καλύτερη πρόταση θα βαθμολογηθεί με την μέγιστη βαθμολογία, η στοιχειώδης με την βασική βαθμολογία και οι υπόλοιπες θα βαθμολογηθούν αναλογικά έως τη μέγιστη βαθμολογία.

## 4. Φορητή ηλεκτρική αναρρόφηση

Θα βαθμολογηθεί το κενό που επιτυγχάνει η αντλία, η αναρροφητική ικανότητα, το βάρος της συσκευής, ο χρόνος πλήρους φόρτισης της μπαταρίας και η αυτονομία λειτουργίας με πλήρως φορτισμένη μπαταρία με συντελεστή βαρύτητας 20% για κάθε κριτήριο. Η καλύτερη πρόταση θα βαθμολογηθεί με την μέγιστη βαθμολογία, η στοιχειώδης με την βασική βαθμολογία και οι υπόλοιπες θα βαθμολογηθούν αναλογικά έως τη μέγιστη βαθμολογία.

## 5. Παλμικό Οξύμετρο

Θα βαθμολογηθεί η αυτονομία λειτουργίας, το μήκος καλωδίου αισθητήρα, το βάρος συσκευής και τα επιπλέον τεχνικά χαρακτηριστικά με συντελεστή βαρύτητας 30, 25, 20 και 25% αντίστοιχα. Η καλύτερη πρόταση θα βαθμολογηθεί με την μέγιστη βαθμολογία, η στοιχειώδης με την βασική βαθμολογία και οι υπόλοιπες θα βαθμολογηθούν αναλογικά έως τη μέγιστη βαθμολογία.

## 6. Πιεσόμετρο ψηφιακό

Θα βαθμολογηθεί η μνήμη αποθήκευσης, το βάρος της συσκευής και τα επιπλέον τεχνικά χαρακτηριστικά με συντελεστή βαρύτητας 30, 40 και 30% αντίστοιχα. Η καλύτερη πρόταση θα

βαθμολογηθεί με την μέγιστη βαθμολογία, η στοιχειώδης με την βασική βαθμολογία και οι υπόλοιπες θα βαθμολογηθούν αναλογικά έως τη μέγιστη βαθμολογία.

## 7. Παροχές Οξυγόνου

Η κατασκευή με τις περισσότερες ενδείξεις και alarm βαθμολογείται με τη μέγιστη βαθμολογία και η λύση που πληροί τις βασικές απαιτήσεις βαθμολογείται με την βάση της βαθμολογίας.

### 7.1 Θέσεις φιαλών οξυγόνου

Η λύση, να είναι τοποθετημένες σε λειτουργικά νεκρούς χώρους του θαλάμου ασθενούς, να καλύπτονται και να προφυλάσσονται βαθμολογείται με τη μέγιστη βαθμολογία. Άλλες λύσεις θα βαθμολογηθούν αναλογικά.

### 7.2 Φορητή πρόσθετη φιάλη

Φιάλη και τα εξαρτήματά της που πληρούν τις προδιαγραφές θα βαθμολογηθούν με την βάση της βαθμολογίας, ενώ φιάλη και τα εξαρτήματά της που υπερπληρούν τις προδιαγραφές, θα βαθμολογηθούν αναλογικά έως τη μέγιστη βαθμολογία.

## 8. Διαγνωστικός Φωτισμός

Η καλύτερη πρόταση (πολλαπλά κάτοπτρα, λυχνία ιωδίου, ψυκτικά πτερύγια) βαθμολογείται με τη μέγιστη βαθμολογία, η στοιχειώδης με την βασική βαθμολογία και οι άλλες αναλογικά.

## ΣΤ. Λοιπός εξοπλισμός θαλάμου ασθενούς

### 1. Καθίσματα προσωπικού

Καθίσματα που πληρούν τις προδιαγραφές να βαθμολογηθούν με την βάση της βαθμολογίας, ενώ καθίσματα που υπερπληρούν τις προδιαγραφές, να βαθμολογηθούν αναλογικά έως τη μέγιστη βαθμολογία.

## ΟΜΑΔΑ Β'

### 1. Χρόνος παράδοσης

Η καλύτερη πρόταση με τον συντομότερο χρόνο παράδοσης, ο οποίος θα είναι τουλάχιστον τριάντα (30) ημέρες πριν από τον ζητούμενο, θα βαθμολογείται με τη μέγιστη βαθμολογία. Προτάσεις με χρόνο παράδοσης ίδιο με αυτόν των ελαχίστων απαιτήσεων βαθμολογούνται με την βάση της βαθμολογίας. Οι ενδιάμεσες προτάσεις θα βαθμολογηθούν αναλογικά.

### 2. Εγγύηση καλής λειτουργίας οχήματος και εξοπλισμού πάσης φύσεως

Η καλύτερη πρόταση κάλυψης με εγγύηση που υπερβαίνει τα δύο (2) έτη (εξαιρουμένης της φωτεινής & ηχητικής σήμανσης όπου και προβλέπεται 5ετής εγγύηση), βαθμολογείται με τη μέγιστη βαθμολογία. Οι προτάσεις που καλύπτουν την βασική απαίτηση, βαθμολογούνται με την βάση της βαθμολογίας και οι άλλες αναλογικά.

### 3. Τεχνική υποστήριξη

Η καλύτερη πρόταση παροχής Τεχνικής Εκπαίδευσης, άνω των δύο ημερών, σε ειδικές εκπαιδευτικές εγκαταστάσεις και η δωρεάν χορήγηση Ειδικών Εργαλείων, όπου αυτά απαιτούνται για την εκτέλεση ορισμένης εργασίας, βαθμολογείται με τη μέγιστη βαθμολογία. Οι προτάσεις που καλύπτουν την βασική απαίτηση, βαθμολογούνται με την βάση της βαθμολογίας και οι άλλες αναλογικά.

### Εξουσιοδοτημένα συνεργεία γενικών επισκευών

Ο προμηθευτής θα δηλώνει τα πλησιέστερα, προς στα νησιά στα οποία προορίζονται να επιχειρούν τα ασθενοφόρα, κατάλληλα εξουσιοδοτημένα συνεργεία γενικών επισκευών, για την οποία καταθέτει προσφορά. Σε περίπτωση που ο προμηθευτής δηλώσει στην προσφορά του ότι έχει εξασφαλίσει κατάλληλα εξουσιοδοτημένα συνεργεία γενικών επισκευών, με αποθήκη παράδοσης ανταλλακτικών και σε άλλες πόλεις της ίδιας Περιφέρειας στην οποία θα επιχειρούν τα ασθενοφόρα, θα αξιολογείται σύμφωνα με τον πίνακα βαθμολογίας της τέταρτης (IV) ενότητας. Ειδικώς για τα ανταλλακτικά εξαρτήματα της διασκευής του ασθενοφόρου και του υγειονομικού εξοπλισμού αυτού αυτά θα αποστέλλονται με επιβάρυνση του ανάδοχο προς τα εξουσιοδοτημένα συνεργεία που θα αναλάβουν την επισκευή του ασθενοφόρου ή προς το νησί στο οποίο επιχειρεί το ασθενοφόρο εφόσον δεν κρίνεται σκόπιμη η μεταφορά του ασθενοφόρου και κατόπιν συνεννόησης. Στην περίπτωση που απαιτηθεί ή μεταφορά του ασθενοφόρου εκτός του νησιού που επιχειρεί, για λόγους επισκευής, το κόστος μεταφοράς βαρύνει τον ανάδοχο για όλη την περίοδο εγγύησης, εφόσον η βλάβη οφείλεται σε κακοτεχνία ή αστοχία υλικού. Τα υλικά και ο εξοπλισμός που θα χρησιμοποιηθούν στην διασκευή των οχημάτων ως ασθενοφόρα να είναι γνωστών οίκων κατασκευής που αντιπροσωπεύονται στη Ελλάδα. Παράλληλα ο προμηθευτής υποχρεούται να γνωρίσει εγγράφως στη 2η ΥΠΕ τα στοιχεία των αντιπροσώπων αυτών.

### Πάγιο ποσοστό έκπτωσης στα ανταλλακτικά του οχήματος

Η προσφορά με το μεγαλύτερο πάγιο ποσοστό έκπτωσης επί του εκάστοτε επίσημου τιμοκαταλόγου ανταλλακτικών του κατασκευαστή του οχήματος, που ισχύει για όλα τα εξουσιοδοτημένα συνεργεία σε όλη τη χώρα, θα λαμβάνει το μέγιστο της βαθμολογίας. Η προσφορά με το μικρότερο ποσοστό θα λαμβάνει την βάση της βαθμολογίας. Οι υπόλοιπες προσφορές θα βαθμολογούνται αναλογικά.

**ΠΑΡΑΡΤΗΜΑ ΙΙ ΕΙΔΙΚΗ ΣΥΓΓΡΑΦΗ ΥΠΟΧΡΕΩΣΕΩΝ**

---

Στα πλαίσια της ικανοποίησης των συνθηκών δημοσιότητας συγχρηματοδοτούμενων πράξεων ο ανάδοχος υποχρεούται με την ολοκλήρωση του φυσικού αντικειμένου να αναρτήσει μόνιμη επεξηγηματική πινακίδα στους χώρους παρέμβασης.

Η ανάρτηση της μόνιμης επεξηγηματικής πινακίδας θα γίνει κατόπιν συνεννόησης με τη Διοίκηση της 2<sup>ης</sup> ΥΠΕ Πειραιώς και Αιγαίου και βάσει των οδηγιών που περιέχονται στον ισχύοντα Επικοινωνιακό οδηγό ΕΣΠΑ 2014 – 2020.

---

**ΜΕΡΟΣ Β-ΟΙΚΟΝΟΜΙΚΟ ΑΝΤΙΚΕΙΜΕΝΟ ΤΗΣ ΣΥΜΒΑΣΗΣ**

Η προϋπολογισθείσα δαπάνη της σύμβασης ανέρχεται στο ποσό των .....

**Διάρκεια σύμβασης-Χρόνοι παράδοσης**

Ο ανάδοχος υποχρεούται να παραδώσει τα ασθενοφόρα σε κατάσταση πλήρους λειτουργίας μέσα σε οκτώ (8) μήνες από την ημερομηνία υπογραφής της σύμβασης, όπως αναλυτικά αναφέρεται στην παρούσα



**ΠΑΡΑΡΤΗΜΑ ΙΙΙ –ΕΕΕΣ**

Συμπληρώνεται από την αναθέτουσα αρχή το αρχείο ESPD , σχέδιο του οποίου σας καταθέτουμε.

**ΠΑΡΑΡΤΗΜΑ ΙV ΥΠΟΔΕΙΓΜΑΤΑ ΕΓΓΥΗΤΙΚΩΝ ΕΠΙΣΤΟΛΩΝ****ΥΠΟΔΕΙΓΜΑ ΕΓΓΥΗΤΙΚΗΣ ΕΠΙΣΤΟΛΗΣ ΣΥΜΜΕΤΟΧΗΣ**

ΠΡΟΣ : 2Η ΥΠΕ ΠΕΙΡΑΙΩΣ ΚΑΙ ΑΙΓΑΙΟΥ

ΘΗΒΩΝ 196-198 , ΠΕΙΡΑΙΑΣ Τ.Κ. 182-33

Όνομασία Τράπεζας .....

Κατάστημα .....

Δ/νση οδός-αριθμός ΤΚ FAX) ..... Ημερομηνία έκδοσης.....

ΕΥΡΩ .....

Προς: την 2η Υ.ΠΕ. Πειραιώς και Αιγαίου

ΕΓΓΥΗΤΙΚΗ ΕΠΙΣΤΟΛΗ ΣΥΜΜΕΤΟΧΗΣ ΑΡ.....

ΕΥΡΩ .....

Έχουμε την τιμή να σας γνωρίζουμε ότι εγγυώμεθα δια της παρούσας εγγυητικής επιστολής ανέκκλητα και ανεπιφύλακτα, παραιτούμενοι του δικαιώματος της διαιρέσεως και διζήσεως μέχρι του ποσού των ΕΥΡΩ .....υπέρ της επιχείρησης ....., με Α.Φ.Μ.....και Δ/νση ..... για τη συμμετοχή της στο διενεργούμενο διαγωνισμό της ..... για την:

Προμήθεια τεσσάρων (4) ασθενοφόρων μικρού όγκου της πράξης με τίτλο «ΠΡΟΜΗΘΕΙΑ ΙΑΤΡΟΤΕΧΝΟΛΟΓΙΚΟΥ ΛΟΙΠΟΥ ΕΞΟΠΛΙΣΜΟΥ ΚΑΙ ΑΣΘΕΝΟΦΟΡΩΝ ΓΙΑ ΦΟΡΕΙΣ ΠΑΡΟΧΗΣ ΥΠΗΡΕΣΙΩΝ ΥΓΕΙΑΣ ΣΤΗΝ ΠΕΡΙΦΕΡΕΙΑ ΒΟΡΕΙΟΥ ΑΙΓΑΙΟΥ»

σύμφωνα με την υπ' αριθμ. .... /..... διακήρυξή σας.

Η παρούσα εγγύηση καλύπτει μόνο τις από την συμμετοχή εις τον ανωτέρω διαγωνισμό απορρέουσες υποχρεώσεις της εν λόγω εταιρείας καθ' όλο τον χρόνο ισχύος της.

Το παραπάνω ποσό τηρούμε στη διάθεσή σας και θα καταβληθεί με μόνη την δήλωσή σας, ολικά ή μερικά χωρίς καμία από μέρους μας αντίρρηση ή ένσταση και χωρίς να ερευνηθεί το βάσιμο ή μη της απαίτησης μέσα σε πέντε (5) ημέρες από απλή έγγραφη ειδοποίησή σας.

Σε περίπτωση κατάπτωσης της εγγύησης το ποσό της κατάπτωσης υπόκειται στο εκάστοτε ισχύον τέλος χαρτοσήμου.

Αποδεχόμαστε να παρατείνουμε την ισχύ της εγγύησης ύστερα από απλό έγγραφο της υπηρεσίας σας με την προϋπόθεση ότι το σχετικό αίτημά σας θα μας υποβληθεί πριν από την ημερομηνία λήξης της.

Η παρούσα ισχύει μέχρι την .....

Βεβαιούται υπεύθυνα ότι το ποσό των εγγυητικών μας επιστολών που έχουν δοθεί στο Δημόσιο και ΝΠΔΔ, συνυπολογίζοντας και το ποσό της παρούσας, δεν υπερβαίνει το όριο των εγγυήσεων που έχει καθορισθεί από το Υπουργείο Οικονομικών για την Τράπεζά μας.

**ΥΠΟΔΕΙΓΜΑ ΕΓΓΥΗΤΙΚΗΣ ΕΠΙΣΤΟΛΗΣ ΚΑΛΗΣ ΕΚΤΕΛΕΣΗΣ**

Όνομασία Τράπεζας.....

Κατάστημα .....

(Δ/νση οδός- αριθμός Τ.Κ. fax)

ΠΡΟΣ : 2Η ΥΠΕ ΠΕΙΡΑΙΩΣ ΚΑΙ ΑΙΓΑΙΟΥ  
ΘΗΒΩΝ 196-198 , ΠΕΙΡΑΙΑΣ Τ.Κ. 182-33

Ημερομηνία

έκδοσης.....

ΕΥΡΩ

.....

Προς: την 2η Υ.ΠΕ. Πειραιώς και Αιγαίου

ΕΓΓΥΗΤΙΚΗ ΕΠΙΣΤΟΛΗ ΚΑΛΗΣ ΕΚΤΕΛΕΣΗΣ ΑΡ. .... ΕΥΡΩ .....

Έχουμε την τιμή να σας γνωρίσουμε ότι εγγυώμεθα δια της παρούσας εγγυητικής επιστολής ανέκκλητα και ανεπιφύλακτα, παραιτούμενοι του δικαιώματος της διαιρέσεως και διζήσεως μέχρι του ποσού των ΕΥΡΩ..... (και ολογράφως)..... στο οποίο και μόνο περιορίζεται η υποχρέωση μας, υπέρ της επιχείρησης.....με Α.Φ.Μ....., Δ/νση ..... για την καλή εκτέλεση από αυτήν των όρων της με αριθμό .....σύμβασης, που υπέγραψε μαζί σας για την :

Προμήθεια τεσσάρων (4) ασθενοφόρων μικρού όγκου της πράξης με τίτλο «ΠΡΟΜΗΘΕΙΑ ΙΑΤΡΟΤΕΧΝΟΛΟΓΙΚΟΥ ΛΟΙΠΟΥ ΕΞΟΠΛΙΣΜΟΥ ΚΑΙ ΑΣΘΕΝΟΦΟΡΩΝ ΓΙΑ ΦΟΡΕΙΣ ΠΑΡΟΧΗΣ ΥΠΗΡΕΣΙΩΝ ΥΓΕΙΑΣ ΣΤΗΝ ΠΕΡΙΦΕΡΕΙΑ ΒΟΡΕΙΟΥ ΑΙΓΑΙΟΥ»

σύμφωνα με την υπ' αριθμ. .... /..... διακήρυξή σας και το οποίο ποσόν καλύπτει το 4 % της συμβατικής προ Φ.Π.Α. αξίας ..... ΕΥΡΩ αυτής.

- Το παραπάνω ποσό τηρούμε στη διάθεσή σας και θα καταβληθεί με μόνη τη δήλωσή σας ολικά ή μερικά χωρίς καμία από μέρος μας αντίρρηση ή ένσταση και χωρίς να ερευνηθεί το βάσιμο ή μη της απαίτησης μέσα σε πέντε (5) ημέρες από απλή έγγραφη ειδοποίησή σας.

Σε περίπτωση κατάπτωσης της εγγύησης το ποσό της κατάπτωσης υπόκειται στο εκάστοτε ισχύον τέλος χαρτοσήμου.

Η παρούσα εγγύησή μας αφορά μόνο την παραπάνω αιτία και ισχύει μέχρι την ..... ή την επιστροφή της σ' εμάς, οπότε γίνεται αυτοδίκαια άκυρη και δεν έχει απέναντί μας καμία ισχύ.

Βεβαιούται υπεύθυνα ότι το ποσό των εγγυητικών μας επιστολών που έχουν δοθεί στο Δημόσιο και Ν.Π.Δ.Δ., συνυπολογίζοντας και το ποσό της παρούσας, δεν υπερβαίνει το όριο των εγγυήσεων που έχει καθορισθεί από το Υπουργείο Οικονομικών για την Τράπεζα μας.

#### **ΕΓΓΥΗΤΙΚΗ ΕΠΙΣΤΟΛΗ ΚΑΛΗΣ ΛΕΙΤΟΥΡΓΙΑΣ**

ΕΚΔΟΤΗΣ .....

ΗΜΕΡΟΜΗΝΙΑ ΕΚΔΟΣΗΣ.....

ΠΡΟΣ : 2Η ΥΠΕ ΠΕΙΡΑΙΩΣ ΚΑΙ ΑΙΓΑΙΟΥ  
ΘΗΒΩΝ 196-198 , ΠΕΙΡΑΙΑΣ Τ.Κ. 182-33

ΕΓΓΥΗΤΙΚΗ ΕΠΙΣΤΟΛΗ ΜΑΣ ΥΠ' ΑΡΙΘΜ.....ΓΙΑ ΕΥΡΩ.....

Με την παρούσα εγγυόμαστε, ανέκκλητα και ανεπιφύλακτα παραιτούμενοι του δικαιώματος της διαιρέσεως και διζήσεως, υπέρ

{Σε περίπτωση φυσικού προσώπου : (ονοματεπώνυμο, πατρώνυμο).....(ΑΦΜ).....(Δ/νση).....} ή

{Σε περίπτωση νομικού προσώπου: (επωνυμία)....., (ΑΦΜ).....(Δ/νση).....} ή

{Σε περίπτωση Ένωσης ή Κοινοπραξίας: των φυσικών ή νομικών προσώπων

Α) (πλήρη επωνυμία).....,(ΑΦΜ)....., (Δ/νση).....

Β) (πλήρη επωνυμία).....,(ΑΦΜ)....., (Δ/νση).....

Γ) (πλήρη επωνυμία).....,(ΑΦΜ)....., (Δ/νση).....

Ατομικά για κάθε μία από αυτές και ως αλληλέγγυα και εις ολόκληρο υπόχρεων μεταξύ τους εκ της ιδιότητάς τους ως μελών της Ένωσης ή Κοινοπραξίας,}

και μέχρι του ποσού των ευρώ....., (συμπληρώνετε το συνολικό συμβατικό τίμημα με διευκρίνιση εάν περιλαμβάνει ή όχι τον ΦΠΑ), για την καλή λειτουργία του αντικειμένου της σύμβασης με αριθμό .....που αφορά στην

Προμήθεια τεσσάρων (4) ασθενοφόρων μικρού όγκου της πράξης με τίτλο «ΠΡΟΜΗΘΕΙΑ ΙΑΤΡΟΤΕΧΝΟΛΟΓΙΚΟΥ ΛΟΙΠΟΥ ΕΞΟΠΛΙΣΜΟΥ ΚΑΙ ΑΣΘΕΝΟΦΟΡΩΝ ΓΙΑ ΦΟΡΕΙΣ ΠΑΡΟΧΗΣ ΥΠΗΡΕΣΙΩΝ ΥΓΕΙΑΣ ΣΤΗΝ ΠΕΡΙΦΕΡΕΙΑ ΒΟΡΕΙΟΥ ΑΙΓΑΙΟΥ»

συνολικής αξίας.....σύμφωνα με τη με αριθμό .....διακήρυξη της Αναθέτουσας Αρχής.

Το ανωτέρω ποσό της εγγύησης τηρείται στη διάθεσή σας, το οποίο και υποχρεούμαστε να σας καταβάλουμε ολικά ή μερικά χωρίς καμία από μέρους μας αντίρρηση, αμφισβήτηση ή ένσταση και χωρίς να ερευνηθεί το βάσιμο ή μη της απαίτησής σας, μέσα σε πέντε (5) ημέρες από την έγγραφη ειδοποίησή σας.

Η παρούσα είναι διάρκειας .....και ισχύει μέχρις ότου αυτή μας επιστραφεί ή μέχρις ότου λάβουμε έγγραφη δήλωσή σας ότι μπορούμε να θεωρήσουμε την Τράπεζά μας απαλλαγμένη από κάθε σχετική υποχρέωση.

Σε περίπτωση κατάπτωσης της εγγύησης, το ποσό της κατάπτωσης υπόκειται στο εκάστοτε ισχύον πάγιο τέλος χαρτοσήμου.

Βεβαιούμε ότι όλες οι ισχύουσες Εγγυητικές Επιστολές της Τράπεζάς μας, οι οποίες έχουν χορηγηθεί στο Δημόσιο, στα Ν.Π.Δ.Δ. και στα Ν.Π.Ι.Δ. συμπεριλαμβανομένης και της παρούσης, δεν ξεπερνάνε το όριο το οποίο έχει καθορισθεί βάσει νόμου για την Τράπεζά μας.

**ΠΑΡΑΡΤΗΜΑ V – Υπόδειγμα Οικονομικής Προσφοράς**

Ανοικτός Διεθνής Ηλεκτρονικός διαγωνισμός με τίτλο

«Προμήθεια τεσσάρων (4) ασθενοφόρων μικρού όγκου της πράξης με τίτλο «ΠΡΟΜΗΘΕΙΑ ΙΑΤΡΟΤΕΧΝΟΛΟΓΙΚΟΥ ΛΟΙΠΟΥ ΕΞΟΠΛΙΣΜΟΥ ΚΑΙ ΑΣΘΕΝΟΦΟΡΩΝ ΓΙΑ ΦΟΡΕΙΣ ΠΑΡΟΧΗΣ ΥΠΗΡΕΣΙΩΝ ΥΓΕΙΑΣ ΣΤΗΝ ΠΕΡΙΦΕΡΕΙΑ ΒΟΡΕΙΟΥ ΑΙΓΑΙΟΥ»

**ΣΤΟΙΧΕΙΑ ΠΡΟΣΦΕΡΟΝΤΟΣ**

Ημερομηνία:

Επωνυμία:

Διεύθυνση:

Τηλ, fax, email:

ΠΡΟΣ : 2η ΥΠΕ Πειραιώς και Αιγαίου

Ταχ. Δ/ση : Θηβών 196-198 Αγ. Ι. Ρέντης Τ.Κ. 182-33

**ΟΙΚΟΝΟΜΙΚΗ ΠΡΟΣΦΟΡΑ**

Που αφορά στο Δημόσιο Ανοικτό Διεθνή διαγωνισμό με τίτλο «

, Προϋπολογισθείσας δαπάνης ..... € συμπεριλαμβανομένου του Φ.Π.Α», Αριθμ. Διακήρυξης .....

Σύμφωνα με την παραπάνω διακήρυξή σας, σχετικά με τη διενέργεια Δημόσιου Ανοικτού Διεθνούς Διαγωνισμού με τίτλο « .....

Προϋπολογισθείσας δαπάνης .....€ συμπεριλαμβανομένου του Φ.Π.Α», σας προσφέρουμε τα παρακάτω είδη με τους κατωτέρω οικονομικούς όρους:

ΠΙΝΑΚΑΣ ΟΙΚΟΝΟΜΙΚΗΣ ΠΡΟΣΦΟΡΑΣ						
α/α	ΠΕΡΙΓΡΑΦΗ	ΤΕΜ.	ΑΞΙΑ ΦΠΑ	ΠΡΟ	ΦΠΑ	ΣΥΝΟΛΙΚΗ ΑΞΙΑ
1.						
2.						
3.						
4.						
5.						
6.						
7.						
8.						
9.						
10.						
11.						
12.						

Κατά τα λοιπά να αναφερθούν όσα αναγράφονται στην παρούσα διακήρυξη και αφορούν στον τρόπο σύνταξης της οικονομικής προσφοράς.



## ΠΑΡΑΡΤΗΜΑ VI – Υπόδειγμα Τεχνικής Προσφοράς – ΦΥΛΛΟ ΣΥΜΜΟΡΦΩΣΗΣ

ΦΥΛΛΟ ΣΥΜΜΟΡΦΩΣΗΣ				
	ΠΡΟΔΙΑΓΡΑΦΗ	ΑΠΑΙΤΗΣΗ	ΑΠΑΝΤΗΣΗ	ΠΑΡΑΠΟΜΠΗ
	<p>Τα προσφερόμενα ασθενοφόρα να είναι όλα του ίδιου τύπου, από τελευταίο μοντέλο, αμεταχείριστα, τυποποιημένα προϊόντα (οχήματα και εξοπλισμός τους) ειδικευμένων και αναγνωρισμένων σε παρόμοιες κατασκευές οίκων και να πληρούν τις απαιτήσεις των Ευρωπαϊκών προτύπων CEN EN 1789 για ασθενοφόρα τύπου "B" και EN 1865 (όπως αυτά έχουν επικαιροποιηθεί και ισχύουν κατά το χρόνο διενέργειας του διαγωνισμού), εκτός εάν άλλως ορίζεται σε κάποιο σκέλος των παρόντων προδιαγραφών. Σε περίπτωση που δεν είναι διαθέσιμη, κατά την υποβολή της προσφοράς, η πιστοποίηση του ασθενοφόρου οχήματος βάσει της τελευταίας επικαιροποιημένης έκδοσης του EN 1789, ο υποψήφιος προμηθευτής υποχρεούται, να διαθέτει βεβαίωση έναρξης της διαδικασίας πιστοποίησης, που θα έχει εκδοθεί από τον φορέα πιστοποίησης. Σε κάθε περίπτωση η πιστοποίηση θα πρέπει να είναι διαθέσιμη με την ολοκλήρωση της διασκευής του πρώτου προς παράδοση ασθενοφόρου οχήματος. Ο τύπος του βασικού (αδιασκεύαστου) οχήματος που θα αναφέρεται στην Τεχνική Προσφορά όπως τον καθορίζει το εργοστάσιο κατασκευής του, να αναφέρεται ακριβώς ο ίδιος (με την αυτή διατύπωση ή κωδική ονομασία) και σε όλα τα τυχόν πιστοποιητικά, λοιπά έγγραφα και σχέδια που αφορούν τη διασκευή του σε ασθενοφόρο και κατατίθενται.</p>			
	<p>Επίσης ο προμηθευτής οφείλει να διαθέτει πιστοποιητικά αρμόδιου φορέα της ΕΕ από τα οποία να αποδεικνύεται ότι τα εν λόγω ασθενοφόρα οχήματα έχουν υποστεί επιτυχώς τις ακόλουθες δοκιμασίες (tests) σύμφωνα με τα Ευρωπαϊκά Πρότυπα CEN: EN 1789.</p> <p>α) Δοκιμασία επιπέδου εσωτερικού θορύβου.  β) Δοκιμασία επιταχύνσεως.  γ) Δοκιμασία των συστημάτων συγκράτησης και καθήλωσης του εξοπλισμού στο θάλαμο ασθενούς.</p>			
	<p>Τα ασθενοφόρα να έχουν τα πιο κάτω περιγραφόμενα γενικά χαρακτηριστικά:</p> <p>Δυνατότητα βασικής υποστήριξης ζωτικών λειτουργιών και διακομιδής του πάσχοντος και δυναμικά (σε έκτακτες περιστάσεις) διακομιδή και υποστήριξη δύο ασθενών.</p>			
	<p>Στο θάλαμο του ασθενούς πτυσσόμενο κάθισμα για ιατρό ή διασώστη και επίσης δεύτερο πτυσσόμενο κάθισμα.</p>			
	<p>Ανάλογο ύψος του εσωτερικού χώρου του θαλάμου ασθενούς ώστε να επιτρέπει την παροχή αποτελεσματικής ιατρικής και διασωστικής παρέμβασης, όταν επιβάλλεται, κατά την διακομιδή του ασθενούς.</p>			

	Κατάλληλη εσωτερική διαρρύθμιση και σχεδιασμό του θαλάμου ασθενούς, που να επιτρέπει την μέγιστη δυνατή αξιοποίηση του χώρου, από εργονομικής άποψης.			
	Τις μικρότερες δυνατές εξωτερικές διαστάσεις που να τα καθιστούν ευέλικτα στην κίνηση σε πόλεις και να τους επιτρέπουν τη διέλευση ή στροφή από δρόμους στενούς ή ημιαποφραγμένους από σταθμευμένα αυτοκίνητα.			
	Επαρκή ισχύ κινητήρα για να ανταποκρίνονται στις λειτουργικές τους ανάγκες.			
	<p>Θα προτιμηθούν για λόγους ευελιξίας οχήματα με περιορισμό στις εξωτερικές διαστάσεις, που θα αποδίδουν όμως με την κατάλληλη εσωτερική αρχιτεκτονική διάταξη, εργονομικά κατάλληλους εσωτερικούς χώρους. Για τον λόγο αυτό τα ασθενοφόρα αυτοκίνητα θα πρέπει να μην υπερβαίνουν τις οριζόμενες εξωτερικές διαστάσεις (Α.1.2.1) και ο θάλαμος ασθενών για λόγους λειτουργικότητας να μην υπολείπεται ορισμένων εσωτερικών διαστάσεων (Α.1.2.2). Η παράμετρος αυτή των εσωτερικών διαστάσεων (διαστάσεις θαλάμου ασθενών), σε συνάρτηση με την αρχιτεκτονική διάταξη και την εργονομία θα ληφθούν ιδιαίτερα υπ' όψη κατά την αξιολόγηση.</p> <p>Δεν γίνονται αποδεκτές, τροποποιήσεις που αφορούν την βασική κατασκευή του οχήματος ή τροποποιήσεις των εργοστασιακών διαστάσεων και ιδιαίτερα του ύψους της καμπίνας που διασκευάζεται σε θάλαμο ασθενούς.</p> <p>Αποδεκτές είναι μόνο τροποποιήσεις που αφορούν την ανάρτηση του αυτοκινήτου, η οποία πρέπει να ανταποκρίνεται από κατασκευής ή να προσαρμόζεται από τρίτον στις απαιτήσεις ασθενοφόρου οχήματος.</p>			
	<p>Πρόσθετα στοιχεία που αφορούν τις ιδιότητες και βασικό εξοπλισμό του θαλάμου ασθενούς (η θερμομόνωση, ηχομόνωση, πρόσθετο θερμαντικό στοιχείο κ.λ.π.) να ικανοποιούνται από τυποποιημένες και τεχνολογικά τεκμηριωμένες λύσεις, βάσει διεθνών και ευρωπαϊκών προτύπων, οι οποίες και μόνο να ληφθούν υπ' όψιν από την επιτροπή αξιολόγησης.</p> <p>Τα οχήματα που θα προσφερθούν, να είναι μοντέλα που βρίσκονται στην γραμμή παραγωγής την ημερομηνία της προσφοράς. Τυχόν βελτιώσεις των τεχνικών χαρακτηριστικών του οχήματος που να έχουν πραγματοποιηθεί μέχρι την στιγμή της παράδοσης, θα πρέπει να είναι σύμφωνες με τις τεχνικές προδιαγραφές και να μην επιβαρύνουν το κόστος της προσφοράς.</p>			
	Δεύτερη (II) Ενότητα (Ελάχιστες Απαιτήσεις)			
A.	Χαρακτηριστικά οχήματος			



1.	Αμάξωμα			
1.1	<p>Τύπος αμαξώματος</p> <p>Το αμάξωμα να είναι τύπου VAN, παραγωγής σειράς σε ότι αφορά το αμάξωμα, για το οποίο να μην γίνουν αποδεκτές τροποποιήσεις που αφορούν την βασική του κατασκευή και ιδιαίτερα επικατασκευές ή τροποποιήσεις του ύψους και των διαστάσεων του θαλάμου του οδηγού και του θαλάμου ασθενούς.</p> <p>Αποδεκτές να γίνουν μόνο τροποποιήσεις που αφορούν στην ανάρτηση του οχήματος, η οποία πρέπει να ανταποκρίνεται από την κατασκευή του ή να προσαρμόζεται από τρίτον στις απαιτήσεις ασθενοφόρου οχήματος.</p>			
	Γίνονται αποδεκτές προσφορές με τα πιο κάτω όρια διαστάσεων και βάρη:			
1.2	Διαστάσεις			
1.2.1	<p>Μέγιστες εξωτερικές</p> <p>Μήκος (περιλαμβανομένου του οπίσθιου – εξωτερικού σκαλοπατιού) 5,30 m</p> <p>Πλάτος (χωρίς τους εξωτερικούς καθρέπτες) 2,05m</p> <p>Ύψος με επικατασκευές 2,70 m</p> <p>(φάρους, καπάκι εξαεριστήρα κτλ.) εκτός κεραίας</p>			
1.2.2	<p>Ελάχιστες εσωτερικές θαλάμου ασθενούς</p> <p>Μήκος 2,50 m</p> <p>Πλάτος 1,60 m</p> <p>Ύψος (σε όλο το μήκος του θαλάμου και 1,60m μετρούμενο στο κέντρο της καμπίνας μεελάχιστο εγκάρσιο πλάτος οροφής 0,8 m, μη συμπεριλαμβανομένων των χειρολαβών)</p>			

	<p>Οι διαστάσεις νοούνται για διασκευές σε οχήματα παραγωγής σειράς, αποκλειόμενης κάθε επικατασκευής που θα γίνει εκτός οχημάτων παραγωγής σειράς. Η ελάχιστη εσωτερική διάσταση μήκους του θαλάμου ασθενούς (2,50 m), νοείται υπό την προϋπόθεση ότι θα επιτυγχάνεται με την κατάλληλη εργονομική διάταξη η βέλτιστη εκμετάλλευση του περιγραφόμενου εξοπλισμού και θα εξασφαλίζονται επί του ασθενούς οι αναγκαίοι σωστικοί χειρισμοί από υγειονομικό προσωπικό. Για το σκοπό αυτό θεωρείται αναγκαία προϋπόθεση όπως το πλήρωμα έχει την δυνατότητα να στέκεται κοντά στον ασθενή, να κινείται με ευχέρεια γύρω από αυτόν και να μπορεί να πραγματοποιεί εξειδικευμένες διασωστικές και ιατρικές πράξεις, με τον ασθενή και το φορείο του με το όχημα ευρισκόμενο σε "θέση πορείας".</p>			
1.2.3.	Ελάχιστο ύψος από το έδαφος (αυτό λογιζόμενο μεταξύ των δύο (2) αξόνων), με το μικτό βάρος, 15 cm.			
1.2.4.	Μέγιστη διάμετρος στροφής 12 m από πεζοδρόμιο σε πεζοδρόμιο.			
1.3.	<p>Βάρος οχήματος</p> <p>Να δοθούν α) το καθαρό βάρος του διασκευασμένου οχήματος, (β) το μικτό επιτρεπόμενο βάρος, (γ) το μικτό βάρος, (δ) το ωφέλιμο βάρος (φορτίο) και (ε) η διαθέσιμη εφεδρεία βάρους.</p> <p>α) Ως καθαρό βάρος νοείται το βάρος του ασθενοφόρου, συμπεριλαμβανομένου του βάρους του οδηγού (75 kg) και του σταθερού εξοπλισμού του.</p> <p>Σημ.: Ο φορητός υγειονομικός και ιατροτεχνολογικός εξοπλισμός δεν συμπεριλαμβάνεται στο καθαρό βάρος (α), όπως φορεία, φιάλες οξυγόνου, κλπ.</p> <p>β) Ως μικτό επιτρεπόμενο βάρος νοείται το μέγιστο βάρος φορτωμένου οχήματος, το οποίο αναγράφεται ως τέτοιο στην έγκριση τύπου του οχήματος.</p>			
	<p>γ) Ως μικτό βάρος νοείται το καθαρό βάρος συν τον υγειονομικό και τεχνικό εξοπλισμό συν το βάρος των μεταφερομένων ατόμων (75 kg κατά άτομο).</p> <p>Σημ.: Οι ανάγκες του της 2ης ΥΠΕ απαιτούν τη μεταφορά, εκτός του οδηγού, τριών (3) επιπλέον ατόμων (75 kg/άτομο). Το μικτό βάρος του ασθενοφόρου σε καμία περίπτωση δεν θα πρέπει να υπερβαίνει το μικτό επιτρεπόμενο βάρος.</p> <p>δ) Ως ωφέλιμο βάρος νοείται η διαφορά του μικτού επιτρεπόμενου βάρους (β) από το καθαρό βάρος (α).</p> <p>Σημ.: Η κατανομή του βάρους αυτού ανά άξονα, πρέπει να υπολογιστεί από τον διασκευαστή κατά τέτοιο τρόπο, που να μην ξεπερνά τα μέγιστα όρια που έχει προβλέψει ο</p>			

	<p>κατασκευαστής του οχήματος. Για τη διαπίστωση αυτού να επισυναφθούν στην προσφορά:</p> <p>I. Αντίγραφο του ενδεικτικού πιστοποιητικού συμμόρφωσης (C.O.C.) από όχημα ίδιο με το προσφερόμενο, αρχικό, αδιασκευαστο όχημα, όπου να δίνονται:</p> <p>Το απόβαρο του οχήματος κατανεμημένο ανά άξονα. Το μέγιστο όριο επιτρεπόμενου φορτίου ανά άξονα.</p> <p>II. Τεχνικό φυλλάδιο του προσφερομένου οχήματος διασκευασμένου σε ασθενοφόρο όπου να δίδονται:</p> <p>Το απόβαρο του ασθενοφόρου κατανεμημένο ανά άξονα.</p> <p>III. Μελέτη από τον διασκευαστή όπου να εμφανίζεται σε αναλυτικό πίνακα η κατανομή του μικτού επιτρεπόμενου βάρους (β). Αυτό θα υπολογιστεί στις δυσμενέστερες συνθήκες φόρτωσης, οι οποίες συνίστανται στη μεταφορά τεσσάρων (4) ατόμων, συμπεριλαμβανομένου του οδηγού, καθημένων στις προβλεπόμενες θέσεις ή και κατακεκλιμένων στο φορείο.</p> <p>ε) Η διαθέσιμη εφεδρεία βάρους, υπολογίζεται αφαιρώντας από το μικτό επιτρεπόμενο βάρος το άθροισμα: [καθαρό βάρος + βάρος του επιπρόσθετου υγειονομικού και τεχνικού εξοπλισμού + βάρος των μεταφερομένων τριών (3) ατόμων].</p>			
1.4	<p>Πόρτες - παράθυρα αμαξώματος</p> <p>Στο θάλαμο ασθενούς να υπάρχουν δύο (2) πόρτες, η μία στο πλάι δεξιά και η άλλη πίσω.</p> <p>Η πλαϊνή πόρτα να διαθέτει παράθυρο με κρύσταλλο ασφαλείας που να πληροί την ισχύουσα νομοθεσία, να είναι ανοιγόμενο συρταρωτά με εσωτερικό μηχανισμό ασφάλισης, μόνωση για σκόνη κτλ. Η πόρτα να ανοίγει συρταρωτά και να διαθέτει μηχανισμό συγκράτησης και ασφάλισής της κατά το άνοιγμά της, όταν το όχημα βρίσκεται σε κατωφέρεια. Σε περίπτωση που δεν έχει προβλεφθεί εσωτερικό - σταθερό (ενσωματωμένο) σκαλοπάτι, η πλαϊνή πόρτα να είναι προσπελάσιμη με εξωτερικό - πτυσσόμενο. Το ενσωματωμένο - σταθερό σκαλοπάτι να έχει βήμα που να απέχει έως 45 cm από το έδαφος. Το πρόσθετο - πτυσσόμενο σκαλοπάτι, εάν τοποθετηθεί τέτοιο, να έχει βήμα που να απέχει έως 35 cm από το έδαφος και κανένα τμήμα του να μην βρίσκεται σε απόσταση μικρότερη των 20 cm από το έδαφος. Η επιφάνεια του βήματος του κάθε σκαλοπατιού να είναι αντιολισθητική. Το πτυσσόμενο σκαλοπάτι να είναι συρταρωτό και να αποσύρεται κάτω από το αμάξωμα με κατάλληλο μηχανισμό, να έχει πλάτος τουλάχιστον 24 cm,</p>			

	<p>μήκος τουλάχιστον 80 cm και αντέχει σε φόρτιση τουλάχιστον 200 Kg. Το πτυσσόμενο σκαλοπάτι με κανένα τρόπο δεν θα πρέπει να συνδέεται μηχανικά με την πλαϊνή-συρόμενη πόρτα. Η κίνηση της προβολής ή της απόσυρσης του πτυσσόμενου σκαλοπατιού θα γίνεται αυτόματα-ηλεκτροκίνητα με τη βοήθεια μικροδιακόπτη που θα δίνει εντολή αναλόγως του εάν είναι ανοικτή ή κλειστή η πλαϊνή-συρόμενη πόρτα.</p> <p>Η πίσω πόρτα να έχει μόνωση για σκόνη, κλπ., κλειδαριά, φωτεινό παράθυρο με κρύσταλλο ασφαλείας με βάση την υπάρχουσα νομοθεσία και ικανό πλάτος για την άνετη και απευθείας είσοδο - έξοδο των δύο φορειών, να είναι δίφυλλη και να ανοίγει μέχρι το ύψος της οροφής. Το κάθε φύλλο της πόρτας να ανοίγει μέχρι 270ο και να διαθέτει μηχανισμό συγκράτησης και ασφάλισης του στις 90ο και στις 270ο. Στο πίσω μέρος του αμαξώματος να υπάρχει σκαλοπάτι σε όλο το μήκος ανοίγματος των φύλλων με αντιολισθητική επιφάνεια και ελάχιστο πλάτος 13 cm. Επί της εσωτερικής όψης των φύλλων να τοποθετηθεί ειδικό φωτο-ανακλαστικό υλικό (για την αποφυγή ατυχημάτων κατά το άνοιγμά τους).</p>			
1.5	Θάλαμος οδηγού			
	<p>1.5.1 Το κάθισμα οδηγού, να είναι ρυθμιζόμενο (εμπρός - πίσω, κλίση πλάτης), με καθ' ύψος ρύθμιση, ειδικής επένδυσης για εύκολο καθαρισμό, κλπ., και να φέρει στηρίγματα κεφαλής ρυθμιζόμενο καθ' ύψος και ζώνη ασφαλείας τριών σημείων εγκεκριμένου τύπου.</p> <p>1.5.2 Το κάθισμα συνοδηγού να είναι διπλό, ειδικής επένδυσης για εύκολο καθαρισμό κλπ., εγκεκριμένου τύπου και να φέρει στηρίγματα κεφαλής ρυθμιζόμενα καθ' ύψος και ζώνες ασφαλείας τριών σημείων.</p> <p>1.5.3 Το δάπεδο να είναι επενδυμένο με μονωτικό ελαστικό υλικό και να έχει ανάλογα πλαστικά ή ελαστικά αντιολισθητικά ταπέτα.</p> <p>1.5.4 Να υπάρχει αερόσακος οδηγού και συνοδηγού.</p> <p>1.5.5 Να υπάρχουν δύο (2) εξωτερικοί καθρέπτες ρυθμιζόμενοι εσωτερικά από τον οδηγό.</p> <p>1.5.6 Το ασθενοφόρο να διαθέτει όλα τα απαραίτητα εξαρτήματα που απαιτούνται από τον Κ.Ο.Κ. καθώς επίσης και συσκευή εκτόξευσης νερού, υαλοκαθαριστήρες πολλαπλών ταχυτήτων, φανούς ομίχλης (2 εμπρός και 1 τουλάχιστον πίσω) και φανό για πορεία όπισθεν.</p> <p>1.5.7 Να υπάρχουν χειρολαβές για οδηγό και συνοδηγό.</p>			

1.5.8 Οι ελάχιστες εργονομικές απαιτήσεις θαλάμου οδηγού (βλέπε σκαρίφημα πιο κάτω) να είναι:

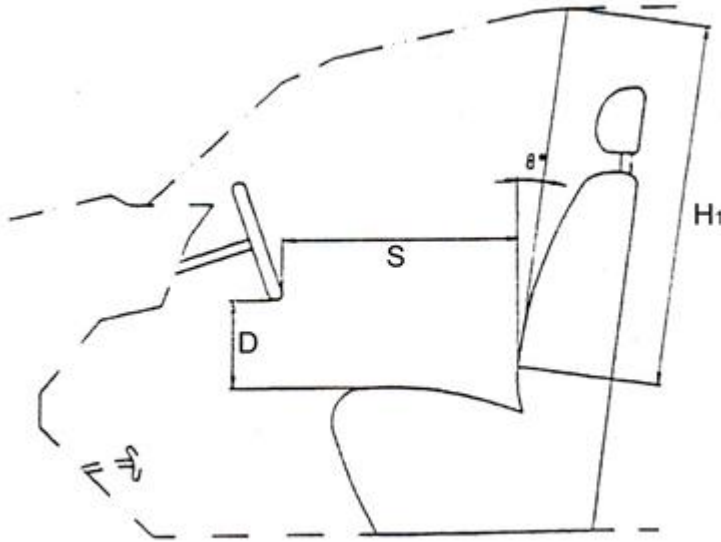

των 150 mm.

Εάν το κάθισμα ρυθμίζεται καθ' ύψος, η μέτρηση αυτή να γίνει με το κάθισμα ευρισκόμενο στη υψηλότερη του ρύθμιση.

β. Η απόσταση (S) μεταξύ στεφάνης τιμονιού στο κάτω μέρος και της πλάτης του καθίσματος, να μην είναι μικρότερη των 400 mm.

Η μέτρηση αυτή να γίνει με το κάθισμα ευρισκόμενο τελείως μπροστά.

γ. Η ελάχιστη απόσταση (H1) από την οροφή του θαλάμου οδήγησης και του καθίσματος, μετρούμενη σε ευθεία γραμμή, κεκλιμένη κατά 8° από την κατακόρυφο, να είναι τουλάχιστον 950 mm.

δ. Το ελάχιστο πλάτος θαλάμου να είναι τουλάχιστον 700 mm.

1.5.9 Να διαθέτει κεντρικό κλειδωμά θυρών με τηλεχειρισμό.

1.5.10 Να υπάρχει ραδιόφωνο.

1.5.11 Να υπάρχουν στο ταμπλό του οχήματος ή σε άλλη κατάλληλη εργονομικά θέση τουλάχιστον δύο (2) βάσεις για την τοποθέτηση κύπελων καφέ.

2.	Κινητήρας			
2.1	<p>Ο κινητήρας να είναι τετράχρονος, υδρόψυκτος, να λειτουργεί με καύση πετρελαίου κίνησης (Diesel), να είναι κυβισμού 2.400 cm<sup>3</sup> τουλάχιστον για την περίπτωση ατμοσφαιρικού κινητήρα, ή 1.950 cm<sup>3</sup> τουλάχιστον για την περίπτωση υπερ-τροφοδοτούμενου κινητήρα. Να διαθέτει ηλεκτρονικά ελεγχόμενο σύστημα ψεκασμού πετρελαίου υπερυψηλής πίεσεως, να είναι αντιρρυπαντικής τεχνολογίας, που να πληροί τις προδιαγραφές εκπομπής καυσαερίων EURO-6 και τις όποιες τυχόν νεότερες που θα ισχύουν κατά το χρόνο παράδοσης των οχημάτων, καθώς και τις λοιπές απαιτήσεις της ΕΕ και της Ελληνικής νομοθεσίας.</p> <p>Ο κινητήρας πρέπει να έχει ελάχιστη ισχύ 150 hp.</p>			
2.2	<p>Τα τεχνικά χαρακτηριστικά του κινητήρα να δοθούν σύμφωνα με το παρακάτω υπόδειγμα.</p> <p>α. Κυλινδρισμός σε cc .....</p> <p>β. Μέγιστη Ισχύς σε hp@rpm .....</p> <p>γ. Μέγιστη Ροπή στρέψης Nm@rpm .....</p> <p style="text-align: center;">μικτό βάρος(*)</p> <p>δ. Η σχέση -----= Kg/hp</p> <p style="text-align: center;">μέγιστη ιπποδύναμη κινητήρα</p> <p>Η μέγιστη αποδεκτή αναλογία είναι τα 28 Kg/hp. (* ) Όπως τούτο ορίζεται στην ενότητα II, Α. 1.3.γ.</p> <p>ε. Ικανότητα ανόδου με μικτό βάρος κατ' ελάχιστο σε κλίση 11ο.</p> <p>στ. Ο απαιτούμενος χρόνος σε sec για να επιταχύνει το ασθενοφόρο, με μικτό φορτίο διασκευασμένου οχήματος από 0 km/h σε 80 km/h. [Ο χρόνος δεν πρέπει να υπερβαίνει τα 35 sec. Οι προαναφερόμενες μετρήσεις πραγματοποιούνται σύμφωνα με τις συνθήκες της παραγράφου "Testing of the acceleration" του προτύπου EN 1789].</p>			
2.3	Να δοθούν τα διαγράμματα ροπής - ισχύος του κατασκευαστή του κινητήρα.			
3.	Σύστημα μετάδοσης κίνησης			
3.1	Τα οχήματα θα διαθέτουν σύστημα μετάδοσης της κίνησης σε δύο τροχούς (4X2) είτε στον εμπρόσθιο είτε στον οπίσθιο άξονα.			
3.2	Κιβώτιο ταχυτήτων με τουλάχιστον πέντε (5) συγχρονισμένες ταχύτητες εμπροσθοπορείας και μία οπισθοπορείας, χειροκίνητο (manual) ή αυτόματο ή			

	αυτόματο με πρόσθετη σειριακή-χειροκίνητη επιλογή των σχέσεων μετάδοσης.			
3.3	Συμπλέκτης ξηρού τύπου με ένα δίσκο για την περίπτωση χειροκίνητου (manual) κιβωτίου ταχυτήτων ή άλλο κατάλληλο για την περίπτωση αυτόματου κιβωτίου.			
4.	<p>Σύστημα ανάρτησης</p> <p>Να είναι οπωσδήποτε ευαίσθητο, ειδικό για ασθενοφόρα αυτοκίνητα, ώστε να υπάρχει άνεση και ασφάλεια κατά την κίνηση και να μη μεταφέρονται κραδασμοί στο εσωτερικό του οχήματος και δη στον θάλαμο ασθενούς. Ο εμπρός άξονας των τροχών θα διαθέτει υποχρεωτικώς ανεξάρτητη ανάρτηση για κάθε τροχό και όχι άκαμπτο άξονα. Ο δε οπίσθιος άξονας των τροχών θα διαθέτει υποχρεωτικώς είτε ανεξάρτητη ανάρτηση για κάθε τροχό, είτε αεροανάρτηση της οποίας η καταλληλότητα για τον συγκεκριμένο τύπο ασθενοφόρο θα βεβαιώνεται από τον οίκο κατασκευής του οχήματος ή από τον οίκο κατασκευής της αερανάρτησης.</p> <p>Η εργοστασιακή πνευματική ανάρτηση (αερανάρτηση), στον οπίσθιο άξονα, θα αποτελείται από κατάλληλο αριθμό αεροθαλάμων (αντί των συμβατικών ελατηρίων) και αεροφυλάκιο ή αεροφυλάκια όπου θα αποθηκεύεται ο πεπιεσμένος αέρας για την πλήρωση ή αφαίρεσή του από τους αεροθαλάμους και θα καθιστά το ύψος του οχήματος σταθερό, ανεξαρτήτως των μεταφερομένων φορτίων. Εναλλακτικά, γίνεται αποδεκτή η τοποθέτηση της εν λόγω πνευματικής ανάρτησης και από το διασκευαστή του ασθενοφόρου ή από τρίτον διασκευαστή. Σε αυτή την περίπτωση, που η τοποθέτηση της πνευματικής ανάρτησης δεν έχει γίνει από το εργοστάσιο κατασκευής του οχήματος, με την προσφορά θα κατατεθεί "TEST REPORT", που εκδόθηκε από επίσημο φορέα ελέγχου σύμφωνα με τους ισχύοντες ευρωπαϊκούς κανονισμούς, της συγκεκριμένης πνευματικής ανάρτησης (kit αερανάρτησης) για το συγκεκριμένο προσφερόμενο όχημα.</p> <p>Εναλλακτικά, εάν το όχημα δεν διαθέτει ανεξάρτητη οπίσθια ανάρτηση και δεν υπάρχει η κατασκευαστική δυνατότητα για τοποθέτηση αερανάρτησης, θα πρέπει να υπάρχει ειδική πνευματική βαθμίδα στην βάση του κυρίως φορείου όπως αυτή περιγράφεται στις προδιαγραφές του "Φορείου ασθενούς". Το σύστημα ανάρτησης θα περιγραφεί αναλυτικά στην προσφορά.</p>			
5.	Σύστημα διεύθυνσης			
	Να είναι υδραυλικό με το τιμόνι στη θέση οδηγού αριστερά και να φέρει σύστημα απόσβεσης κραδασμών.			
6.	Σύστημα πέδησης			
	Να είναι ποδοκίνητο, υδραυλικό σε όλους τους τροχούς με δισκόφρενα εμπρός, ενισχυμένο με SERVO με διπλό κύκλωμα, με ABS και με χειρόφρενο.			
7.	Εξάτμιση			
	Να είναι μελετημένη και τοποθετημένη κατά τρόπον που να μην επιτρέπει στα καυσαέρια να ενοχλούν ασθενή και πλήρωμα κατά τη στάση του ασθενοφόρου για την εισαγωγή του φορείου. Επίσης να διαθέτει θερμική μόνωση κάτω από τον θάλαμο ασθενούς.			

8.	<p>Ηλεκτρικό σύστημα</p> <p>8.1 Όλα τα κυκλώματα του οχήματος να λειτουργούν με τάση 12 V DC.</p> <p>8.2 Η φόρτιση των συσσωρευτών να γίνεται από εναλλακτήρα 1.500 W τουλάχιστον (αναλυτικότερα βλέπε Κεφ. Β. 2.2.α)</p>			
9.	<p>Όργανα ελέγχου</p> <p>Όπως προβλέπονται από τον Κ.Ο.Κ. και απαραίτητα στροφόμετρο.</p>			
10.	<p>Σύστημα ρυμούλκησης</p> <p>Δύο τουλάχιστον σημεία αγκύρωσης, ένα εμπρός και ένα πίσω, για την ρυμούλκηση του ασθενοφόρου.</p>			
11.	<p>Ψηφιακός Ταχογράφος</p> <p>Τα οχήματα δύνανται να διαθέτουν ψηφιακό ταχογράφο. (Διευκρινίζεται ότι δεν είναι υποχρεωτική η ύπαρξη ταχογράφου – πλην όμως εάν προσφερθεί ή υπάρχει, αυτό δεν συνιστά παραβίαση των όρων των τεχνικών προδιαγραφών).</p>			
B.	Διασκευή αμαξώματος - λειτουργικότητα θαλάμων			
1.	Αμάξωμα - θάλαμοι			
1.1.	<p>Θάλαμος οδηγού:</p> <p>1.1.1 Να χωρίζεται από το θάλαμο ασθενούς με τοίχωμα, επενδυμένο εξ ολοκλήρου με πολυεστέρα και από τις δύο πλευρές του. Το τοίχωμα στο πάνω μέρος του να έχει γυάλινο συρταρωτό παράθυρο ασφαλείας, χωρισμένο στα δύο, που να μπορεί να ασφαλίσει στην κλειστή θέση από την πλευρά του θαλάμου του οδηγού. Το δάπεδο να είναι επενδυμένο με μονωτικό ελαστικό υλικό και να έχει πλαστικά ή ελαστικά ταπέτα.</p>			
	<p>1.1.2 Στο θάλαμο και στο ταμπλό του οδηγού, να διατίθεται κατάλληλος χώρος για τοποθέτηση των συσκευών ασύρματης επικοινωνίας, συμβατικής και TETRA (λεπτομέρειες βλέπε Κεφ. Β.2.2.δ). Ο χώρος αυτός θα πρέπει να προβλεφθεί σε τέτοιο σημείο ώστε να είναι δυνατός ο χειρισμός των μέσων ραδιοεπικοινωνίας χωρίς δυσκολία, τόσο από την θέση του οδηγού όσο και του συνοδηγού.</p> <p>1.1.3 Τυχόν εγκαταστάσεις διακοπών κτλ. στο ταμπλό του οδηγού να είναι εργονομικά τοποθετημένες και να μην προεξέχουν ώστε να αποφεύγονται τραυματισμοί του πληρώματος.</p>			
1.2.	<p>Θάλαμος ασθενούς:</p> <p>1.2.1 Η όλη διαμόρφωση και ο εξοπλισμός του θαλάμου, η διάταξη φορείων, καθισμάτων, ιατροτεχνολογικού κτλ.</p>			



<p>εξοπλισμού, τα ερμάρια, οι φιάλες οξυγόνου, οι χειρολαβές, οι πίνακες κτλ, να περιγραφούν αναλυτικά (υλικά, διαστάσεις κτλ) με τα αντίστοιχα τεχνικά στοιχεία (τύποι, prospectus κτλ) και να εμφανισθούν σε λεπτομερή σχέδια (κατόψεις - τομές) που να κατατεθούν με την προσφορά. Ακόμη, πλήρη, διαστασιολογημένα σχεδιαγράμματα (κατόψεις - τομές - πλάγιες όψεις - προοπτικά σχέδια) και έγχρωμες απεικονίσεις θα πρέπει να κατατεθούν για σύνολο του οχήματος με έμφαση στα σημεία που αποτελούν αντικείμενο αξιολόγησης της εργονομίας τους.</p> <p>1.2.2 Η εσωτερική κατασκευή του θαλάμου από πολυεστέρα να αποτελείται από τα κατά το δυνατό λιγότερα τεμάχια, ώστε να αποφευχθούν πολλαπλοί αρμοί και συνδέσεις, που παρουσιάζουν δυσκολίες στον καθαρισμό τους.</p> <p>1.2.3 Στην οροφή του θαλάμου και σε κατάλληλες θέσεις (πάνω ακριβώς από το σταθερό φορείο) να τοποθετηθούν δύο (2) τουλάχιστον συστήματα ανάρτησης που να παρέχουν την δυνατότητα ανάρτησης δύο (2) τουλάχιστον φιαλών χορήγησης υγρών από 250 - 1.000 ml, από το καθένα. Για τα συστήματα ανάρτησης φιαλών πρέπει να υπάρχει δυνατότητα να αποκρύπτονται και να ασφαρίζονται σε ειδικά διαμορφωμένες υποδοχές με κάλυμμα που, όταν δεν χρησιμοποιούνται, να κλείνει με ειδικό σύρτη ή μαγνήτη ή με ειδικό μηχανισμό στον στροφέα (μεντεσέ).</p> <p>Τα συστήματα ανάρτησης να έχουν μηχανισμό σταθεροποίησης ώστε να εμποδίζεται η ταλάντωση των φιαλών κατά την κίνηση του ασθενοφόρου. Οι φιάλες να ακινητοποιούνται με ειδικούς ιμάντες στην εσωτερική επιφάνεια του καλύμματος (καπάκι) της κρύπτης, το οποίο οφείλει να έχει στρογγυλεμένες και ατραυματικές κατά το δυνατόν γωνίες.</p> <p>Κάθε άλλη πρόταση του διασκευαστή να κριθεί και να αξιολογηθεί από την εργονομία και την κατασκευαστική του τελειότητα.</p> <p>1.2.4 Στην οροφή του θαλάμου και σε κατάλληλη θέση, να τοποθετηθεί μία (1) επιμήκης χειρολαβή (μπάρα στήριξης προσωπικού). Η χειρολαβή αυτή να είναι μεταλλική, αντλιοσθητικής επιφάνειας με ελάχιστο μήκος 1,5 m και να στηρίζεται κατά μήκος σε τρία σημεία. Να μην εξέχει από το κατώτερο σημείο της οροφής και να βρίσκεται σε κατάλληλα διαμορφωμένες υποδοχές στην επένδυση της οροφής προς αποτροπή τραυματισμών. Σε άλλη περίπτωση, κατά την οποία η χειρολαβή εξέχει από το κατώτερο σημείο της οροφής, θα πρέπει να προβλέπονται εναλλακτικά μέτρα παθητικής ασφάλειας (βλέπε επιθυμητά κριτήρια). Επιπλέον επί της μεταλλικής χειρολαβής να υπάρχουν αναρτημένες δύο (2) χειρολαβές, από εύκαμπτο ανθεκτικό υλικό με δυνατότητα ακινητοποίησης (κούμπωμα) στην οροφή του οχήματος.</p> <p>1.2.5 Τα υλικά διασκευής - διαμόρφωσης του θαλάμου (επένδυση οροφής, δαπέδου, τοιχωμάτων, κλπ.) να είναι ανθεκτικά σε πλύσιμο με τα συνήθη απορρυπαντικά και την απολύμανσή τους με διάλυμα χλωρίνης 10% και επίσης ανθεκτικά σε πυρκαγιά (η καύση τους να γίνεται με αργό ρυθμό και θα είναι αυτοσβενόμενα με την απομάκρυνση της φλόγας). Ειδικά η οροφή και τα τοιχώματα να είναι καλυμμένα με ενισχυμένο πολυεστέρα λευκό, ανθεκτικό όπως πιο πάνω σε πλύσιμο, απορρυπαντικά και πυρκαγιά καθώς και στις συνήθεις κρούσεις. Ειδικώς για την αντοχή στην πυρκαγιά, το υλικό θα πρέπει να καλύπτει τις προδιαγραφές του EN 13501-1:2009+A1:2009, όπως</p>			
--	--	--	--

	<p>προβλέπεται στη παράγραφο 4.4.1 του EN 1789.</p> <p>Η στήριξη του εξοπλισμού (με κοχλίες ή ήλους) επί των πολυεστερικών τοιχωμάτων, να γίνεται με κατάλληλα μεταλλικά αντικρίσματα ή νευρώσεις στο εσωτερικό μέρος του πολυεστερικού τοιχώματος στις θέσεις της διάτρησης, προκειμένου να εξασφαλίζεται η αντοχή του τοιχώματος κατά τις καταπονήσεις των στηριγμάτων.</p>			
	<p>1.2.6 Μεταξύ της εσωτερικής διασκευής του θαλάμου από πολυεστέρα και του εξωτερικού περιβλήματος να τοποθετηθεί μονωτικό υλικό υψηλής ποιότητας το οποίο να εξασφαλίζει:</p> <ul style="list-style-type: none"> <li>• Θερμική μόνωση με συντελεστή όχι μεγαλύτερο από 1 Kcal/m<sup>2</sup>hC.</li> <li>• Ηχητική μόνωση στο εσωτερικό του θαλάμου ασθενούς σύμφωνα με το πρότυπο CEN, EN 1789</li> </ul> <p>1.2.7 Το δάπεδο του θαλάμου να επενδυθεί εσωτερικά με κατάλληλο υλικό τύπου πλακάζ, πάχους τουλάχιστον 10 mm, το οποίο να στερεωθεί με ανοξειδωτες βίδες και να επιστρωθεί με ειδική αντιολισθητική εποξειδική ρητίνη η οποία θα εμπεριέχει, τουλάχιστον στην τελική της στρώση, κόκκους χαλαζιακής άμμου ή ανάλογο κοκκώδες υλικό για την εξασφάλιση της αντιολισθηρότητας και παράλληλα να προστατεύονται όλες οι εσωτερικές επικατασκευές, που στερεώνονται στο δάπεδο, από την είσοδο νερού, όταν πλένεται το εσωτερικό του οχήματος. Η τελική επιφάνεια του δαπέδου να παραμένει αρκούτως αντιολισθητική ακόμη και όταν έχει διαβραχεί, και να προσιδιάζει στην επιφάνεια υαλόχαρτου.</p> <p>1.2.8 Στο δάπεδο, τοιχώματα, ενδιάμεσο διαχωριστικό και λοιπά σημεία του θαλάμου όπου θα απαιτηθούν εργασίες στήριξης, διαμόρφωσης ή πρόσθετης ενίσχυσης, να ληφθούν όλα τα μέτρα αντισκωριακής προστασίας (βαφή κτλ).</p> <p>1.2.9 Τα τζάμια του θαλάμου να είναι ημιδιαφανή με αμμοβολή ή με τοποθέτηση ειδικής μεμβράνης κατάλληλης για κρύσταλλα οχημάτων, μέχρι τα 2/3 του ύψους τους.</p> <p>1.2.10 Στο θάλαμο ασθενούς και σε εργονομικά πρόσφορη θέση να τοποθετηθεί επιτοίχια βάση κατάλληλη για απολυμαντικά και αντισηπτικά διαλύματα σε πλαστικά, τυπικά δοχεία Eurobottle των 1000ml, κατασκευασμένη από συμπαγή και σκληρό πλαστικό ή/και μη οξειδούμενο μέταλλο (π.χ ανοδιωμένο αλουμίνιο). Να διαθέτει αντικαταστάσιμη αντλία με ρυθμιζόμενη δόση από 0,5ml έως 1,5ml ανά εμβολισμό. Η έξοδος του απολυμαντικού – αντισηπτικού υγρού να πραγματοποιείται από το άνω μέρος της συσκευής και σε σημείο που θα είναι υψηλότερα από την ελεύθερη επιφάνεια του υγρού. Να είναι εύκολη η περιοδική αλλαγή της φιάλης του απολυμαντικού. Να φέρει μεγάλο μεταλλικό βραχίονα μήκους τουλάχιστον 15 cm που να επιτρέπει τη χρήση της συσκευής από το προσωπικό με άσηπτη τεχνική (χειρισμός με τον αγκώνα).</p>			
	<p>1.2.11 Σε κατάλληλο σημείο του θαλάμου να υπάρχει στερεωμένο μικρό δοχείο απορριμμάτων από ανοξειδωτο ατσάλι (inox).</p> <p>1.2.12 Στις θέσεις στερέωσης εξοπλισμού στο δάπεδο του θαλάμου, να υπάρχει στεγανότητα σε σκόνη, νερό κτλ.</p>			

1.3	Με την προσφορά να δοθούν και τα ανάλογα σχέδια των πρόσθετων ενισχύσεων και κατασκευών που κρίθηκε σκόπιμο να γίνουν.			
1.4	Η όλη διάταξη του εξοπλισμού του ασθενοφόρου πρέπει να είναι μελετημένη έτσι ώστε να μην επηρεάζει την οδική συμπεριφορά του.			
2.	Ηλεκτρικό σύστημα			
	<p>Γενικά χαρακτηριστικά</p> <p>Το ηλεκτρικό σύστημα του ασθενοφόρου να λειτουργεί με τάση 12 V DC και να υποδιαιρείται σε 4 τουλάχιστον ανεξάρτητα υποσυστήματα:</p> <ul style="list-style-type: none"> <li>• Βασικό του κυρίως οχήματος</li> <li>• Εξωτερικών επικατασκευών (φωτεινή - ηχητική σήμανση)</li> <li>• Θαλάμου ασθενούς</li> <li>• Επικοινωνιών</li> </ul> <p>Όλα τα εκτός του κινητήρα κυκλώματα να τροφοδοτούνται μέσω ανεξαρτήτων ασφαλειών στις οποίες να υπάρχει εύκολη πρόσβαση από το προσωπικό. Οι ασφάλειες και οι διακόπτες να φέρουν κατάλληλη σήμανση στην Ελληνική γλώσσα.</p> <p>Οι καλωδιώσεις των εκτός του κινητήρα κυκλωμάτων:</p> <ul style="list-style-type: none"> <li>• Να είναι ανθεκτικές στις δονήσεις που δημιουργούνται κατά την κίνηση του ασθενοφόρου.</li> <li>• Να μην γειτνιάζουν με σωληνώσεις ή σημεία εγκατάστασης παροχής οξυγόνου.</li> <li>• Να έχουν διατομή που θα εξασφαλίζει τη διέλευση του φορτίου που παρέχουν οι αντίστοιχες ασφάλειες.</li> </ul>			
2.2	<p>Υποσυστήματα – κατασκευές.</p> <p>2.2.α. Βασικό του κυρίως οχήματος.</p> <p>1. Η ηλεκτρική ενέργεια να παράγεται από εναλλακτήρα 1.500 W τουλάχιστον και να διοχετεύεται για τη φόρτιση εκτός του κυρίως συσσωρευτή του οχήματος και σε δεύτερο πρόσθετο συσσωρευτή των ιδίων ή ανώτερων χαρακτηριστικών με τον βασικό συσσωρευτή. Κάθε συσσωρευτής να έχει χωρητικότητα 80 Ah τουλάχιστον.</p> <p>Οι δύο συσσωρευτές να είναι κατά τέτοιο τρόπο συνδεδεμένοι μεταξύ τους, ώστε να μπορούν να φορτίζονται ανεξάρτητα η και ταυτόχρονα χωρίς να είναι δυνατή η μεταφορά ηλεκτρικής ενέργειας από τον ένα προς τον άλλο. Από τον καθένα από τους συσσωρευτές να εξασφαλίζεται επαρκής ενέργεια για την εκκίνηση του κινητήρα. Ο πρόσθετος συσσωρευτής, να είναι τοποθετημένος σε ειδικά διαμορφωμένο χώρο με κατάλληλο κάλυμμα, έτσι ώστε να έχει εύκολη επισκεψιμότητα για τον άμεσο έλεγχο του, χωρίς να υπάρχει ανάγκη μετακίνησής του.</p> <p>2. Πρόσθετη τροφοδοσία ηλεκτρικής ενέργειας να παρέχεται από εξωτερική πηγή 230 V AC, η οποία να καταλήγει σε ηλεκτρονική σταθεροποιητική διάταξη φόρτισης των δύο συσσωρευτών. Η ηλεκτρονική σταθεροποιητική διάταξη να διαθέτει ενδεικτική λυχνία σύνδεσης με το δίκτυο των 230 V και ενδεικτικές λυχνίες</p>			

	<p>που να ανάβουν αντίστοιχα όταν οι δύο συσσωρευτές είναι συνδεδεμένοι με τον φορτιστή. Για το σκοπό αυτό στην εξωτερική πλάγια πλευρά του θαλάμου ασθενούς και από την πλευρά του οδηγού, μέσα σε ειδικά διαμορφωμένη υποδοχή με κατάλληλο κάλυμμα ασφαλείας, να τοποθετηθεί ειδικός ρευματολήπτης 230 V. Το σύστημα τροφοδοσίας 230 V να είναι εφοδιασμένο με ηλεκτρική διάταξη η οποία να μην επιτρέπει την εκκίνηση του κινητήρα εφ' όσον ο ρευματολήπτης των 230 V δεν έχει απομακρυνθεί. Επιπλέον να δοθεί τυποποιημένη μπαλαντέζα μήκους τουλάχιστον δέκα (10) m, για να μπορεί να συνδεθεί ο φορτιστής μέσω του εξωτερικού ρευματολήπτη με πηγή 230 V.</p> <p>3. Το κύκλωμα των 230 V να προστατεύεται είτε με διακόπτη διαρροής με μέγιστο ρεύμα διέγερσης όχι μεγαλύτερο από 30 mA, είτε με μετασχηματιστή 230/230 V.</p> <p>4. Ο λοιπός βασικός ηλεκτρικός εξοπλισμός, περιλαμβανομένων ενός ζεύγους φανών ομίχλης στο μπροστινό μέρος του οχήματος και ενός τουλάχιστον φανού ομίχλης στο πίσω, να παραμείνει ως έχει από το εργοστάσιο κατασκευής πριν την διασκευή του οχήματος από φορτηγό τύπου VAN σε ασθενοφόρο, ανταποκρινόμενος στα ισχύοντα στην διεθνή και Ελληνική νομοθεσία. Στο θάλαμο του οδηγού θα πρέπει να υπάρχει πλαφονιέρα με επαρκή φωτιστική ισχύ για την ανάγνωση χαρτών κατά την νύκτα χωρίς δυσχέρεια.</p> <p>5. Να περιγραφούν στην προσφορά αναλυτικά, οι καταναλώσεις του βασικού και συμπληρωματικού εξοπλισμού, ο οποίος θα τροφοδοτηθεί από τον δεύτερο επιπλέον συσσωρευτή. Το όλο σύστημα πρέπει να είναι ικανό να φορτίζει τους συσσωρευτές όλων των ηλεκτρικών συσκευών ακόμη και όταν ο κινητήρας του οχήματος εργάζεται στο ρελαντί.</p>			
	<p>2.2.β. Εξωτερικών επικατασκευών (φωτεινή - ηχητική σήμανση).</p> <p>1. Το ασθενοφόρο θα είναι εφοδιασμένο με πολυφαρικό σύστημα τύπου LED που θα αποτελεί μια μπάρα φωτισμού, η οποία πρέπει να έχει αεροδυναμική μορφή και να παρουσιάζει τη μικρότερη δυνατή αντίσταση αέρα. Να αποτελείται από μία βάση από ελαφρύ μέταλλο, ανθεκτικό στην οξειδωση, όπου θα είναι εγκατεστημένα τα απαραίτητα φωτιστικά στοιχεία τεχνολογίας LED και το ηχείο εκπομπής ήχου της σειρήνας, όλα σε ενιαίο σύνολο.</p> <p>Τα φωτιστικά στοιχεία LED να αποδίδουν την ένταση φωτεινότητας που προβλέπεται στον ευρωπαϊκό κανονισμό ECE R65 για τα πολυφαρικά συστήματα οχημάτων εκτάκτου ανάγκης και να παράγουν δέσμες κυανού φωτός σε οριζόντιο επίπεδο 360 μοιρών, χωρίς να αφήνουν τυφλό σημείο. Τα φωτιστικά στοιχεία LED θα παράγουν αναλαμπές με ρυθμό μεταξύ από 120 έως 240 αναλαμπές/min. Η σχεδίαση να εξασφαλίζει έντονη φωτεινή σήμανση στο όχημα και ταυτόχρονα να μην είναι εκτυφλωτική για τους οδηγούς των ακολουθούντων οχημάτων. Κάθε φανός να καλύπτεται στεγανά με κάλυμμα ή καλύμματα από πλαστικό μεγάλης αντοχής Polycarbonate, χρώματος κυανού (ή να είναι άχρωμο, εάν οι λαμπτήρες εκπέμπουν οι ίδιοι κυανό φως) που δεν θα ξεθωριάζει και δεν θα θολώνει από την επίδραση των ηλιακών ακτινών. Ο προμηθευτής πρέπει να εγγυηθεί την</p>			

	<p>ανθεκτικότητα τουλάχιστον για πέντε (5) χρόνια.</p> <p>Το μήκος της μπάρας δεν θα πρέπει να είναι μικρότερο από 120 cm, το ύψος της με το ηχείο (περιλαμβανομένων των στηριγμάτων) να μην υπερβαίνει τα 20 cm, το πλάτος της με το ηχείο μέχρι 35 cm. Το όλο σύστημα της μπάρας να λειτουργεί με ηλεκτρικό ρεύμα 12 V DC με γείωση αρνητικού πόλου, να έχει μικρή κατανάλωση ισχύος και να φέρει αντιπαρασιτική διάταξη για να μην δημιουργεί παρεμβολές στον πομποδέκτη των οχημάτων. Θα πρέπει, ακόμη, να πληροί τον ευρωπαϊκό κανονισμό ECE R65 διαθέτοντας σχετική έγκριση τύπου.</p> <p>Ο ενισχυτής της σειρήνας θα έχει ισχύ τουλάχιστον 100 W και θα παράγει τουλάχιστον τρεις (3) διαφορετικούς διαπεραστικούς ήχους (WAIL, YELP, HI-LO) σε περιοχή συχνότητας από 700 έως 1800 Hz, και οπωσδήποτε ήχο AIR HORNE. Η ένταση εξόδου του ήχου της σειρήνας από το ηχείο να μην είναι μικρότερη από 120 dB σε απόσταση τριών (3) m από το ηχείο. Το ηχείο να έχει ισχύ 100 W RMS τουλάχιστον και να βρίσκεται στο μέσον της μπάρας, προστατευόμενο με κάλυμμα, το οποίο να μην παρεμποδίζει την εκπομπή του ήχου. Ο χειρισμός της σειρήνας από το πλήρωμα θα επιτυγχάνεται μέσω κατάλληλου χειριστηρίου το οποίο θα είναι εργονομικά τοποθετημένο στο θάλαμο οδήγησης και σε σημείο επί του πίνακα οργάνων, ευχερώς προσιτό τόσο από την θέση του οδηγού όσο και του συνοδηγού.</p>			
	<p>2. Στο μπροστινό μέρος του ασθενοφόρου και επί της μάσκας ή του καλύμματος (καπό) του κινητήρα να τοποθετηθούν δύο (2) αναλάμποντες φανοί τύπου led ("φλας αναγνώρισης"). Κάθε φανός "φλας αναγνώρισης" να παράγει 90 – 150 αναλαμπές/min, χρώματος μπλε. Να είναι κατάλληλοι και ικανής ισχύος για την επαύξηση της έγκαιρης αναγνώρισης του ασθενοφόρου.</p> <p>Επιπλέον δύο (2) αναλάμποντες φανοί τύπου led ("φλας αναγνώρισης"), όμοιων ή ανώτερων προδιαγραφών με τους προαναφερόμενους, θα τοποθετηθούν και επί της κάθε πλευράς της οροφής (δηλαδή συνολικά τέσσερις (4) φανοί) σε κατάλληλα διαμορφωμένα ανοίγματα ή εσοχές. Όλοι οι αναλάμποντες φανοί-φλας αναγνώρισης θα ενεργοποιούνται ταυτόχρονα με την ενεργοποίηση των κύριων φανών προειδοποίησης του ασθενοφόρου οχήματος (δηλ. το πολυφαρικό και οπίσθιους φάρους). Θα πρέπει για τα εν λόγω φωτιστικά σώματα (δηλ. το πολυφαρικό, οι οπίσθιοι φάροι και τα "φλας αναγνώρισης") να είναι δυνατή η ενεργοποίησή τους και με τον κινητήρα του οχήματος εκτός λειτουργίας.</p>			
	<p>3. Στο πίσω μέρος της οροφής του ασθενοφόρου, να τοποθετηθούν δύο (2) πολυεστερικές βάσεις, η μία στο δεξιό και η άλλη στο αριστερό άκρο, και η καθεμία από αυτές να φέρει από έναν (1) αναλάμποντα φανό (φάρο) και ένα (1) φανό κινδύνου (alarm). Ο κάθε αναλάμπων φανός (φάρος) να φέρει φωτιστικά στοιχεία τεχνολογίας LED και να εκπέμπει φωτεινή δέσμη κυανού φωτός με την ένταση φωτεινότητας που προβλέπεται στον ευρωπαϊκό κανονισμό ECE R65 για τους αναλάμποντες φανούς οχημάτων εκτάκτου ανάγκης, σε τόξο 360ο χωρίς να αφήνει ακάλυπτα σημεία και με ρυθμό μεταξύ από 120 έως 240 αναλαμπές/min. Ο αναλάμπων φανός να καλύπτεται στεγανά με μονοκόμματο κάλυμμα από πλαστικό μεγάλης αντοχής Polycarbonate, χρώματος κυανού που να μην</p>			

	<p>ξεθωριάζει από την επίδραση των ηλιακών ακτίνων. Θα πρέπει, ακόμη, να πληροί τον ευρωπαϊκό κανονισμό ECE R65 διαθέτοντας σχετική έγκριση τύπου.</p> <p>Οι δύο (1+1) φανοί κινδύνου (alarm) πορτοκαλί χρώματος, τύπου led, να είναι ηλεκτρικά συνδεδεμένοι με το υπόλοιπο σύστημα φανών κινδύνου (alarm) του οχήματος και να ενεργοποιούνται αυτόματα, δίχως επιπλέον χειρισμό, όταν τίθενται σε λειτουργία τα βασικά φώτα κινδύνου (alarm) του οχήματος. Οι φανοί κινδύνου να είναι τοποθετημένοι με τρόπο ώστε να μην επηρεάζονται, όσον αφορά στην ορατότητα, από το άνοιγμα των πίσω θυρών.</p> <p>4. Στο εμπρόσθιο μέρος της οροφής του οχήματος να τοποθετηθεί ένα εξωτερικό φως περιστρεφόμενο για έρευνες (προβολέας ανίχνευσης) που να αποτελείται από λυχνία αλογόνου τουλάχιστον 55 W με παραβολικό κάτοπτρο, να προστατεύεται από διαφανές κάλυμμα και να ελέγχεται ηλεκτρικά από τον οδηγό με δυνατότητα στροφής τουλάχιστον άνω-κάτω 140ο και δεξιά-αριστερά 360ο.</p>			
	<p>5. Ακόμη, από δύο (2) φανοί θα τοποθετηθούν εξωτερικά στις δύο πλευρές της οροφής του ασθενοφόρου, δηλαδή τέσσερις (4) φανοί συνολικά, οι οποίοι θα φωτίζουν τον περιβάλλοντα χώρο προς διευκόλυνση των ενεργειών του πληρώματος. Κάθε φανός θα είναι εφοδιασμένος με λυχνία ισχύος 21 W σε συνδυασμό με παραβολικό κάτοπτρο. Εναλλακτικά μπορεί να τοποθετηθεί φωτιστικό στοιχείο LED με ισοδύναμο φωτιστικό αποτέλεσμα. Η φωτεινή δέσμη θα κατευθύνεται από τις πλευρές της οροφής προς το έδαφος με κλίση 45ο ±10%. Θα λειτουργούν με συνεχές ηλεκτρικό ρεύμα τάσεως 12 V DC. Οι φανοί αυτοί να καλύπτονται με στεγανό κάλυμμα από πλαστικό υλικό μεγάλης αντοχής, που δεν θα ξεθωριάζει από την επίδραση των ηλιακών ακτίνων. Η τοποθέτηση τους επί των πλευρών της οροφής να γίνει κατά τρόπο ώστε να προεξέχουν το λιγότερο δυνατόν. Ο προμηθευτής πρέπει να εγγυηθεί την ανθεκτικότητα τουλάχιστον για πέντε (5) χρόνια. Η λειτουργία τους θα επιτυγχάνεται με διακόπτη στο ταμπλό του οχήματος και πλησίον του οδηγού και του συνοδηγού.</p>			
	<p>6. Οι εξωτερικοί αναλάμποντες φανοί (πολυφαρικό και οπίσθιοι φάροι) και ο προβολέας ανίχνευσης να ελέγχονται από τον οδηγό μέσω κονσόλας με διακόπτες και να προστατεύονται από ανεξάρτητες ασφάλειες. Η κονσόλα να τοποθετηθεί σε κατάλληλη θέση στο ταμπλό του θαλάμου οδηγού, ώστε να είναι προσιτή τόσο από την θέση του οδηγού όσο και του συνοδηγού.</p> <p>Τα φωτιστικά εξωτερικά επί της οροφής και το ηχείο της σειρήνας να μην προεξέχουν περισσότερο των 20 cm πάνω από την επιφάνεια της οροφής.</p> <p>Σε όσα φωτιστικά απαιτείται, για την εύρυθμη λειτουργία των συστημάτων του ασθενοφόρου, να υπάρχουν αντιπαρασιτικές διατάξεις.</p> <p>Η στερέωση των φάρων, των λοιπών πρόσθετων φώτων της διασκευής, των ηχείων σειρήνων, των κεραιών, καθώς και όποιου άλλου προσαρτήματος της διασκευής στην οροφή του οχήματος, να πραγματοποιηθεί κατά τέτοιο τρόπο ώστε να είναι δυνατή η αντικατάστασή τους χωρίς να απαιτείται το ξήλωμα ολόκληρης της πολυεστερικής έδρας ή των επενδύσεων στο εσωτερικό του οχήματος. Για παράδειγμα η στήριξη (βίδωμα) των φάρων στην πολυεστερική τους βάση να γίνεται με περικόχλια που να</p>			

	<p>είναι στερεωμένα στο εσωτερικό της βάσης, έτσι ώστε όταν επιχειρείται η αντικατάσταση ενός φάρου, τα περικόχλια να μην πέφτουν (και να απαιτείται το ξήλωμα όλης της βάσης για τη στερέωση).</p> <p>Οι υποψήφιοι προμηθευτές οφείλουν να επισυνάψουν υποχρεωτικά στις προσφορές τους πλήρη τεχνική περιγραφή, εργοστασιακά φυλλάδια (prospectus) από τα οποία θα προκύπτουν όλα τα τεχνικά χαρακτηριστικά της φωτεινής και ηχητικής σήμανσης και να εγγυηθούν την ανθεκτικότητα των σημάνσεων τουλάχιστο για πέντε (5) έτη.</p>			
2.2.γ.	Θαλάμου ασθενούς			
	<p>Να υπάρχουν δύο ανεξάρτητες γραμμές έτσι με ώστε σε περίπτωση βλάβης σε κάποια από τις καταναλώσεις να μη τίθενται εκτός λειτουργίας και όλες οι υπόλοιπες. Το υποσύστημα περιλαμβάνει:</p> <ol style="list-style-type: none"> <li>1. Δύο (2) κατ' ελάχιστον φωτιστικές μονάδες (πλαφονιέρες) με φωτιστικά στοιχεία τύπου LED που θα αποδίδουν ομοιογενή φωτισμό σε όλο το θάλαμο και με ένταση φωτισμού, μετρούμενη στην επιφάνεια κατάκλισης του φορείου, τουλάχιστον 500 Lux. Ο φωτισμός τους θα είναι ψυχρός (cool light) άνω των 4.000 οΚ. Θα λειτουργούν δε ανεξάρτητα η μία από την άλλη με δικό τους διακόπτη ευρισκόμενο στο θάλαμο ασθενούς.</li> <li>2. Δύο (2), κατ' ελάχιστον, φωτιστικές μονάδες (πλαφονιέρες) που να δίνουν μπλε, ομοιογενή φωτισμό σε όλη την καμπίνα ασθενούς για τη νύχτα. Οι μονάδες αυτές θα μπορεί να είναι ενιαίες με τις πιο πάνω φωτιστικές μονάδες (πλαφονιέρες).</li> <li>3. Δύο (2) φωτιστικές μονάδες (πλαφονιέρες) που η ενεργοποίηση-απενεργοποίησή τους να γίνεται αυτόματα με το άνοιγμα-κλείσιμο των δύο πίσω θυρών.</li> <li>4. Δύο (2) φωτιστικές μονάδες που θα είναι τοποθετημένες στο πάνω πίσω μέρος του οχήματος εσωτερικά και θα είναι ενσωματωμένες στον πολυεστέρα, για να φωτίζουν τον περιβάλλοντα χώρο προς διευκόλυνση της φόρτωσης- εκφόρτωσης του φορείου. Κάθε φωτιστική μονάδα να είναι εφοδιασμένη με λυχνία αλογόνου ισχύος τουλάχιστον 55 W σε συνδυασμό με παραβολικό κάτοπτρο. Εναλλακτικά μπορεί να τοποθετηθεί φωτιστικό στοιχείο LED με ισοδύναμο φωτιστικό αποτέλεσμα. Η ενεργοποίηση-απενεργοποίησή τους να γίνεται από τον θάλαμο ασθενούς με ειδικό διακόπτη ή με το άνοιγμα-κλείσιμο των πίσω θυρών.</li> </ol> <p>Οι πιο πάνω φωτιστικές μονάδες στο θάλαμο του ασθενούς να είναι ενσωματωμένες στον πολυεστέρα και να μην προεξέχουν περισσότερο από δύο (2) cm.</p> <ol style="list-style-type: none"> <li>5. (βλέπε Διαγνωστικό Φωτισμό στον Ιατροτεχνολογικό Εξοπλισμό θαλάμου ασθενούς).</li> <li>6. Τέσσερις (4) τουλάχιστον ρευματοδότες για τάση 12V DC και σταθερή ένταση 20A για την τροφοδοσία ιατρικών συσκευών. Πάνω από κάθε ρευματοδότη θα τοποθετείται ανθεκτικό πινακίδιο που θα αναγράφει την τάση (12V DC) καθώς και τη μέγιστη επιτρεπόμενη ισχύ Pmax σε Watt.</li> <li>7. Εντός του θαλάμου του ασθενούς και πλησίον των ρευματοδοτών τάσης 12V DC, θα υπάρχει κατάλληλα προσδεμένος πρόσθετος, φορητός, ηλεκτρικός μετατροπέας τάσης (Inverter) με τα ακόλουθα τεχνικά</li> </ol>			

	<p>χαρακτηριστικά:</p> <ul style="list-style-type: none"> <li>• Μετατροπέας τάσης (Inverter) από 12V συνεχούς ρεύματος μπαταρίας αυτοκινήτου σε 230V εναλλασσόμενου καθαρού ημιτόνου.</li> <li>• Συνεχόμενη παραγωγή Ισχύος: 240 - 300W.</li> <li>• Τάση εισόδου: 10 - 15V DC μέσω καλωδίου που θα καταλήγει σε ρευματολήπτη τύπου "αναπήρα" αυτοκινήτου και με επαρκές μήκος ώστε να φτάνει μέχρι τους ρευματοδότες των 12V DC της καμπίνας ασθενούς.</li> <li>• Τάση εξόδου: 220V AC, 50Hz - 60Hz σε ρευματοδότη (πρίζα) τύπου "Schuko".</li> <li>• Να διαθέτει προστασία από χαμηλή είσοδο ρεύματος, υπερφόρτωσης εξόδου, βραχυκυκλώματος και προστασία από υψηλή θερμοκρασία.</li> </ul> <p>8. Σύστημα ενδοεπικοινωνίας ανοικτής, αμφίδρομης ακρόασης μεταξύ θαλάμου οδηγού και θαλάμου ασθενούς ενεργοποιούμενο από τον θάλαμο οδηγού και από τον θάλαμο ασθενούς. Η κάθε τερματική μονάδα από τις δύο θα βρίσκεται πλησίον του χρήστη σε προσιτό και εργονομικό σημείο όπου δεν θα απαιτείται ούτε ο οδηγός, ούτε ο διάσωσης που θα κάθεται στο κάθισμα πλησίον της κεφαλής του ασθενούς, να ανασηκωθούν από τη θέση τους ή να λύσουν τη ζώνη ασφαλείας τους καθίσματός τους για τον χειρισμό της.</p> <p>9. Τον εξαερισμό θαλάμου ασθενούς (βλέπε κεφ. Γ. 3.).</p> <p>10. Ηλεκτρικός πίνακας 12V DC με γενικό διακόπτη, γραμμές για τους ρευματοδότες και τα φωτιστικά σώματα, τον εξαεριστήρα κλπ., με τους αντίστοιχους ασφαλειοδιακόπτες.</p> <p>Όλες οι ηλεκτρικές ή ηλεκτρονικές συσκευές και πλακέτες που τυχόν τοποθετούνται στο δάπεδο του θαλάμου ασθενούς ή και σε ύψος μέχρι 20 cm από αυτό, να διαθέτουν προστασία από διείσδυση ξένων σωμάτων ή υγρασίας τουλάχιστον κατηγορίας IP25.</p>			
2.2.δ.	<p>Σύστημα Επικοινωνιών.</p> <p>Για την τοποθέτηση των συσκευών ασύρματης επικοινωνίας, συμβατικής (VHF) και TETRA, να υπάρχουν δύο (2) κατάλληλες θέσεις στο ταμπλό του οδηγού. Αν αυτό δεν είναι κατασκευαστικά εφικτό, τότε να προβλεφθούν εναλλακτικές θέσεις είτε σε ειδική κονσόλα είτε στην οροφή και οπωσδήποτε σε λειτουργικά προσιτό σημείο. Και στις δύο θέσεις να καταλήγουν εγκατεστημένες οι καλωδιώσεις της τροφοδοσίας (με διπλό καλώδιο θετικής και αρνητικής τάσης) καθώς και των κεραιών. Στη μέση του μπροστινού τμήματος της οροφής του οχήματος να τοποθετηθεί κατάλληλη κεραία του συμβατικού ασυρμάτου, σε μεταλλική γειωμένη βάση, για τη στήριξή της. Η περιοχή συχνότητων της κεραίας να είναι 150-174 MHz και η κατηγορία της θα είναι λ/4. Το καλώδιο της κεραίας να είναι τύπου RG 58. Ακόμη στο ίδιο σημείο της οροφής του οχήματος να τοποθετηθεί κατάλληλη κεραία ασυρμάτου TETRA. Να προβλεφθεί ειδικό κάλυμμα στην επένδυση οροφής για επίσκεψη-επισκευή των κεραιών. Η ηλεκτρική τροφοδότηση των ασυρμάτων, η οποία θα πρέπει να είναι ικανή να τροφοδοτεί και τα πλέον ενεργοβόρα συστήματα επικοινωνιών που υπάρχουν στο εμπόριο, να γίνεται με καλώδια τουλάχιστον 2 mm<sup>2</sup> προστατευόμενα με</p>			



	κατάλληλη ασφάλεια στον αγωγό της θετικής τάσης.			
2.2.ε.	<p>Πλήρες σύστημα (σετ) κάμερας και έγχρωμης οθόνης παρακολούθησης οπισθοπορείας αυτοκινήτου.</p> <p>Στο οπίσθιο μέρος του οχήματος και συγκεκριμένα σε σταθερό σημείο στο μέσον, πάνω από τις οπίσθιες πόρτες, θα τοποθετηθεί κάμερα οπισθοπορείας. Η κάμερα θα είναι σταθερά στερεωμένη σε ειδική βάση που την συνοδεύει, πλην όμως θα υπάρχει η δυνατότητα ρύθμισης της επιθυμητής κλίσης της ως προς τον οριζόντιο άξονα.</p> <p>Στο θάλαμο του οδηγού και συγκεκριμένα επί του πίνακα οργάνων (ταμπλό), στα αριστερά ή δεξιά του τιμονιού και σε εργονομική θέση, θα υπάρχει οθόνη παρακολούθησης της οπισθοπορείας του οχήματος. Προς διευκόλυνση του οδηγού, στην οθόνη θα εμφανίζονται έγχρωμες, βοηθητικές διαγραμμίσεις που θα σχηματίζουν τρεις (3) ζώνες προσέγγισης: Πράσινη, Κίτρινη &amp; Κόκκινη.</p> <p>Το σύστημα θα συνδέεται με τον αγωγό ρεύματος (καλώδιο) που τροφοδοτεί το φως οπισθοπορείας, το οποίο ανάβει αυτόματα με την ταχύτητα της όπισθεν. Με αυτόν τον τρόπο η κάμερα θα λειτουργεί μόνο όταν το όχημα θα κινείται προς τα πίσω, για τη μείωση κατανάλωσης ρεύματος από την μπαταρία του αυτοκινήτου και τη μη απόσπαση της προσοχής του οδηγού κατά την κανονική πορεία προς τα εμπρός. Η σύνδεση και επικοινωνία μεταξύ κάμερας και οθόνης θα γίνεται ενσύρματα και όχι ασύρματα, η δε τροφοδοσία τους με ρεύμα θα γίνεται από το ηλεκτρικό κύκλωμα του αυτοκινήτου, αποκλεισμένης της αυτοτροφοδότησης με οποιοδήποτε είδος μπαταριών.</p> <p>Η κάμερα και η οθόνη του συστήματος να είναι εργοστασιακής τοποθέτησης. Εάν δεν είναι εργοστασιακής τοποθέτησης (από τον κατασκευαστή του οχήματος), θα πρέπει να έχουν τα παρακάτω τεχνικά χαρακτηριστικά:</p> <p>Κάμερα οπισθοπορείας:</p> <p>Η κάμερα οπισθοπορείας του αυτοκινήτου θα είναι μικρών διαστάσεων (μίνι), ευρυγώνια (120 έως 170°), πλήρως αδιάβροχη και θα προσφέρει πλήρη ορατότητα κατά την οπισθοπορεία. Θα πρέπει να προσφέρει αποτελεσματική εικόνα ακόμα και στο σκοτάδι, και εάν τούτο δεν είναι δυνατόν να επιτευχθεί μόνο με το φωτισμό που παρέχεται από τους κανονικούς λαμπτήρες οπισθοπορείας του οχήματος, τότε η ίδια η κάμερα να διαθέτει LED φωτισμού (κανονικού ή υπέρυθρου IR) που ενεργοποιούνται αυτόματα όταν μπαίνει η "όπισθεν".</p> <ul style="list-style-type: none"> <li>- Αισθητήρας εικόνας: 1/3" CMOS έγχρωμος.</li> <li>- Ελάχιστη φωτεινότητα: κάτω των 1,5 LUX.</li> <li>- Τάση λειτουργίας: 10 ως 16V DC.</li> <li>- Φακός: 2.8mm.</li> <li>- Γωνία θέασης: 120 έως 170°.</li> <li>- Απόδοση εικόνας κατ' ελάχιστον στα 420 TV lines.</li> </ul> <p>Οθόνη (Μόνιτορ) έγχρωμη TFT:</p> <ul style="list-style-type: none"> <li>- Έγχρωμη TFT οθόνη.</li> <li>- Τάση λειτουργίας (ονομαστική): 12V DC.</li> <li>- Διαγώνιος: από 3,5" κατ' ελάχιστο έως 5,0" το</li> </ul>			

	<p>μέγιστο.</p> <ul style="list-style-type: none"> <li>- Ανάλυση: 480 x 240 effective pixels τουλάχιστον.</li> <li>- Αυτόματη ανίχνευση PAL/NTSC.</li> <li>- Χρόνος απόκρισης: 30ms.</li> <li>- Θερμοκρασία λειτουργίας: εύρος τουλάχιστον από -10°C έως +50°C.</li> <li>- Θερμοκρασία αποθήκευσης: εύρος τουλάχιστον από -30°C έως +80°C.</li> </ul>			
Γ.	Εγκαταστάσεις ψύξης – θέρμανσης – εξαερισμού.			
1.	Κλιματιστική Μονάδα			
	<p>1.1 Το ασθενοφόρο θα περιλαμβάνει κλιματιστική μονάδα εξυπηρέτησης των θαλάμων οδηγού και ασθενούς, με τα κατάλληλα φίλτρα συγκράτησης σκόνης κλπ., η οποία θα περιγραφεί αναλυτικά στην προσφορά με περιγραφή της θέσης των βασικών μερών και των εξαρτημάτων της. Με την προσφορά θα κατατεθούν ψυκτικό και ηλεκτρικό διάγραμμα της εγκατάστασης.</p> <p>Τεχνική λύση με το συμπυκνωτή τοποθετημένο κάτω από το δάπεδο του οχήματος δεν γίνεται αποδεκτή, λόγω των ειδικών συνθηκών κυκλοφορίας του ασθενοφόρου.</p> <p>Κατά προτίμηση, ο συμπυκνωτής (condenser) της κλιματιστικής μονάδας να τοποθετηθεί επί της οροφής, προκειμένου να αφενός να διασφαλίζεται ότι δεν θα καταστρέφεται στις περιπτώσεις μικροσυγκρούσεων, αφετέρου να αυξάνει η ευχέρεια αποβολής θερμότητας. Επίσης θα πρέπει το ύψος του να είναι μικρότερο των 20 cm και να μην επηρεάζει την αεροδυναμική του οχήματος. Στην περίπτωση αυτή, επιτρέπεται η διάνοιξη οπών επί της οροφής αναλόγου διατομής για να διέλθουν μόνον οι σωληνώσεις κυκλοφορίας του ψυκτικού υγρού και η στεγανοποίηση θα γίνει κατά τρόπο που θα εγγυάται την απόλυτη στεγανοποίηση της οροφής.</p> <p>Δεν γίνεται αποδεκτή τοποθέτηση του εξατμιστή (evaporator) επάνω από την οροφή του οχήματος και ουδενός εκ των εξαρτημάτων του.</p>			
	<p>1.2 Η συνολική, ψυκτική ισχύς θα είναι τουλάχιστον 30.000 BTU/h, θα πρέπει δε να μελετηθεί, ώστε να ικανοποιεί τις ανάγκες των θαλάμων οδηγού και ασθενούς, υπό τις συνθήκες μόνωσης (παράθυρα, πόρτες, κλπ.) του προσφερομένου ασθενοφόρου για τις ακραίες συνθήκες θέρους σε περιοχές της χώρας. Η ζητούμενη ψυκτική ισχύς αφορά το σύνολο της κλιματιστικής διάταξης, δηλαδή την ψυκτική ισχύ που αποδίδεται στο χώρο από τον εξερχόμενο ψυχρό αέρα και όχι μόνον από την ονομαστική ισχύ του συμπιεστή ή του εξατμιστή. Να κατατεθεί με την προσφορά σχετική μελέτη για την ψυκτική απόδοση της διάταξης υπογεγραμμένη από μηχανολόγο ή ηλεκτρολόγο μηχανικό, στην οποία θα παρέχονται όλα τα στοιχεία (εργοστασιακά φυλλάδια, prospectus, κλπ.) για τη διαπίστωση των τεχνικών χαρακτηριστικών των χρησιμοποιούμενων εξαρτημάτων.</p>			
	<p>1.3 Η κλιματιστική μονάδα θα πρέπει οπωσδήποτε να δημιουργεί τόσο στο θάλαμο ασθενούς όσο και στο θάλαμο οδηγού και σε θέσεις απομακρυσμένες από τις εξόδους του αέρα, θερμοκρασία 7 - 10 °C χαμηλότερη από την</p>			

	εξωτερική θερμοκρασία, εντός 15 min, με το ασθενοφόρο εν κινήσει.			
	1.4 Το ψυκτικό υγρό του κυκλώματος, όπως θα προκύπτει από το "Φύλλο Δεδομένων Ασφάλειας Υλικού" (MSDS), το οποίο και θα πρέπει να επισυναφθεί στην Τεχνική Προσφορά, θα πρέπει, σε περίπτωση διαρροής του, να είναι ασφαλές και οπωσδήποτε μη αναφλέξιμο (π.χ. R-134a). Επί του οχήματος, και κατά προτίμηση πλησίον των βαλβίδων service του κλιματιστικού, θα πρέπει να υπάρχει μεταλλικό πινακίδιο όπου θα αναγράφεται το είδος του χρησιμοποιούμενου ψυκτικού υγρού (FREON) και η ακριβής ποσότητα πλήρωσης του κυκλώματος σε Kg.			
	1.5 Ιδιαίτερη προσοχή πρέπει να δοθεί στην κατάλληλη στήριξη του συμπιεστή για τη λειτουργία του χωρίς κραδασμούς και με αξιοπιστία. Η στήριξη του συμπιεστή (compressor) του κλιματιστικού θα είναι η εργοστασιακή, αποκλειόμενης κάθε ιδιοκατασκευής.			
	1.6 Ο χειρισμός, επιλογή ταχύτητας ανεμιστήρων, επιλογή θερμοκρασίας, κλπ. για το θάλαμο οδηγού θα γίνεται από πίνακα τοποθετημένο σε κατάλληλη θέση στο θάλαμο οδηγού, ο οποίος θα περιλαμβάνει και ενδεικτική λυχνία λειτουργίας για την μονάδα.			
	1.7 Η έξοδος του ψυχρού αέρα στο θάλαμο του οδηγού θα πραγματοποιείται από τα εργοστασιακά στόμια που προορίζονται και για τη θέρμανσή του. Ως εκ τούτου θα πρέπει να τοποθετηθούν δύο (2) εξατμιστές (evaporators), ο ένας στο ταμπλό του θαλάμου οδηγού και ο δεύτερος στο θάλαμο ασθενών. Η ρύθμιση της ποσότητας του ψυχρού αέρα, θα είναι ανεξάρτητη στους δύο θαλάμους και ειδικότερα για το θάλαμο του ασθενούς, ο χειρισμός του να γίνεται από κατάλληλο πίνακα ελέγχου εντός της καμπίνας ασθενούς. Η κλιματιστική μονάδα δύναται προαιρετικώς να παρέχει και θερμό αέρα ώστε να συνεπικουρεί το κύριο σύστημα θέρμανσης, ειδικώς κατά την έναρξη λειτουργίας του κινητήρα ή σε εξαιρετικά χαμηλές θερμοκρασίες περιβάλλοντος.			
	1.8 Οι σωληνώσεις του κλιματιστικού θα είναι κατάλληλα διευθετημένες και στερεωμένες, ώστε να μην τρίβονται και φθείρονται από τους κραδασμούς. Ακόμη, θα πρέπει να είναι θερμομονωμένες με τα κατάλληλα υλικά.			
	1.9 Κάθε κλιματιστικό μηχάνημα θα συνοδεύεται από τα παρακάτω έντυπα στην Ελληνική γλώσσα: <ul style="list-style-type: none"> <li>• Πλήρη κατάλογο εξαρτημάτων (Parts list) για κάθε είδος και τύπο εξαρτήματος.</li> <li>• Αναλυτικό εγχειρίδιο οδηγιών συντήρησης και επισκευής των διαφόρων μερών του μηχανήματος.</li> <li>• Οδηγίες χρήσης του κλιματιστικού από το πλήρωμα.</li> </ul>			
2.	Θέρμανση			
	2.1 Το βασικό σύστημα θέρμανσης του θαλάμου οδηγού θα τροφοδοτείται από το ζεστό νερό μηχανής. 2.2 Πέραν του βασικού συστήματος θέρμανσης του οχήματος, στον θάλαμο του ασθενούς θα υπάρχει θερμαντικό σύστημα που θα λειτουργεί με θερμό νερό που προέρχεται από το σύστημα ψύξης του κινητήρα, θερμαντικής ισχύος τουλάχιστον 3.500 Kcal/h. Θα πρέπει οπωσδήποτε να δημιουργεί στο θάλαμο ασθενούς και σε			

	<p>θέσεις απομακρυσμένες από τις εξόδους του αέρα, θερμοκρασία 7 – 10°C υψηλότερη από την εξωτερική θερμοκρασία, εντός 15 min, με το ασθενοφόρο εν κινήσει. Πέραν όμως, της ονομαστικής τιμής της θερμαντικής ισχύος των 3.500 Kcal/h, ο διασκευαστής θα πρέπει να εξασφαλίσει ότι και στις χαμηλές στροφές λειτουργίας του κινητήρα, θα κυκλοφορεί εντός του θερμαντικού συστήματος επαρκής ποσότητα θερμού νερού προκειμένου να αποδίδεται η ως άνω θερμαντική ισχύς. Έτσι, εάν απαιτείται, πρέπει να τοποθετηθεί, στην γραμμή του θερμού νερού προς το καλοριφέρ της καμπίνας ασθενούς, πρόσθετος μικροκυκλοφορητής για την ενίσχυση της ροής ή όποιο άλλο πρόσφορο και κατάλληλο τεχνικό μέσο για τον σκοπό αυτό. Εάν παρ' όλα αυτά δεν είναι δυνατόν, στις χαμηλές στροφές λειτουργίας του κινητήρα, να αποδοθεί η ζητούμενη θερμαντική ισχύς μόνον με το θερμό νερό του κινητήρα, τότε, είναι δυνατόν να τοποθετηθούν συμπληρωματικά μέσα ενίσχυσης της θέρμανσης που λειτουργούν με ηλεκτρισμό. Αυτά θα ενεργοποιούνται μόνο όταν λειτουργεί ο κινητήρας και θα ελέγχονται θερμοστατικά. Τέτοια μέσα μπορεί, για παράδειγμα, να είναι ύπαρξη και λειτουργία ηλεκτρικού θερμαντήρα του αέρα (κατά προτίμηση με κεραμικές ηλεκτρικές αντιστάσεις ημιαγωγών τύπου PTC) εγκεκριμένου τύπου για οχήματα, είτε οι πρόσθετοι ηλεκτρικοί θερμαντήρες νερού τοποθετημένοι στο ψυκτικό κύκλωμα του κινητήρα.</p> <p>2.3 Πέραν του συστήματος θέρμανσης του ασθενοφόρου που θα λειτουργεί με θερμό νερό προερχόμενο από τον κινητήρα, θα υπάρχει και πρόσθετο αυτοδύναμο σύστημα θέρμανσης το οποίο θα παρέχει θέρμανση κατά την στάθμευση, όταν ο κινητήρας δεν λειτουργεί. Το σύστημα αυτό θα λειτουργεί με την ύπαρξη επιπρόσθετου καυστήρα – θερμαντήρα. Ο επιπρόσθετος καυστήρας - θερμαντήρας θα πρέπει να τοποθετείται στο μέσον του αμαξώματος προς αποφυγή καταστροφής του κατά τις συγκρούσεις του εμπρόσθιου μέρους του οχήματος και θα χρησιμοποιεί καύσιμο από το δοχείο καυσίμου του κινητήρα.</p> <p>2.4 Το χειριστήριο λειτουργίας όλων των συστημάτων ως και τυχόν ενδείξεις θα είναι στο θάλαμο οδηγού.</p>			
3.	Εξαερισμός			
	<p>Το σύστημα εξαερισμού του θαλάμου ασθενούς να εξασφαλίζει τουλάχιστο 5 αλλαγές/h του αέρα του θαλάμου ασθενούς, να μην επιτρέπει την είσοδο βροχής, σκόνης κλπ. και να αποτελείται από ένα (1) τουλάχιστον εξαεριστήρα οροφής χαμηλής στάθμης θορύβου.</p>			
Δ.	Εξοπλισμός θαλάμου Ασθενούς			
	<p>Ο εξοπλισμός του θαλάμου ασθενούς να περιγραφεί αναλυτικά στην προσφορά και να συνοδεύεται από όλα τα απαραίτητα εργοστασιακά φυλλάδια (prospectus), σχέδια κτλ. Το σύνολο του εξοπλισμού ανά είδος και προορισμό να είναι τυποποιημένα προϊόντα παραγωγής σειράς εξειδικευμένων σε παρόμοιες κατασκευές οίκων.</p>			
Δ.1.	Εξοπλισμός διακομιδής Ασθενούς			
	<p>Ο θάλαμος ασθενούς να είναι εξοπλισμένος με τα παρακάτω βασικά στοιχεία διακομιδής ασθενούς</p>			

	<p>τυποποιημένα προϊόντα, βάσει του Ευρωπαϊκού προτύπου EN 1865:</p> <ol style="list-style-type: none"> <li>1) Φορείο ασθενούς, ένα (1)</li> <li>2) Φορείο πολυτραυματία (scoop), ένα (1)</li> <li>3) Κάθισμα διακομιδής ασθενούς, ένα (1)</li> <li>4) Στρώμα κενού, ένα (1)</li> <li>5) Σανίδα ακινητοποίησης πολυτραυματία, μία (1)</li> </ol>			
1.	Φορείο ασθενούς			
	<p>1.1 Να φέρεται σε ενσωματωμένη πτυσσόμενη τροχήλατη βάση, με την οποία να αποτελεί ένα ενιαίο και αναπόσπαστο σύνολο. Να είναι εφοδιασμένο με τροχούς κύλισης ελαστικούς διαμέτρου 100 mm τουλάχιστον, με δυνατότητα αλλαγής κατεύθυνσης πορείας μέσω περιστροφής περί τον κάθετο άξονα (caster wheels) όλων των τροχών, όπως και με δυνατότητα ασφάλισης όλων αυτών (φρένο ποδιού). Να έχει τη δυνατότητα μέσω χειρολαβών, να φέρεται είτε στα χέρια των φορέων με πλήρως συνεπτυγμένη την τροχήλατη βάση, είτε κυλιόμενο. Να έχει τη δυνατότητα κλιμακωτής ανύψωσης - καταβίβασης του επιπέδου κατάκλισης του ασθενούς, υπό την έννοια των πολλαπλών ενδιάμεσων στάσεων κατά την σύμπτυξη - ανάπτυξη της τροχήλατης βάσεως του φορείου. Να δύνανται το εμπρόσθιο και το οπίσθιο μέρος να ανυψώνεται και να καταβιβάζεται το ένα ανεξάρτητα από το άλλο, ώστε η επιφάνεια κατάκλισης του ασθενούς να αποκτά ρυθμιζόμενη κλίση προς τα εμπρός ή προς τα πίσω (Trendelenburg). Οι χειρολαβές να είναι σχεδιασμένες έτσι ώστε να ελαχιστοποιούν τον κίνδυνο τραυματισμού.</p> <p>1.2 Να δύνανται με την προσέγγιση - επαφή και ώθηση του φορείου εις την οπίσθια θύρα του ασθενοφόρου να συμπύσσεται και να διευκολύνει την φόρτωση και αντιστρόφως κατά την έξοδο του φορείου να εκπύσσεται και να μεταβάλλεται σε ένα κυλιόμενο σύστημα. Πρέπει ως εκ τούτου να διασφαλιστεί ότι το επίπεδο στην καμπίνα ασθενούς, πάνω στο οποίο τοποθετείται το φορείο να είναι ακριβώς στο ίδιο ύψος με τους σχετικούς τροχούς φόρτωσης του φορείου, ώστε να μην παρουσιάζεται δυσκολία ή αδυναμία τοποθέτησης του φορείου στο ασθενοφόρο.</p> <p>1.3 Να είναι κατάλληλο για χρήση σε ασθενοφόρο και ως εκ τούτου να διασφαλιστεί ότι το επίπεδο στο θάλαμο ασθενούς, πάνω στο οποίο τοποθετείται το φορείο να είναι ακριβώς στο ίδιο ύψος με τους σχετικούς τροχούς φόρτωσης του, ώστε να μην παρουσιάζεται δυσκολία ή αδυναμία τοποθέτησής του στο ασθενοφόρο. Ακόμη, όταν το φορείο τοποθετηθεί στην τελική του θέση, εντός του οχήματος, και ασφαλιστεί, να είναι ευχερής η πλήρης ρύθμιση της πτυσσόμενης πλάτης του φορείου -ακόμη και σε ανύψωση έως τις 90ο- δίχως να υπάρχει επαφή με τα πλαϊνά τοιχώματα και το λοιπό εξοπλισμό του ασθενοφόρου. Να εδράζεται - συγκρατείται και ασφαρίζεται σε ειδική βάση η οποία να έχει τα ακόλουθα τεχνικά χαρακτηριστικά:</p> <ul style="list-style-type: none"> <li>• δυνατότητα εύκολης, πλευρικής (πλάγιας), συνολικής μετατόπισης για τουλάχιστον 20 cm, σε τουλάχιστον τέσσερις ενδιάμεσες (4) θέσεις, χωρίς να προεξέχουν οδηγοί στο πάτωμα, ώστε να υπάρχει δυνατότητα προσέγγισης και από τις δύο πλευρές του</li> </ul>			

<p>κυρίως φορείου.</p> <ul style="list-style-type: none"> <li>• Δυνατότητα (χειροκίνητα ή ηλεκτροκίνητα) μεταβολής της κλίσης της έδρας του φορείου από την οριζόντια θέση (κίνηση Trendelenburg) σε οποιαδήποτε ενδιάμεση θέση.</li> <li>• Η τελική επιφάνεια έδρασης του φορείου να είναι από ανοξείδωτο χάλυβα.</li> <li>• Εάν ο οπίσθιος άξονας των τροχών του οχήματος δεν διαθέτει ανεξάρτητη ανάρτηση ή αερανάρτηση, τότε η βάση του φορείου να διαθέτει υποχρεωτικώς δικής της ανάρτησης αερίου (πνευματική), η οποία σε άλλη περίπτωση είναι προαιρετική. Σε περίπτωση δε που η βάση διαθέτει δική της ανάρτηση αερίου, τότε να ρυθμίζεται η ευαισθησία της, ανάλογα με το βάρος του ασθενούς και να υπάρχει η δυνατότητα για εκούσια αναστολή της λειτουργία της (να "κλειδώνει").</li> <li>• Να διαθέτει ενσωματωμένη, πτυσσόμενη ράμπα φόρτωσης, εάν τούτο είναι αναγκαίο για την εύκολη και άμεση φόρτωση και εξαγωγή του φορείου.</li> <li>• Να έχει ικανότητα φόρτισης για τουλάχιστον 220 Kg.</li> <li>• Η βάση υποδοχής του φορείου καθώς και οι αγκυρώσεις του φορείου (μεμονωμένα ή ως ενιαίο συγκρότημα) να διαθέτουν πιστοποίηση για αντοχή σε δυνάμεις 10G κατά το ευρωπαϊκό πρότυπο EN1789.</li> </ul> <p>1.4 Οι μηχανισμοί λειτουργίας του να έχουν σαφείς και μόνιμες ενδείξεις, κατά προτίμηση με σύμβολα γραφικών, που να δείχνουν τις θέσεις και τις ρυθμίσεις τους. Οι μηχανισμοί αυτοί να είναι ασφαλείς για τους χρήστες και τους ασθενείς.</p> <p>1.5 Όλες οι λειτουργίες του να παραμένουν εντελώς ανεπηρέαστες από την οποιαδήποτε κίνηση της τροχήλατης βάσης.</p> <p>1.6 Μετά την είσοδό του στο θάλαμο ασθενούς να ασφαρίζεται επί της ειδικής βάσεως με εύκολο και ασφαλή μηχανισμό.</p> <p>1.7 Η επιφάνεια κατάκλισής του να είναι εξ ολοκλήρου επίπεδη και κατασκευασμένη από ανθεκτικά, ελαφρά υλικά που να μην επηρεάζονται από τα συνήθη απορρυπαντικά – απολυμαντικά. Η περιοχή του θώρακα να είναι κατασκευασμένη από άκαμπτο υλικό ώστε να επιτρέπει την εφαρμογή θωρακικών συμπίεσεων.</p> <p>1.8 Η επιφάνεια κατάκλισής του να μην επιτρέπει την ολίσθηση του ασθενούς και να είναι καλυμμένη με στρώμα διακομιδής, το οποίο να εξασφαλίζει άνεση στον ασθενή και να επιτρέπει την εκτέλεση καρδιοπνευμονικής αναζωογόνησης. Το στρώμα διακομιδής να έχει τη δυνατότητα να προσαρμόζεται σε όλες τις προβλεπόμενες θέσεις ανάκλισης του φορείου.</p> <p>1.9 Η επιφάνεια κατάκλισής του να έχει ρυθμιζόμενη την περιοχή της πλάτης με ελάχιστο μήκος 600 mm, να είναι δυνατή η ανάκλιση της κατά 75 0 τουλάχιστον και να υπάρχει η δυνατότητα ρύθμισης της ανάκλισής της σε τουλάχιστον πέντε (5) επιθυμητά σημεία, υπό όλες τις κανονικές συνθήκες φόρτωσης και εκφόρτωσης.</p> <p>1.10 Η επιφάνεια κατάκλισής του να διαθέτει ρυθμιζόμενο τμήμα των κάτω άκρων με ελάχιστο μήκος 900 mm και να έχει δυνατότητα ρύθμισης της κλίσης της κατά τουλάχιστον 150 καθώς και δυνατότητα ρύθμισής</p>			
--	--	--	--

	<p>της, υπό όλες τις κανονικές συνθήκες φόρτωσης και εκφόρτωσης.</p> <p>1.11 Να διαθέτει τουλάχιστον τρεις (3) ζώνες ασφαλείας πρόσδεσης ασθενούς ταχείας ασφάλισης – απασφάλισης.</p> <p>1.12 Στα πλάγια να φέρει πτυσσόμενα προστατευτικά κιγκλιδώματα τα οποία να έχουν ελάχιστο μήκος 500 mm και ύψος μεταξύ 150 και 200 mm.</p> <p>1.13 Μαζί με την ενσωματωμένη πτυσσόμενη τροχήλατη βάση, να είναι κατασκευασμένο από αντιδιαβρωτικό, μη οξειδούμενο, ανθεκτικό υλικό που να μην επηρεάζεται από τα συνήθη απορρυπαντικά – απολυμαντικά.</p> <p>1.14 Πρέπει να διαθέτει προσθαιρούμενη συσκευή ανάρτησης ορού.</p> <p>1.15 Να έχει διαστάσεις όταν είναι έτοιμο προς χρήση: Μήκος: (1950 ) mm Πλάτος: (550 ) mm Ύψος: όχι ανώτερο των 350 mm από την βάση μέχρι την επιφάνεια φόρτωσης.</p> <p>1.16 Συνολικό βάρος όχι μεγαλύτερο των 45 Kg. Να αναφερθεί προς αξιολόγηση.</p> <p>1.17 Μεταφερόμενο βάρος: τουλάχιστον 150 Kg.</p>			
2.	Φορείο Πολυτραυματία (scoop)			
	<ul style="list-style-type: none"> <li>• Να είναι ειδικό διαιρούμενο φορείο (scoop) για περισυλλογή πολυτραυματία</li> <li>• Να είναι κατασκευασμένο από μεταλλικό υλικό υψηλής αντοχής και να έχει το μικρότερο δυνατό βάρος (όχι πάνω από 11 Kg).</li> <li>• Η επιφάνειές του να είναι κατάλληλης υφής προκειμένου να εξασφαλίζεται η απόλυτη στήριξη του μεταφερόμενου ασθενούς και να καθίσταται δυνατός ο εύκολος καθαρισμός και η απολύμανσή του με οποιοδήποτε τρόπο</li> <li>• Να διαθέτει τρεις (3) τουλάχιστον ζώνες ασφαλείας (ταχείας ασφάλισης και απασφάλισης), για την ακινητοποίηση του ασθενούς</li> <li>• Να έχει διαστάσεις: μήκος: το χρησιμοποιούμενο μήκος να είναι κατ' ελάχιστον 1.650 mm και να εκτείνεται τουλάχιστον μέχρι τα 2.000 mm. Όταν το φορείο είναι αναδιπλωμένο το μήκος του να μην ξεπερνά τα 1.200 mm πλάτος: τουλάχιστον 400 mm (στην περιοχή που εμφανίζει την μέγιστη σιάστασή του) πάχος (όταν το φορείο είναι αναδιπλωμένο): μέγιστο 90 mm</li> <li>• Μεταφερόμενο βάρος: τουλάχιστον 150 Kg</li> </ul>			
3.	Κάθισμα διακομιδής ασθενούς			

	<p>3.1. Να αφορά στη μεταφορά του ασθενούς μέχρι το ασθενοφόρο και όχι διακομιδή του ασθενούς επ' αυτού του καθίσματος με το ασθενοφόρο. Το κάθισμα να είναι πτυσσόμενο (αναδιπλούμενο), ελαφριάς κατασκευής, ανθεκτικό και να αποθηκεύεται με κατάλληλες βάσεις στήριξης σε κατάλληλο σημείο του οχήματος.</p> <p>3.2. Να είναι εφοδιασμένο με βραχίονες στήριξης πτυσσόμενους ή ανακλινόμενους, υποπόδια και δύο (2) τουλάχιστον ζώνες ασφαλείας (ταχείας ασφάλισης - απασφάλισης).</p> <p>3.3. Να διαθέτει δύο (2) τηλεσκοπικές χειρολαβές έμπροσθεν, στις μπάρες των κάτω άκρων, καθώς επίσης και τέσσερις (4) σπαστές χειρολαβές στην πλάτη του καθίσματος.</p> <p>3.4. Να είναι τροχήλατο και να φέρει τέσσερις (4) τροχούς, εκ των οποίων οι δύο (2) οπίσθιοι να έχουν διάμετρο τουλάχιστον 100 mm.</p> <p>3.5. Η επιφάνειά του να είναι κατασκευασμένη από αντιβακτηριακό, αντιμυκητιακό, πλενόμενο, αδιάβροχο, ανθεκτικό υλικό. Η κάλυψη της έδρας και του ερεισίνωτου (πλάτης) του να είναι από σκληρό και ανθεκτικό πλαστικό υλικό και όχι από ύφασμα. Το δε ερεισίνωτό του να ανέρχεται έως το ύψος του μέσου της κεφαλής ενός μέσου ενήλικα άνδρα.</p> <p>3.6. Να είναι στιβαρής κατασκευής και να έχει συνολικό βάρος μικρότερο των 16 Kg.</p> <p>3.7. Να έχει διαστάσεις σε ανεπτυγμένη μορφή: Επιφάνεια καθίσματος: πλάτος τουλάχιστον 430 mm. βάθος τουλάχιστον 450 mm. ύψος από το έδαφος 400 - 500 mm. Επιφάνεια πλάτης: ύψος τουλάχιστον 650 mm. πλάτος τουλάχιστον 430 mm.</p> <p>3.8. Μεταφερόμενο βάρος: τουλάχιστον 150 Kg.</p>			
4.	Στρώμα κενού			
	<ul style="list-style-type: none"> <li>• Να είναι κατασκευασμένο από ανθεκτικό, αδιάβροχο, μη πορώδες υλικό, να πλένεται εύκολα και να είναι ακτινοδιαπερατό για τη διενέργεια ακτινολογικών διαγνωστικών εξετάσεων, καθώς και κατάλληλο για την διενέργεια εξετάσεων M.R.I.</li> <li>• Η βαλβίδα εισαγωγής ή εξαγωγής του αέρα, να είναι σε τέτοια θέση ώστε να μην ενοχλεί τον ασθενή.</li> <li>• Η αντλία κενού να μπορεί να μειώσει την πίεση από 500 hPa σε 4 min.</li> <li>• Το στρώμα κενού συμπεριλαμβανομένου του περιεχομένου του να εκπληρώνει τα ακόλουθα: αντοχή στην θερμότητα: 60 0C αντοχή στο ψύχος: -20 0C σημείο τήξης: 100 0C</li> <li>• Να έχει τις ελάχιστες διαστάσεις:</li> </ul>			



	<p>μήκος: 2000 mm</p> <p>πλάτος (όχι σε κατάσταση κενού): 800 mm</p> <ul style="list-style-type: none"> <li>• Μεταφερόμενο βάρος: τουλάχιστον 150 Kg.</li> <li>• Να παραδοθεί πλήρες με όλα τα εξαρτήματα και να αποτελείται από:</li> </ul> <p>Το κυρίως στρώμα, με τέσσερις (4) τουλάχιστον χειρολαβές από κάθε πλευρά.</p> <p>Τέσσερις (4) τουλάχιστον ζώνες ασφαλείας ασθενούς (ταχείας ασφάλισης – απασφάλισης).</p> <p>Αντλία παραγωγής κενού.</p> <ul style="list-style-type: none"> <li>• Συνολικό βάρος με την αντλία παραγωγής κενού το μικρότερο δυνατό (όχι πάνω από 15 kg). Να δοθούν στοιχεία προς αξιολόγηση.</li> <li>• Να συνοδεύεται από θήκη μεταφοράς/αποθήκευσης</li> <li>• Να είναι σύμφωνο με το πρότυπο EN 1865-1.</li> </ul>			
5.	<p>Σανίδα ακινητοποίησης πολυτραυματία</p> <ul style="list-style-type: none"> <li>• Να είναι ειδική για την ακινητοποίηση της σπονδυλικής στήλης και να είναι κατασκευασμένη από ανθεκτικά, και ελαφριά υλικά (π.χ. LLPE), να επιπλέει, να πλένεται εύκολα, να απολυμαίνεται και να είναι ακτινοδιαπερατή για την διενέργεια ακτινολογικών διαγνωστικών εξετάσεων (X-ray, CT, κλπ.)</li> </ul> <ul style="list-style-type: none"> <li>• Να έχει διαστάσεις:</li> </ul> <p>Μήκος 1830 – 1980 mm</p> <p>Πλάτος 400 – 500 mm</p> <p>Πάχος: μέγιστο 70 mm</p> <ul style="list-style-type: none"> <li>• Βάρος όχι πάνω από 8 Kg</li> <li>• Μέγιστο μεταφερόμενο βάρος: τουλάχιστον 150 Kg</li> </ul>			
Δ.2.	<p>Ιατροτεχνολογικός εξοπλισμός θαλάμου ασθενούς</p> <p>Ο θάλαμος ασθενούς (σύμφωνα με την EN 1789) πρέπει να είναι εξοπλισμένος με τα εξής βασικά είδη ιατροτεχνολογικού εξοπλισμού:</p> <ol style="list-style-type: none"> <li>1) Σετ συσκευών ακινητοποίησης άκρων (νάρθηκες κενού), ένα σετ (1)</li> <li>2) Σάκος Γενικών Εφοδίων Πρώτων Βοηθειών, ένας (1).</li> <li>3) Συσκευή ακινητοποίησης αυχένα (αυχενικό κολάρο), ένα (1)</li> <li>4) Παροχές Οξυγόνου</li> <li>5) Φορητή παροχή Οξυγόνου</li> <li>6) Συσκευή ανάνηψης-τεχνητού αερισμού ασθενούς με τα παρελκόμενά της, μια (1)</li> <li>7) Φορητή Ηλεκτρική Αναρρόφηση, μία (1)</li> <li>8) Πιεσόμετρο ψηφιακό, ένα (1)</li> <li>9) Παλμικό Οξύμετρο, ένα (1)</li> <li>10) Στηθοσκόπιο, ένα (1)</li> </ol>			

	<p>11) Διαγνωστικός φωτισμός, ένας (1)</p> <p>12) Αυτόματος Απινιδωτής (AED), ένας (1)</p> <p>13) Ειδική Βαλίτσα Πρώτων Βοηθειών, μία (1)</p> <p>14) Συσκευή συνεχούς παροχής O<sub>2</sub>, τύπου CPAP Boussignac, μία (1).</p> <p>15) Σύστημα ακινητοποίησης κεφαλής, ένα (1)</p> <p>16) Σακχαρόμετρο, ένα (1)</p>			
1.	<p>Σετ συσκευών ακινητοποίησης άκρων (νάρθηκες κενού)</p> <ul style="list-style-type: none"> <li>• Να είναι γρήγοροι στην τοποθέτηση, αποτελεσματικοί και ευέλικτοι, παρέχοντας την μέγιστη δυνατή υποστήριξη με την λιγότερη δυνατή προσπάθεια και να περιλαμβάνουν και την αντλία.</li> <li>• Να διαθέτουν έναν ενιαίο εσωτερικό θάλαμο που επιτρέπει την ακανόνιστη κατανομή πολυστηρενίου που περιέχει.</li> <li>• Το σετ να αποτελείται από τρία τεμάχια με διαστάσεις (<math>\pm 30\%</math>): 700 X 500 mm 1000 X 700 mm 1300 X 800 mm</li> <li>• Να συνοδεύονται από τσάντα μεταφοράς από nylon, που θα περιλαμβάνει και την αντλία</li> <li>• Να είναι κατασκευασμένοι από υλικό ανθεκτικό και να επιτρέπει τον εύκολο καθαρισμό τους</li> <li>• Η βαλβίδα να είναι τοποθετημένη έτσι ώστε να μην εμποδίζει την τοποθέτησή τους στον ασθενή και να είναι ανθεκτική στις υψηλές θερμοκρασίες.</li> <li>• Να είναι συμβατοί με όλα τα συστήματα έλξης</li> <li>• Να διαθέτουν μεγάλο αριθμό ιμάντων και λωρίδα Velcro® που επιτρέπει την τοποθέτηση των εγκάρσιων ιμάντων σε οποιαδήποτε θέση προς επίτευξη γρηγορότερης ακινητοποίησης του άκρου του ασθενή</li> <li>• Να είναι κατάλληλοι για την πραγματοποίηση ακτινοδιαγνωστικών εξετάσεων και MRI</li> <li>• Το βάρος του σετ να μην είναι μεγαλύτερο από 7 Kg</li> </ul>			
2.	<p>Σάκος Γενικών Εφοδίων Πρώτων Βοηθειών</p> <ul style="list-style-type: none"> <li>• Να είναι κατασκευασμένος από ειδικό αδιάβροχο ύφασμα, υψηλής αντοχής</li> <li>• Να προβλέπεται η δυνατότητα στήριξής της μέσα σε κατάλληλα διαμορφωμένη υποδοχή (θήκη) του θαλάμου, με ευχέρεια κατά την απόθεση και ανάληψή της.</li> <li>• Να διαθέτει εσωτερικά χωρίσματα</li> <li>• Να διαθέτει εσωτερικές θήκες, καθώς επίσης και δύο εξωτερικές πλαϊνές και μια εμπρόσθια, κατάλληλες για την αποθήκευση υγειονομικού υλικού</li> <li>• Να διαθέτει ιμάντα ανάρτησης στον ώμο καθώς και χειρολαβές, για την εύκολη και ασφαλή μεταφορά του</li> <li>• Να έχει χωρητικότητα τουλάχιστον 60 lit και</li> </ul>			

	<p>διαστάσεις όχι μικρότερες από 600 X 350 X 300 mm</p> <ul style="list-style-type: none"> <li>• Να είναι έντονου χρωματισμού (κατά προτίμηση πορτοκαλί ή κόκκινος) και να φέρει φωτο-αντανακλαστικές λωρίδες σήμανσης</li> </ul>			
3.	<p>Συσκευή ακινητοποίησης αυχένα (αυχενικό κολάρο)</p> <ul style="list-style-type: none"> <li>• Το κέλυφος να είναι κατασκευασμένο από ανθεκτικό και υποαλλεργικό υλικό (π.χ. προπυλένιο, πολυαιθυλένιο) και να διαθέτει εσωτερικά ειδική επένδυση από ατραυματικό και μαλακό υλικό</li> <li>• Να εξασφαλίζει πρόσβαση στην περιοχή του λάρυγγα (π.χ. για έλεγχο τραχειοτομίας)</li> <li>• Να είναι ακτινοδιαπερατό και συμβατό για εξέταση M.R.I και C.T.</li> <li>• Να είναι επίπεδο όταν δεν χρησιμοποιείται για εύκολη αποθήκευση</li> <li>• Να είναι μιας χρήσεως</li> <li>• Να μπορεί να προσαρμόζεται σε κάθε μέγεθος αυχένα ενηλίκων με εύκολο μηχανισμό προσαρμογής καθ' ύψος</li> </ul>			
4.	<p>Παροχές Οξυγόνου</p> <p>Σταθερή παροχή Οξυγόνου.</p> <p>Να προσφερθούν δύο (2) φιάλες οξυγόνου χωρητικότητας η κάθε μία 1400 lt (7 lt X 200 atm) λόγω ομοιογένειας υλικού. Οι φιάλες να είναι κατασκευασμένες από ειδικό χάλυβα και να στηρίζονται σε ειδικά διασκευασμένες βάσεις. Η επιλογή της τοποθέτησης - αποθήκευσης (κατακόρυφη ή οριζόντια) και της ασφαλούς συγκράτησης επαφίεται στην επινοητικότητα του διασκευαστή και να αξιολογηθεί με κριτήριο την αποφυγή της ελάττωσης του ωφέλιμου χώρου και της λειτουργικότητας του θαλάμου των ασθενούς. Σε κάθε περίπτωση, θα πρέπει να μην απαιτείται η αφαίρεση οποιουδήποτε στοιχείου ή εξοπλισμού του ασθενοφόρου για να είναι ευχερής η αντικατάσταση των φιαλών αυτών. Η συγκράτησή τους να επιτυγχάνεται με ειδικό μηχανισμό ασφαλείας (αποκλείονται υφασμάτινοι ή ελαστικοί ιμάντες), εύχρηστο και προσιτό στο πλήρωμα και κατά τρόπο που να μην επιτρέπεται η απόσπασή τους από την επιφάνεια στήριξης σε περίπτωση σύγκρουσης ή ανατροπής του οχήματος. Κατά μήκος του σώματος της φιάλης να υπάρχουν τουλάχιστον δύο (2) μηχανισμοί συγκράτησης και στερέωσης. Να αξιολογηθεί ιδιαίτερα η ασφάλεια στην πρόσκρουση επ' αυτών και των εξαρτημάτων τους (μανόμετρα, κλπ.) του πληρώματος και των ασθενών, καθώς και η ασφάλεια των κλείστρων τους. Εάν υπάρχουν θύρες που καλύπτουν του χώρους τοποθέτησης των φιαλών οξυγόνου, θα πρέπει το άνοιγμα των θυρών αυτών να είναι απολύτως απρόσκοπτο και να μην εμποδίζεται από άλλο εξοπλισμό που θα πρέπει να αφαιρεθεί ή μετακινηθεί, εκτός και εάν η αφαίρεση του εμποδίζοντος εξοπλισμού είναι δυνατή εντός χρόνου δέκα (10) sec και δίχως τη χρήση εργαλείων. Ακόμη, θα πρέπει στο σημείο που βρίσκονται οι ενδείξεις των μανομέτρων των φιαλών, οι θύρες να έχουν διάφανο τμήμα, ώστε να μην εμποδίζεται η ανάγνωσή τους.</p> <p>Το οξυγόνο από τις φιάλες να καταλήγει, με σύστημα σωληνώσεων μεταφοράς που πρέπει να διασφαλίζει τη μη διαρροή οξυγόνου, σε πίνακα (πάνελ)</p>			

	<p>μέσω μανοεκτονωτού τεσσάρων (4) atm και δείκτη πίεσης.</p> <p>Ο πίνακας να διαθέτει δύο (2) παροχές και μανόμετρο ένδειξης του βαθμού εκτόνωσης. Ο δείκτης του μανομέτρου πρέπει να είναι προσιτός και ορατός.</p> <p>Το όλο σύστημα να διαθέτει συναγερμό (με ηχητικό και οπτικό σήμα) διαβάζοντας τις πληροφορίες από δύο (2) αισθητήρες σε περίπτωση που το περιεχόμενο σε οξυγόνο καθώς και η πίεση παροχής μετά το μανομειωτήρα και πριν τον ασθενή είναι κάτω ή πάνω από τα προκαθορισμένα όρια (alarm min ή max). Επιθυμητή είναι η δυνατότητα ρύθμισης των ορίων του συναγερμού.</p> <p>Το όλο σύστημα να συνοδεύεται από δύο (2) συσκευές οξυγονοθεραπείας, οι οποίες να προσαρμόζονται με ταχυσύνδεσμο τριών σημείων (Bayonett), να διαθέτουν ροόμετρο 0 – 15 lt / min και ειδική υποδοχή για την προσαρμογή ελαστικού εύκαμπτου σωλήνα για χορήγηση οξυγόνου με μάσκα ή συσκευή τεχνητού αερισμού (AMBU).</p>			
5.	<p>Φορητή παροχή Οξυγόνου</p> <p>Να προσφερθεί μία (1) πρόσθετη φορητή φιάλη οξυγόνου χωρητικότητας 400 lt (2 lt X 200 atm), αποθηκευμένη σε κατάλληλα διαμορφωμένη θέση στήριξης στο θάλαμο ασθενούς. Η φορητή φιάλη να διαθέτει μανοεκτονωτή και ενσωματωμένο κυκλικό ροόμετρο και να μεταφέρεται σε ειδική θήκη από αδιάβροχο ύφασμα πολυαμιδίου με δυνατότητα ανάρτησης από τον ώμο.</p> <p>Σημ.: Γενικά οτιδήποτε αφορά στον εξοπλισμό των ασθενοφόρων οχημάτων με συστήματα παροχής οξυγόνου πρέπει να εναρμονίζονται με το πρότυπο CEN, EN 1789.</p>			
6.	<p>Συσκευή ανάνηψης-τεχνητού αερισμού ασθενούς με τα παρελκόμενά της</p> <ul style="list-style-type: none"> <li>• Να είναι πολλαπλών χρήσεων</li> <li>• Ο ασκός και οι μάσκες να μπορούν να κλιβανιστούν σε κλίβανο ατμού ή να αποστειρωθούν με αέριο</li> <li>• Να διαθέτει τρεις δεξαμενές ασκού με όγκους 200-350, 500-700 και τουλάχιστον 1300 ml κατάλληλες για όλες τις ηλικίες ασθενούς (νεογνά, παιδιά και ενήλικες)</li> <li>• Να συνοδεύεται από έξι (6) μάσκες Νο 0, 1, 2, 3, 4 και 5, για όλο το ηλικιακό εύρος των ασθενών, των οποίων η περιοχή επαφής με τον ασθενή, να είναι κατασκευασμένο από μαλακή σιλικόνη, 100% latex-free προς αποφυγή διαρροών και να είναι διαφανείς</li> <li>• Να διαθέτει ενσωματωμένη ή δυνατότητα σύνδεσης με βαλβίδα PEEP</li> <li>• Να διαθέτει ειδική υποδοχή σύνδεσης με παροχή οξυγόνου</li> <li>• Να συνοδεύεται από θήκη με όλα τα εξαρτήματα, εύκολα μεταφερόμενη μέσω ιμάντα ανάρτησης και ιδιαίτερης αντοχής</li> <li>• Να συνοδεύεται από διαφανή αποθεματικό ασκό οξυγόνου και σωλήνα παροχής οξυγόνου με μήκος τουλάχιστον 1,5 m</li> <li>• Να προσκομιστεί, με την παράδοση των οχημάτων, αναλυτική λίστα ανταλλακτικών, προκειμένου σε περίπτωση βλάβης να είναι δυνατή η επισκευή της</li> </ul>			

	<p>συσκευής και να μην επιβάλλεται η απόσυρσή της.</p>			
7.	<p>Φορητή Ηλεκτρική Αναρρόφηση</p> <ul style="list-style-type: none"> <li>• Να είναι καινούργια και αμεταχειρίστη. Να είναι στέρεα, ανθεκτική σε σκληρή χρήση και ειδικότερα να πληροί τις κάτωθι απαιτήσεις:</li> <li><input type="checkbox"/> Υψηλή αντοχή σε κραδασμούς και κρούσεις (να δοθούν τα σχετικά στοιχεία).</li> <li><input type="checkbox"/> Λειτουργία σε υγρασία έως 95% και θερμοκρασία 0 – 40 °C.</li> <li>• Το βάρος της να μην υπερβαίνει τα 6 Kg μαζί με την μπαταρία.</li> <li>• Να είναι εργονομικής κατασκευής και φορητή με ενσωματωμένη επαναφορτιζόμενη μπαταρία. Η μπαταρία να επαναφορτίζεται από ρεύμα 220-240V/AC και 12-15V/DC (μέσω καλωδίου και μέσω επιτοίχιας βάσης φόρτισης-στήριξης του ίδιου κατασκευαστή) και η συσκευή να συνοδεύεται από τα απαραίτητα παρελκόμενα που εξασφαλίζουν την φόρτιση καθώς και από την επιτοίχια βάση φόρτισης-στήριξης.</li> <li>• Να είναι απλή στον χειρισμό κατά την λειτουργία και η αποσυναρμολόγηση των επιμέρους παρελκόμενων της και η αφαίρεση της μπαταρίας να είναι εύκολη, χωρίς να απαιτείται η χρήση εργαλείων.</li> <li>• Η κατασκευή της να είναι τέτοια που να μην επιτρέπει την δημιουργία εστιών μόλυνσης. Ο καθαρισμός της να είναι εύκολος και τα εξαρτήματά της (φιάλη, σωλήνας αναρρόφησης, κλπ) που έρχονται σε επαφή με τα διάφορα εκκρίματα των ασθενών, να αποστειρώνονται σε υγρό κλίβανο.</li> <li>• Να τοποθετείται και να λειτουργεί στο θάλαμο ασθενούς στην βάση φόρτισης-στήριξης που να καθιστά εύκολη, στέρεα και ασφαλή την τοποθέτησή της.</li> <li>• Η αναρροφητική της ικανότητα να είναι τουλάχιστον 25 lit/min και το μέγιστο κενό που επιτυγχάνει η αντλία να είναι τουλάχιστον 75 Kpa.</li> <li>• Να έχει την δυνατότητα ρύθμισης συνεχόμενης (όχι διαβαθμισμένης) της αναρροφητικής ικανότητας χειροκίνητα, είτε μέσω προεπιλεγόμενων επιπέδων υποπίεσης και να φέρει μανόμετρο ένδειξης ή ψηφιακές ενδείξεις της πίεσης αναρρόφησης.</li> <li>• Να διαθέτει άθραυστη φιάλη 1000 ml (1 lit), με ασφαλιστική δικλείδα, ενδείξεις και ειδικό φίλτρο προστασίας.</li> <li>• Να διαθέτει ένδειξη λειτουργίας και κλιμακωτή ένδειξη επιπέδου φόρτισης της μπαταρίας</li> <li>• Όταν γεμίζει η φιάλη εκκρισμάτων, να διαθέτει σύστημα διακοπής αναρρόφησης. Να λειτουργεί και με σακούλες εκκρισμάτων μιας χρήσεως</li> <li>• Η διάρκεια της πλήρους φόρτισης της μπαταρίας να είναι η ελάχιστη και ο χρόνος αυτονομίας της συσκευής με πλήρως φορτισμένη μπαταρία να είναι τουλάχιστον 60 min</li> <li>• Να διαθέτει φίλτρο αντιμικροβιακό και υγρασίας.</li> <li>• Να διαθέτει εύκαμπτο σωλήνα αναρρόφησης μήκους 1.5 m (±10%).</li> <li>• Οι απαραίτητες ρυθμίσεις να γίνονται εύκολα</li> </ul>			

	<p>ακόμη και αν η συσκευή βρίσκεται αναρτημένη επί της βάσης φόρτισης</p> <ul style="list-style-type: none"> <li>• Να πληροί τα διεθνή πρότυπα ασφαλείας EN 60601-1 &amp; EN ISO 10079-1</li> </ul>			
8.	<p>Πιεσόμετρο ψηφιακό</p> <ul style="list-style-type: none"> <li>• Να είναι καινούργιο και αμεταχειρίστο.</li> <li>• Να είναι φορητό, μικρού όγκου και να είναι δυνατή η τοποθέτηση και λειτουργία του, στέρεα και με ασφάλεια εντός και εκτός του θαλάμου ασθενούς και να συνοδεύεται από θήκη.</li> <li>• Το βάρος του να μην υπερβαίνει το 0,5 Kg</li> <li>• Να παρέχει ευδιάκριτες αριθμητικές ενδείξεις του αριθμού των σφίξεων/min (BPM), της διαστολικής και συστολικής πίεσης του αίματος.</li> <li>• Να έχει εύρος μετρήσεως: BPM: 40 – 180/min τουλάχιστον NIBP: 30 – 250 mmHg τουλάχιστον</li> <li>• Να έχει ακρίβεια μετρήσεων: BPM: <math>\pm 5\%</math> της ένδειξης τουλάχιστον NIBP: <math>\pm 3</math> μονάδες τουλάχιστον</li> <li>• Να διαθέτει φωτιζόμενη οθόνη</li> <li>• Να διαθέτει μνήμη αποθήκευσης τουλάχιστον 20 μετρήσεων</li> <li>• Να είναι δυνατή η ρύθμιση ώρας και ημερομηνίας</li> <li>• Να συνοδεύεται από τρεις (3) περιχειρίδες (παιδων, ενηλίκων και υπέρβαρων)</li> <li>• Να λειτουργεί με αλκαλικές μπαταρίες.</li> <li>• Επιπλέον τεχνικά χαρακτηριστικά θα εκτιμηθούν.</li> </ul>			
9.	<p>Παλμικό Οξύμετρο</p> <ul style="list-style-type: none"> <li>• Να είναι καινούργιο και αμεταχειρίστο.</li> <li>• Να είναι στέρεο και ανθεκτικό σε σκληρή χρήση.</li> <li>• Να πληροί βάσει πιστοποιητικών, τις κάτωθι απαιτήσεις: - Υψηλή αντοχή σε κραδασμούς και κρούσεις. - Λειτουργία σε υγρασία έως 95% και θερμοκρασία 0 - 45 °C. - Το βάρος του να μην υπερβαίνει το ένα (1) Kg.</li> <li>• Να είναι φορητό, μικρού όγκου να συνοδεύεται από θήκη μεταφοράς και αποθήκευσης του ίδιου κατασκευαστή και εντός της καμπίνας του ασθενούς να τοποθετείται σε στέρεα σε ασφαλή κατάλληλα διαμορφωμένη θέση.</li> <li>• Να παρέχει ευδιάκριτες αριθμητικές ενδείξεις του SpO<sub>2</sub>, του αριθμού των σφίξεων/min (BPM) και ενδείξεις της έντασης του παλμού και της ποιότητας του σήματος.</li> <li>• Να έχει ικανότητα ανάλυσης (resolution) 1% SpO<sub>2</sub> και 1 BPM</li> <li>• Να έχει εύρος μετρήσεως SpO<sub>2</sub>: 1 – 100% και</li> </ul>			

	<p>BPM: 30 - 240/min.</p> <ul style="list-style-type: none"> <li>• Να έχει ακρίβεια μετρήσεων SpO2 και BPM: <math>\square</math> 2% ή <math>\pm</math> 2 μονάδες.</li> <li>• Να διαθέτει συναγερμούς με προκαθορισμένα όρια, για SpO2 και BPM με οπτική και ακουστική ένδειξη.</li> <li>• Να δύναται να φέρει αισθητήρες (sensors) όλων των ειδών και να συνοδεύεται από έναν (1) αισθητήρα δακτύλου ενηλίκων πολλαπλών χρήσεων καθώς και καλώδιο προέκτασής του</li> <li>• Το καλώδιο του αισθητήρα ενηλίκων μαζί με την προέκταση να είναι μεγάλου μήκους, 2.5 m (<math>\pm</math>10%).</li> <li>• Να συνοδεύεται από προστατευτικό κάλυμμα.</li> <li>• Να λειτουργεί με αλκαλικές μπαταρίες οι οποίες να περιλαμβάνονται κατά την παράδοση, με αυτονομία συνεχούς λειτουργίας είκοσι (20) h (<math>\pm</math>10%) και να διαθέτει ένδειξη χαμηλής ενεργειακής στάθμης των μπαταριών.</li> <li>• Επιπλέον τεχνικά χαρακτηριστικά θα εκτιμηθούν.</li> </ul>			
10.	<p>Στηθοσκόπιο</p> <ul style="list-style-type: none"> <li>• Να είναι καινούργιο και αμεταχειρίστο. Να είναι στέρεο και ανθεκτικό σε σκληρή χρήση.</li> <li>• Τα άκρα που προσαρμόζονται στα αυτιά να καλύπτονται από μαλακό πλαστικό και να προσφέρουν καλή εφαρμογή</li> <li>• Οι βραχίονες να είναι από ανοξείδωτο ατσάλι και να παρέχουν καλή ακουστική</li> <li>• Ο σωλήνας να είναι από εγκεκριμένο για τη χρήση αυτή πλαστικό υλικό, το οποίο επιτρέπει το δίπλωμα του σωλήνα χωρίς να προκαλούνται σκασίματα, ραγίσματα, τομές</li> <li>• Το διάφραγμα του στηθοσκοπίου να εφαρμόζει στην επιφάνεια του σώματος και να έχει βέλτιστη ακουστική και διαστάσεις ενδεικτικά 4 cm</li> </ul>			
11.	<p>Διαγνωστικός φωτισμός</p> <p>Φωτιστικό στοιχείο ιωδίου ισχύος 1.650 Lux, μετρούμενη στην επιφάνεια του φορείου ασθενούς και σε απόσταση τουλάχιστον 750 mm από την φωτεινή πηγή και εντός περιοχής με ελάχιστη διάμετρο 200 mm, να τοποθετηθεί σε κατάλληλο σημείο του εσωτερικού του θαλάμου ασθενούς με δυνατότητα ρύθμισης της κατεύθυνσης και της απόστασης της παρεχόμενης δέσμης για καλύτερη επισκόπηση ή μικροεπεμβάσεις σε οποιοδήποτε σημείο του σώματος των μεταφερόμενων ασθενών. Ο προβολέας να στηρίζεται σε αρθρωτό σπαστό ή εύκαμπτο (σπιράλ) βραχίονα ή και να σύρεται σε ράγα.</p>			
12.	<p>Αυτόματος Απινιδωτής (AED)</p> <ul style="list-style-type: none"> <li>• Να είναι καινούργιος, αμεταχειρίστος, σύγχρονης διφασικής τεχνολογίας και σύμφωνος με τα πρωτόκολλα του ισχύοντος ERC Guidelines</li> <li>• Να είναι στέρεος και ανθεκτικός σε σκληρή χρήση υπό συνθήκες διακομοιδής και διάσωσης. Να πληροί τις απαιτήσεις: <ul style="list-style-type: none"> <li>- Υψηλή αντοχή σε κραδασμούς και κρούση, διαθέτοντας πιστοποίηση "1 meter drop test"</li> <li>- Λειτουργία σε συνθήκες υγρασίας έως 95% και</li> </ul> </li> </ul>			

<p>θερμοκρασία 0-45 °C</p> <p>- Υψηλή αντοχή σε εισροή σκόνης ή υγρών, βάσει προτύπου IP54 ή μεγαλύτερου</p> <ul style="list-style-type: none"> <li>• Να είναι φορητός, μικρού όγκου, με βάρος μικρότερο από 3.5 Kg συμπεριλαμβανομένης/ων μη επαναφορτιζόμενης/ων μπαταρίας/ών και ενός ζεύγους αυτοκόλλητων ηλεκτροδίων</li> <li>• Η μέγιστη χορηγούμενη ενέργεια να είναι τουλάχιστον 150 Joules</li> <li>• Να λειτουργεί με μπαταρία μη επαναφορτιζόμενη, και να αποδίδει τουλάχιστον 300 απινιδώσεις στην ενέργεια των 150 Joules ή 15 h λειτουργίας monitoring, χωρίς ή με την ανάγκη μιας και μόνο αλλαγής μπαταρίας η οποία δεύτερη μπαταρία θα συνοδεύει την συσκευή κατά την παράδοση</li> <li>• Να μπορεί να πραγματοποιήσει τουλάχιστον 30 απινιδώσεις ή 60 min λειτουργίας από την στιγμή που θα ενεργοποιηθεί η ένδειξη χαμηλής στάθμης μπαταρίας (low battery)</li> <li>• Η διάρκεια ζωής της μπαταρίας να είναι τουλάχιστον πέντε (5) χρόνια</li> <li>• Να δύναται η συσκευή να λειτουργεί και με επαναφορτιζόμενη/ες μπαταρία/ες, η οποία/ες σε πλήρη φόρτιση να αποδίδει/ουν τουλάχιστον 150 απινιδώσεις στην ενέργεια των 150 Joules ή 5 h λειτουργίας της συσκευής</li> <li>• Να μετράει αυτόματα την αγωγιμότητα του σώματος του ασθενούς και να αποδίδει την κατάλληλη ενέργεια απινιδώσης</li> <li>• Να είναι κατάλληλος και για παιδιατρική χρήση με διαβαθμισμένη ενέργεια απινιδώσης. Το όριο εναλλαγής μεταξύ αυτοκόλλητων pads ενηλίκων και παιδών να καθορίζεται από τα ισχύοντα πρωτόκολλα</li> <li>• Όλες οι συνδέσεις με τον ασθενή να είναι ηλεκτρικά μονωμένες</li> <li>• Η αποθηκευμένη ενέργεια να εκφορτίζεται εσωτερικά και αυτόματα στον απινιδωτή αν δεν χορηγηθεί απινίδωση σε χρόνο έως 30 sec στον ασθενή</li> <li>• Η λειτουργία του απινιδωτή να είναι απλή στη χρήση και να διαθέτει φωνητικές και οπτικές οδηγίες χρήσης καθώς και οδηγίες για την εκτέλεση καρδιοπνευμονικής αναζωογόνησης (CPR) στην ελληνική γλώσσα, σύμφωνες με τον ισχύοντα αλγόριθμο του ERC Guidelines</li> <li>• Να διαθέτει αυτόματο κύκλωμα ανάλυσης του ΗΚΓ, αναγνώρισης αρρυθμιών που απαιτούν την εφαρμογή απινιδώσης, να φορτίζει αυτόματα τα κυκλώματα απινιδώσης και να ειδοποιεί τον χειριστή για την ανάγκη απινιδώσης η οποία θα πραγματοποιείται μόνο με το πάτημα ενός κουμπιού. Ο χρόνος ανάλυσης του ΗΚΓ να μην υπερβαίνει τα 10 sec από την στιγμή επιτυχούς σύνδεσης του ζεύγους των αυτοκόλλητων ηλεκτροδίων</li> <li>• Ο χρόνος φόρτισης στα 150 Joules να μην υπερβαίνει τα 10 sec με καινούργια και πλήρως φορτισμένη μπαταρία</li> <li>• Να διαθέτει οθόνη LCD προκειμένου σε αυτή να απεικονίζεται το ΗΚΓ, και διάφορα προειδοποιητικά</li> </ul>			
---	--	--	--



	<p>μηνύματα και συναγερμοί. Το μέγεθός της θα αξιολογηθεί</p> <ul style="list-style-type: none"> <li>• Να πραγματοποιεί λήψη και απεικόνιση ΗΚΓ μέσω 3-lead καλωδίου που θα παραδοθεί με την συσκευή</li> <li>• Να διαθέτει αυτόματους και χειροκίνητους περιοδικούς ελέγχους της ετοιμότητας της συσκευής με αντίστοιχη οπτική ένδειξη</li> <li>• Να διαθέτει κύκλωμα ελέγχου της αγωγιμότητας των αυτοκόλλητων ηλεκτροδίων (pads) όσον αφορά το gel επαφής αυτών</li> <li>• Να διαθέτει σύστημα αποθήκευσης σε εσωτερική μνήμη, τουλάχιστον δύο (2) περιστατικών ανάνηψης, με δυνατότητα μεταφοράς, αποθήκευσης και ανάλυσής τους σε Η/Υ, μέσω ειδικού λογισμικού που θα συνοδεύει την συσκευή όπως και ο απαραίτητος εξοπλισμός για την επιτυχή διασύνδεση της συσκευής με τον Η/Υ</li> <li>• Να συνοδεύεται από θήκη μεταφοράς που διαθέτει ιμάντα ανάρτησης για ευκολότερη μεταφορά και ένα ζεύγος αυτοκόλλητων ηλεκτροδίων (pads) μιας χρήσεως καθώς και όλα τα υπόλοιπα παρελκόμενα για την πλήρη λειτουργία του</li> <li>• Να είναι δυνατή η στερέωση της συσκευής στην καμπίνα ασθενούς σε επιτοίχια βάση στήριξης του ίδιου κατασκευαστή ή άλλου κατασκευαστή που συνοδεύεται ωστόσο από έγγραφη συγκατάθεση του κατασκευαστή της συσκευής AED, που θα εξασφαλίζει την ασφαλή και στέρεα τοποθέτησή της βάσει πιστοποίησης. Επίσης, η στερέωση στην βάση να γίνεται με τρόπο τέτοιο που να μην προκαλεί βλάβες και φθορές της συσκευής, κατά την τοποθέτηση και απομάκρυνση αυτής από τη βάση.</li> </ul>			
13.	<p>Ειδική Βαλίτσα Πρώτων Βοηθειών</p> <ul style="list-style-type: none"> <li>• Να προσφερθεί μία βαλίτσα Πρώτων Βοηθειών που να ικανοποιεί τις παρακάτω απαιτήσεις και να έχει την δυνατότητα στήριξης της μέσα σε κατάλληλα διαμορφωμένη υποδοχή (θήκη) του θαλάμου, με ευχέρεια κατά την απόθεση και ανάληψή της.</li> <li>• Η ειδική βαλίτσα να είναι κατασκευασμένη από σκληρό πλαστικό π.χ. από ABS ή άλλο ισοδύναμο υλικό. Να αποτελείται από δύο μέρη, τα οποία να είναι σχεδιασμένα έτσι, ώστε να δίνουν εύκολη πρόσβαση στους χώρους αποθήκευσης. Τα εσωτερικά χωρίσματα να είναι ρυθμιζόμενα και μετακινούμενα για τοποθέτηση και αποθήκευση υγειονομικού υλικού.</li> <li>• Η βαλίτσα να φέρει ενσωματωμένη χειρολαβή και ο γενικός σχεδιασμός της, να της δίνει εύκολη μεταφορά και αισθητικά αποδεκτή εμφάνιση. Οι διαστάσεις της να μην είναι μικρότερες από 400 X 300 X 150 mm.</li> <li>• Το χρώμα της βαλίτσας να είναι κατά προτίμηση πορτοκαλί και να φέρει φωτο-αντανακλαστικές λωρίδες σήμανσης.</li> </ul>			
14.	<p>Συσκευή συνεχούς παροχής O2, τύπου CPAP Boussignac</p> <ul style="list-style-type: none"> <li>• Να διαθέτει ανοιχτή εικονική βαλβίδα</li> <li>• Να δίνει την δυνατότητα ελεύθερης εκπνοής</li> <li>• Να διαθέτει υποδοχή μέτρησης του CO2 και να είναι ελαφρύ ως σύστημα με δυνατότητα βρογχοσκόπησης,</li> </ul>			

	<p>διασωλήνωσης, αναρρόφησης υγρών από τους βρόγχους της τραχείας και της στοματικής κοιλότητας, και με δυνατότητα σύνδεσης με μάσκα προσώπου και ενδοτραχειακό σωλήνα</p> <ul style="list-style-type: none"> <li>• Να αποτελείται από: συνδετικό CPAP, προέκταση και μάσκα προσώπου με αεροθάλαμο από σιλικόνη με δυνατότητα προσαφαίρεσης αέρα στο αεροθάλαμο</li> <li>• Το σύστημα CPAP να είναι «ανοιχτό» και να επιτρέπει την ανοχή του ασθενούς, με δυνατότητα επικοινωνίας</li> <li>• Σαν σύστημα να μειώνει την ανάγκη μετεγχειρητικής διασωλήνωσης, αφού θα βελτιώνει την οξυγόνωση και θα μειώνει τις ατελεκτασίες</li> <li>• Να είναι μιας χρήσης και αποστειρωμένη, και να προσφερθούν τα ακόλουθα σερ: <ul style="list-style-type: none"> <li>- Μάσκα, συνδετικό Boussignac, προέκταση και ιμάντας, και να προσφερθούν όλα τα μεγέθη μάσκας</li> <li>- Βαλιτσάκι σερ CPAP Boussignac με ροόμετρο</li> </ul> </li> <li>• Επίσης να προσφερθούν τα ακόλουθα απαραίτητα, μεμονωμένα: <ul style="list-style-type: none"> <li>- Σύστημα – βαλβίδα CPAP Boussignac με προέκταση, συνδετικό μανομέτρου και nebulizer. Να είναι μιας χρήσης και αποστειρωμένο</li> <li>- Σύστημα – βαλβίδα CPAP Boussignac με συνδετικό. Να είναι μιας χρήσης και αποστειρωμένο</li> <li>- Εναλλάκτης ύγρανσης – θέρμανσης τύπου Hydroflux, ενηλίκων για χρήση με βαλβίδα CPAP Boussignac σε τραχειοτομηθέντες ασθενείς</li> <li>- Συνδετικό για σύνδεση ενδοτραχειακού σωλήνα ή σωλήνα τραχειοτομίας με σύστημα CPAP Boussignac. Να είναι μιας χρήσης και αποστειρωμένο</li> <li>- Ιμάντες σιλικόνης, μαλακοί, ατραυματικοί στο κεφάλι του ασθενούς, με οπές για ρυθμιζόμενη στερέωση μασκών CPAP Boussignac</li> <li>- Ροόμετρο αέρος και O2 30 lit/min για CPAP Boussignac</li> <li>- Μανόμετρο πίεσεως για CPAP Boussignac</li> <li>- Προέκταση μανομέτρου για CPAP Boussignac</li> <li>- Προέκταση 2 m CPAP Boussignac. Να είναι μιας χρήσης και αποστειρωμένο</li> <li>- Συνδετικά πλαστικά για σύνδεση CPAP Boussignac με σωλήνες O2 και αέρος για την ρύθμιση του FiO2 στις μάσκες CPAP Boussignac. Να είναι τύπου Y με εγκοπές κάθεται, ώστε να μην είναι εύκολη η αποσύνδεση και να έχει εξωτερική διάμετρο 6 – 8 cm. Να είναι μιας χρήσης και αποστειρωμένα</li> </ul> </li> </ul>			
15.	<p>Σερ ακινητοποίησης κεφαλής</p> <ul style="list-style-type: none"> <li>• Να προσαρμόζεται σε όλους τους τύπους σανίδας ακινητοποίησης αλλά να έχει και την δυνατότητα να χρησιμοποιηθεί και ως ανεξάρτητο σύστημα</li> <li>• Να είναι κατασκευασμένο από υλικό ακτινοδιαπερατό</li> </ul>			

	<ul style="list-style-type: none"> <li>• Να μην απορροφά υγρά και να καθαρίζεται εύκολα</li> <li>• Να διαθέτει ανοίγματα για τ' αυτιά στο πλάι</li> <li>• Να αποτελείται από: μία βάση, δύο ρυθμιζόμενα πλαϊνά σώματα στήριξης κεφαλής, δύο ιμάντες ακινητοποίησης κεφαλής πολλαπλών χρήσεων που δένουν με Velcro</li> </ul>			
16.	<p>Σακχαρόμετρο</p> <ul style="list-style-type: none"> <li>• Ο απαιτούμενος όγκος δείγματος αίματος πρέπει να είναι μικρότερος από 2 μlit</li> <li>• Ο χρόνος επεξεργασίας του δείγματος και εμφάνισης του αποτελέσματος της μέτρησης, πρέπει να είναι μικρότερος από 10 sec</li> <li>• Το εύρος των μετρήσεων πρέπει να είναι 20 – 600 mg/dL ή μεγαλύτερο</li> <li>• Τα αντιδραστήρια (οι ταινίες) πρέπει να επιτρέπουν μετρήσεις με τριχοειδικό, φλεβικό και αρτηριακό ολικό αίμα</li> <li>• Η ημερομηνία λήξεως των ταινιών θα πρέπει να είναι αυτή που αναγράφεται στη συσκευασία ακόμα και μετά το άνοιγμά της.</li> <li>• Ο μετρητής δεν πρέπει να επιτρέπει την διενέργεια μέτρησης σακχάρου στο αίμα, με ληγμένες ταινίες μέτρησης προς αποφυγή εσφαλμένων αποτελεσμάτων</li> <li>• Το σύστημα μέτρησης πρέπει να ανιχνεύει αυτόματα την επάρκεια δείγματος του αίματος και να επιβεβαιώνει αυτήν τόσο με μήνυμα επί της οθόνης, όσο και με ηχητικό σήμα</li> <li>• Το σύστημα μέτρησης πρέπει να υποστηρίζει τη δυνατότητα συμπλήρωσης δείγματος αίματος (re-dosing) προς αποφυγή άσκοπης σπατάλης αναλώσιμων ταινιών</li> <li>• Το εύρος αιματοκρίτη στο οποίο ο μετρητής πρέπει να μπορεί να δώσει αξιόπιστα αποτελέσματα, να είναι τουλάχιστον 20 – 70%</li> <li>• Το σύστημα μέτρησης να συνοδεύεται από σκαφιστήρες μιας χρήσεως, διαμετρήματος αιχμής 23 G ή καλύτερου, με αυτόματο μηχανισμό εκτίναξης – επιστροφής της αιχμής, που κρατούν την αιχμή ασφαλισμένη στο εσωτερικό τους ακόμα και μετά τη χρήση τους για ασφάλεια &amp; υγιεινή</li> <li>• Να πληροί τις απαιτήσεις του προτύπου ISO 15197 Να συνοδεύεται από ταινίες μέτρησης σε συσκευασία των πενήντα (50) τεμαχίων καθώς και από ισάριθμες σκαφιστήρες</li> </ul>			
Δ.3.	<p>Λοιπός εξοπλισμός θαλάμου ασθενούς</p> <p>Ο θάλαμος ασθενούς να είναι εξοπλισμένος και με τον εξής λοιπό εξοπλισμό, ο οποίος είναι απαραίτητος για την υγειονομική υποστήριξη και την παροχή Πρώτων Βοηθειών:</p> <ol style="list-style-type: none"> <li>1) Καθίσματα προσωπικού, δύο (2).</li> <li>2) Ερμάρια (Ντουλάπια).</li> </ol>			
1.	<p>Καθίσματα προσωπικού</p> <p>1.1 Το πρώτο κάθισμα που θα τοποθετηθεί στον θάλαμο ασθενούς, πρέπει να είναι ισχυρής κατασκευής, μαλακό,</p>			

	<p>γεμισμένο και επικαλυμμένο με ειδικό υλικό (βραδύκαυστο), ανθεκτικό στην πλύση και αποστείρωση με διάλυμα οικιακής χρήσεως Χλωρίνη 10%. Το κάθισμα να διαθέτει ζώνη ασφαλείας εγκεκριμένου τύπου τριών σημείων αυτόματης περιέλιξης και με σωστή τοποθέτηση και εφαρμογή στο σώμα του καθήμενου. Το κάθισμα θα πρέπει να έχει στρεφόμενη έδρα, τουλάχιστον κατά 90°, ούτως ώστε ο χρήστης να δύναται να επιλέγει εάν θα έχει μέτωπο προς τα εμπρός (δηλ. κατά την φορά κίνησης του οχήματος) ή προς τα πλάγια (δηλ. προς το μέρος του ασθενούς). Ακόμη το κάθισμα να διαθέτει προσκέφαλο. Η πλάτη και το προσκέφαλο να είναι τοποθετημένα με τέτοιο τρόπο ώστε να εξασφαλίζουν το ανατομικό κάθισμα του καθήμενου.</p> <p>Οι ελάχιστες διαστάσεις του καθίσματος να είναι:</p> <ul style="list-style-type: none"> <li>- πλάτος τουλάχιστον 450 mm.</li> <li>- βάθος τουλάχιστον 400 mm.</li> <li>- πάχος τουλάχιστον 50 mm.</li> </ul> <p>Το κάθισμα να είναι τοποθετημένο πλευρικά του κυρίως φορείου (και δη στα δεξιά αυτού) και σε τέτοια θέση ώστε ο διασώστης καθήμενος κανονικά σε αυτό, και με τη ζώνη ασφαλείας σε χρήση, να δύναται να προβεί σε διασωστικές ενέργειες επί της κεφαλής του ασθενούς. Να διαθέτει πτυσσόμενους βραχίονες στήριξης. Το κάθισμα να είναι αναδιπλούμενο με μηχανισμό αυτόματης συγκράτησης κατά την αναδίπλωση. Το κάθισμα και ο τρόπος στερέωσής του στο δάπεδο του οχήματος θα πρέπει να πληρούν τις σχετικές ευρωπαϊκές οδηγίες.</p> <p>1.2 Απέναντι από την κεφαλή του φορείου και σε επαφή με το διαχωριστικό τοίχωμα των θαλάμων οδήγησης και ασθενούς, θα τοποθετηθεί δεύτερο κάθισμα προσωπικού με τη μορφή πάγκου. Η έδρα (βάση) του καθίσματος-πάγκου θα έχει πλάτος τουλάχιστον 450 mm, βάθος τουλάχιστον 330 mm και ύψος από του δαπέδου περί τα 500 ± 50 mm. Κάτω από την έδρα του καθίσματος-πάγκου δύναται να διαμορφωθεί χώρος αποθήκευσης αντικειμένων. Επί του διαχωριστικού τοιχώματος των θαλάμων θα διαμορφωθεί-τοποθετηθεί το ερεισίνωτο (πλάτη) του καθίσματος-πάγκου, καθώς και μαλακό στήριγμα κεφαλής (προσκέφαλο). Το πάχος της μαλακής επένδυσης του καθίσματος θα είναι 50 mm. Το ελεύθερο ύψος πάνω από το κάθισμα-πάγκο θα είναι τουλάχιστον 920 mm και θα διαθέτει ζώνη ασφαλείας τριών (3) σημείων εγκεκριμένου τύπου. Μεταξύ του άκρου της κεφαλής του φορείου (συμπεριλαμβανομένης και της βάσης έδρασής του) και του καθίσματος-πάγκου θα πρέπει να υπάρχει ελεύθερος χώρος τουλάχιστον 240 mm για τα πόδια του συνόδου. Άλλως, εναλλακτικά, δύναται να τοποθετηθεί και δεύτερο κάθισμα προσωπικού τύπου πολυθρόνας στα δεξιά του φορείου με τα αυτά χαρακτηριστικά και τεχνικές προδιαγραφές που ζητούνται για το πρώτο.</p>			
2.	<p>Ερμάρια</p> <p>Εντός του θαλάμου ασθενούς, πρέπει να κατασκευασθούν ερμάρια – συρτάρια – προθήκες – ράφια για την φύλαξη του υγειονομικού υλικού.</p> <p>Να κατασκευασθούν ειδικά ερμάρια για την αποθήκευση καθαρού και ακάθαρτου ιματισμού (σεντόνια – κουβέρτες κτλ), με σαφή διαχωρισμό μεταξύ τους. Τα ερμάρια αυτά πρέπει να είναι εύκολα προσπελάσιμα για να καθαρίζονται. Η επιφάνεια τους πρέπει να είναι λεία και ανθεκτική στη</p>			

	<p>διάβρωση ή την οξειδωση. Το υλικό κατασκευής τους να μην εμποτίζεται από υγρά και να είναι ανθεκτικό στα απολυμαντικά και καθαριστικά μέσα.</p> <p>Τα συρτάρια να διαθέτουν μηχανισμό ο οποίος να επιτρέπει την ανεμπόδιστη λειτουργία τους (άνοιγμα – κλείσιμο). Να διαθέτουν επίσης ειδική ασφάλεια η οποία να μην επιτρέπει την απόσπασή τους από τον μηχανισμό τους παρά μόνο όταν χρειάζεται να γίνει καθαριότητα στο εσωτερικό τους. Να διαθέτουν χειρολαβές που να μην προεξέχουν (αποφυγή τραυματισμού) και ειδικό σύστημα που να τα ασφαλίζει και να μην επιτρέπει το ακούσιο άνοιγμα τους όταν το ασθενοφόρο κινείται.</p> <p>Τα ερμάρια να κλείνουν και να ασφαλίζουν με μηχανισμό ο οποίος να μην επιτρέπει το αυτόματο άνοιγμα (κίνδυνος τραυματισμού), όταν το ασθενοφόρο κινείται.</p> <p>Εάν κατασκευασθούν προθήκες, να διαθέτουν συρόμενα “κρύσταλλα” από “Plexiglass” (PMMA - Polymethyl methacrylate) διαφανή που να κινούνται σε ειδικές ράγες με ευχέρεια ή να ανοίγουν προς τα επάνω, συγκρατούμενα ασφαλώς στην ανοικτή θέση με τη βοήθεια κατάλληλου μηχανισμού βραχιόνων. Επίσης, και στις δύο περιπτώσεις, να ασφαλίζουν έτσι ώστε να μην ανοιγοκλείνουν όταν το ασθενοφόρο κινείται.</p> <p>Εάν κατασκευασθούν ράφια – θήκες πρέπει οι επιφάνειες – γωνίες κλπ. να είναι ατραυματικές.</p> <p>Γενικά τα ερμάρια – συρτάρια – προθήκες, κλπ. πρέπει να κλείνουν ερμητικά προφυλάσσοντας το εσωτερικό από την είσοδο σκόνης κλπ.</p> <p>Ειδικά τα ερμάρια του ακάθαρτου ιματισμού, σε μια επιφάνεια τους πρέπει να διαθέτουν κατάλληλα ανοίγματα (περσίδες) εξαερισμού.</p> <p>Στην εξωτερική επιφάνεια και σε εμφανές σημείο των συρταριών – ερμαριών να υπάρχουν ενδείξεις – ετικέτες του περιεχομένου τους.</p> <p>Οι κατασκευές αποθήκευσης – φύλαξης (συρτάρια – ερμάρια – προθήκες – ράφια, κλπ.) και οτιδήποτε προεξέχει πρέπει να καλύπτεται από ατραυματικό υλικό προστατεύοντας το πλήρωμα και τους ασθενείς κατά την μεταφορά τους. Η πρόσβαση στο περιεχόμενο των κατασκευών αποθήκευσης-φύλαξης να είναι εφικτή δίχως την ανάγκη μετακίνησης ή αφαίρεσης του κυρίως φορείου.</p>			
	<p>2.1 Στην αριστερή πλευρά του θαλάμου ασθενών και πλησίον της οροφής να υπάρχουν δύο (2) τουλάχιστον ντουλάπια που να φέρουν στην πρόσοψή τους συρόμενα ή ανοιγόμενα προς τα επάνω “κρύσταλλα” από “Plexiglass” (PMMA - Polymethyl methacrylate) διαφανή, για την τοποθέτηση ιατροφαρμακευτικού υλικού. Δύο (2) επίσης τουλάχιστον ντουλάπια με συρόμενα ή ανοιγόμενα προς τα επάνω “κρύσταλλα” ασφαλείας από “Plexiglass” (PMMA - Polymethyl methacrylate) διαφανή να υπάρχουν επίσης στην αριστερή πλευρά και πλησίον της πίσω θύρας.</p> <p>2.2 Στην αριστερή πλευρά του θαλάμου ασθενών να υπάρχουν επίσης δύο (2) τουλάχιστον ντουλάπια για την αποθήκευση ιατροφαρμακευτικού υλικού.</p> <p>2.3 Στην δεξιά πλευρά του θαλάμου ασθενών και πλησίον της οροφής να υπάρχουν δύο (2) τουλάχιστον ντουλάπια που να φέρουν στην πρόσοψή τους συρόμενα ή ανοιγόμενα προς τα επάνω “κρύσταλλα” από “Plexiglass”</p>			

	<p>(PMMA - Polymethyl methacrylate) διαφανή, για την τοποθέτηση ιατροφαρμακευτικού υλικού.</p> <p>2.4 Στην εξωτερική επιφάνεια και σε εμφανές σημείο της πρόσοψης όλων των ως άνω ντουλαπιών (σημεία 2.1, 2.2 &amp; 2.3) να υπάρχουν θήκες υποδοχής ετικετών για την αναγραφή του περιεχομένου τους. Ακόμη εντός των ντουλαπιών να υπάρχουν μικρά, σχετικώς, σακίδια (κατά προτίμηση διαφανή), τόσα σε αριθμό ώστε όταν είναι πληρωμένα να καλύπτουν όλο των όγκο του καθενός ντουλαπιού.</p>			
E.	<p>Χρωματισμός - Σήματα</p> <p>1. Ο χρωματισμός των αμαξωμάτων των προς προμήθεια ασθενοφόρων θα είναι κίτρινος και απόχρωσης RAL 1016. Ο προμηθευτής θα συμπληρώσει - ολοκληρώσει τις απαραίτητες σημάνσεις (λωρίδες, σήματα, γράμματα, κλπ.) κατά τις υποδείξεις της υπηρεσίας όπως ακολούθως:</p> <p>2. Τοποθετείται αυτοκόλλητη λωρίδα με τη λέξη AMBULANCE στο μπροστινό μέρος του ασθενοφόρου με γράμματα οπισθοαντανακλαστικά χρώματος μπλε τυπωμένα αντίστροφα (ύψος γραμμάτων δέκα (10) cm).</p> <p>3. Τοποθετούνται πέντε (5) οπισθοαντανακλαστικά αυτοκόλλητα με το σήμα (λογότυπο) του Υπουργείου Υγείας όπως ακολούθως:</p> <p>3.1 Τοποθετείται ένα (1) σήμα (λογότυπο) του Υπουργείου Υγείας διαστάσεων περίπου τριάντα (30) cm x τριάντα (30) cm στο μπροστινό μέρος του ασθενοφόρου (καπό) και πάνω από τη λέξη AMBULANCE.</p> <p>3.2 Τοποθετούνται δύο (2) σήματα (λογότυπα) του Υπουργείου Υγείας διαστάσεων περίπου τριάντα (30) cm x τριάντα (30) cm στο πίσω μέρος του ασθενοφόρου, στους δύο (2) υαλοπίνακες αντίστοιχα.</p> <p>3.3 Τοποθετούνται δύο (2) σήματα (λογότυπα) του Υπουργείου Υγείας διαστάσεων περίπου τριάντα (30) cm x τριάντα (30) cm, μία (1) σε κάθε πλευρά της καμπίνας ασθενούς του ασθενοφόρου και αριστερά όπως κοιτάμε το πίσω παραλληλόγραμμο πλαίσιο.</p> <p>4. Τοποθετούνται δύο (2) οπισθοαντανακλαστικά αυτοκόλλητα εν είδη αναμνηστικών (μόνιμων) πινακίδων ΕΣΠΑ διαστάσεων περίπου τριάντα (30) cm x σαράντα (40) cm, μία (1) σε κάθε πλευρά της καμπίνας ασθενούς του ασθενοφόρου και δεξιά όπως κοιτάμε το πίσω παραλληλόγραμμο πλαίσιο.</p> <p>Σημείωση 1: Το σήμα (λογότυπο) του Υπουργείου Υγείας είναι τετράγωνης μορφής και παρατίθεται στο παρακάτω link: <a href="http://www.moh.gov.gr/articles/ministry/grafeio-tyroy/media-kit/371-logotypos">http://www.moh.gov.gr/articles/ministry/grafeio-tyroy/media-kit/371-logotypos</a></p>			

	<p>Σημείωση 2:</p> <p>Σύμφωνα με τον Επικοινωνιακό οδηγό ΕΣΠΑ 2014 – 2020, στην αναμνηστική (μόνιμη) πινακίδα αναγράφονται υποχρεωτικά το Επιχειρησιακό Πρόγραμμα, ο Φορέας υλοποίησης ή ο Δικαιούχος, η Ονομασία της πράξης και ο Κύριος στόχος της δραστηριότητας που υποστηρίζεται από την πράξη. Σε κάθε περίπτωση, πρέπει να ανταποκρίνεται στις οδηγίες που περιέχονται στον ισχύοντα Επικοινωνιακό οδηγό ΕΣΠΑ 2014 – 2020.</p> <p>5. Το ασθενοφόρο θα φέρει μία περιμετρική οπισθοαντακλαστική λωρίδα, με μέγιστο πάχος είκοσι δύο (22) cm, χρώματος πορτοκαλί και σε ύψος περί το 1/3 της καμπίνας ανάλογα με τον τύπο του οχήματος. Στο μπροστινό μέρος του ασθενοφόρου (καπό) η λωρίδα θα είναι στο κάτω μέρος του καπό και θα έχει πάχος πέντε (5) cm.</p> <p>6. Τοποθετείται δύο (2) φορές με μπλε γράμματα από οπισθοαντακλαστική μεμβράνη το λογότυπο "Ε.Σ.Υ" στα πλάγια μέρη του οχήματος και συγκεκριμένα επί της περιμετρικής οπισθοαντακλαστικής λωρίδας κάτω από τα σήματα (λογότυπα) του Υπουργείου Υγείας και τις αυτοκόλλητες μόνιμες (αναμνηστικές) πινακίδες, ένα (1) σε κάθε πλευρά της καμπίνας ασθενούς του ασθενοφόρου. Τα γράμματα θα είναι κατάλληλου μεγέθους λίγο μικρότερα από το πάχος της περιμετρικής πορτοκαλί οπισθοαντακλαστικής λωρίδας.</p> <p>7. Στην οροφή του ασθενοφόρου τοποθετείται ερυθρός σταυρός από οπισθοαντακλαστικό αυτοκόλλητο υλικό.</p> <p>8. Στο εξωτερικό μέρος, στο μέσον της αψίδας του κάθε ενός τροχού, θα πρέπει να αναγράφεται η πίεση του αέρα, με την οποία θα πρέπει να είναι πληρωμένο το αντίστοιχο ελαστικό, σε μονάδες PSI. Για τον προσδιορισμό της αριθμητικής τιμής της πίεσης, θα λαμβάνονται υπόψη οι υποδείξεις του κατασκευαστή του οχήματος σε συνάρτηση με το φορτίο της διασκευής που αυτό φέρει. Η αναγραφή θα γίνεται με στοιχεία μαύρου χρώματος, τύπου ARIAL και ύψους 2 cm, ως εξής: Σε μία σειρά, πρώτα θα υπάρχουν τα στοιχεία ΠΕ, κατόπιν η αριθμητική τιμή της πίεσης και, τέλος, τα στοιχεία PSI (για παράδειγμα: ΠΕ 65 PSI).</p>			
ΣΤ.	ΓΕΝΙΚΟΙ ΟΡΟΙ:			
1.	Οι διαγωνιζόμενοι οφείλουν να δηλώσουν στο Ευρωπαϊκό Ενιαίο Έγγραφο Σύμβασης (ΕΕΕΣ), ότι διαθέτουν θεωρημένα αντίγραφα των κατωτέρω πιστοποιητικών, τα οποία συνοδεύονται από επίσημη μετάφραση εάν δεν υποβάλλονται στην ελληνική ή αγγλική γλώσσα, τα οποία θα κατατεθούν από τον προσωρινό ανάδοχο, στον φάκελο των δικαιολογητικών κατακύρωσης. Εάν οιοσδήποτε οικονομικός φορέας καταθέσει τα κατωτέρω δικαιολογητικά στον φάκελο της τεχνικής του προσφοράς, αυτό δεν αποτελεί λόγο απόρριψης της προσφοράς του.			
	<p>1.1 Πιστοποιητικό ISO 9001 ή/και 13485 πρέπει να διαθέτουν:</p> <p>α) Ο οίκος κατασκευής του οχήματος, με αντικείμενο πιστοποίησης κατασκευής οχημάτων.</p> <p>β) Ο οίκος διασκευής του οχήματος σε ασθενοφόρο</p>			

	<p>όχημα, με αντικείμενο πιστοποίησης τη διασκευή οχημάτων σε ασθενοφόρα.</p> <p>γ) Οι οίκοι κατασκευής του Ιατροτεχνολογικού εξοπλισμού, με αντικείμενο πιστοποίησης την κατασκευή Ιατροτεχνολογικού εξοπλισμού, για:</p> <p>Φορείο ασθενούς</p> <p>Φορείο πολυτραυματία (scoop)</p> <p>Κάθισμα διακομιδής ασθενούς</p> <p>Στρώμα κενού</p> <p>Σανίδα ακινητοποίησης πολυτραυματία</p> <p>Ειδική Βαλίτσα Πρώτων Βοηθειών</p> <p>Σάκος Γενικών Εφοδίων Πρώτων Βοηθειών</p> <p>Συσκευή ανάνηψης-τεχνητού αερισμού ασθενούς με τα παρελκόμενά της</p> <p>Αυτόματος Απινιδωτής (AED)</p> <p>Φορητή Ηλεκτρική Αναρρόφηση</p> <p>Πιεσόμετρο ψηφιακό</p> <p>Παλμικό Οξύμετρο</p> <p>Παροχές Οξυγόνου</p> <p>Φορητή παροχή Οξυγόνου</p> <p>Στηθοσκόπιο</p> <p>Διαγνωστικός φωτισμός</p> <p>Σετ συσκευών ακινητοποίησης άκρων (νάρθηκες κενού)</p> <p>Συσκευή ακινητοποίησης αυχένα (αυχενικό κολάρο)</p> <p>Συσκευή συνεχούς παροχής O2 τύπου CPAP Boussignac</p> <p>δ) Οι οίκοι κατασκευής του εν γένει εξοπλισμού, με πιστοποίηση στο αντικείμενό τους, για:</p> <p>Εξωτερική φωτεινή και ηχητική σήμανση</p> <p>Διαγνωστικό φωτισμό</p> <p>Κλιματιστική μονάδα</p> <p>Αυτοδύναμο σύστημα θέρμανσης</p> <p>Σύστημα εξαερισμού</p> <p>ε) Ο προσφέρων, για εμπορία, τεχνική υποστήριξη ασθενοφόρων οχημάτων ή οχημάτων στον ευρύτερο δημόσιο τομέα.</p>			
	<p>1.2 Πιστοποιητικό ISO 13485, με πεδίο πιστοποίησης την τεχνική υποστήριξη, πρέπει να διαθέτουν οι οίκοι κατασκευής του Ιατροτεχνολογικού εξοπλισμού για:</p> <p>Αυτόματος Απινιδωτής (AED)</p> <p>Φορητή Ηλεκτρική Αναρρόφηση</p> <p>Παλμικό Οξύμετρο</p>			
	<p>1.3 Τα παρακάτω εξαρτήματα και υλικά του εξοπλισμού να διαθέτουν σήμανση CE:</p> <p>Φορείο ασθενούς</p>			



	<p>Φορείο πολυτραυματία (scoop)</p> <p>Κάθισμα διακομιδής ασθενούς</p> <p>Στρώμα κενού</p> <p>Σανίδα ακινητοποίησης πολυτραυματία</p> <p>Συσκευή ανάνηψης-τεχνητού αερισμού με τα παρελκόμενά της</p> <p>Αυτόματος Απινιδωτής (AED)</p> <p>Φορητή Ηλεκτρική Αναρρόφηση</p> <p>Πιεσόμετρο ψηφιακό</p> <p>Παλμικό Οξύμετρο</p> <p>Παροχές Οξυγόνου</p> <p>Φορητή παροχή Οξυγόνου</p> <p>Στηθοσκόπιο</p> <p>Διαγνωστικός φωτισμός</p> <p>Σετ συσκευών ακινητοποίησης άκρων (νάρθηκες κενού)</p> <p>Συσκευή ακινητοποίησης αυχένα (αυχενικό κολάρο)</p> <p>Συσκευή συνεχούς παροχής O2 τύπου CPAP Boussignac</p> <p>Εξωτερική φωτεινή και ηχητική σήμανση</p> <p>Κλιματιστική μονάδα</p> <p>Αυτοδύναμο σύστημα θέρμανσης</p> <p>Σύστημα εξαερισμού</p>			
	<p>1.4 Πιστοποιητικό βάσει της Ευρωπαϊκού προτύπου CEN, EN 1865, για:</p> <p>Φορείο ασθενούς</p> <p>Φορείο πολυτραυματία (scoop)</p> <p>Κάθισμα διακομιδής ασθενούς</p> <p>Στρώματος κενού διακομιδής ασθενούς</p> <p>Σανίδα ακινητοποίησης πολυτραυματία</p>			
2.	Λοιπές υποχρεώσεις			
	<p>2.1 Ο προμηθευτής θα δηλώνει τα πλησιέστερα, προς στα νησιά στα οποία προορίζονται να επιχειρούν τα ασθενοφόρα, κατάλληλα εξουσιοδοτημένα συνεργεία γενικών επισκευών, για τα οποία καταθέτει προσφορά. Σε περίπτωση που ο προμηθευτής δηλώσει στην προσφορά του ότι έχει εξασφαλίσει κατάλληλα εξουσιοδοτημένα συνεργεία γενικών επισκευών, με αποθήκη παράδοσης ανταλλακτικών και σε άλλες πόλεις της ίδιας Περιφέρειας στην οποία θα επιχειρούν τα ασθενοφόρα, θα αξιολογείται σύμφωνα με τον πίνακα βαθμολογίας της τέταρτης (IV) ενότητας. Ειδικώς για τα ανταλλακτικά εξαρτήματα της διασκευής του ασθενοφόρου και του υγειονομικού εξοπλισμού αυτού αυτά θα αποστέλλονται με επιβάρυνση του ανάδοχο προς τα εξουσιοδοτημένα συνεργεία που θα αναλάβουν την επισκευή του ασθενοφόρου ή προς το νησί στο οποίο επιχειρεί το ασθενοφόρο εφόσον δεν κρίνεται σκόπιμη η μεταφορά του ασθενοφόρου και κατόπιν συνεννόησης. Στην περίπτωση που απαιτηθεί ή μεταφορά</p>			

	<p>του ασθενοφόρου εκτός του νησιού που επιχειρεί, για λόγους επισκευής, το κόστος μεταφοράς βαρύνει τον ανάδοχο για όλη την περίοδο εγγύησης, εφόσον η βλάβη οφείλεται σε κακοτεχνία ή αστοχία υλικού. Τα υλικά και ο εξοπλισμός που θα χρησιμοποιηθούν στην διασκευή των οχημάτων ως ασθενοφόρα να είναι γνωστών οίκων κατασκευής που αντιπροσωπεύονται στη Ελλάδα. Παράλληλα ο προμηθευτής υποχρεούται να γνωρίσει εγγράφως στη 2η ΥΠΕ τα στοιχεία των αντιπροσώπων αυτών.</p>			
	<p>2.2 Ειδικά για τον Ιατροτεχνολογικό Εξοπλισμό, ήτοι για:</p> <p>Αυτόματος Απινιδωτής (AED).</p> <p>Φορητή Ηλεκτρική Αναρρόφηση.</p> <p>Παλμικό Οξύμετρο.</p> <p>Ο προμηθευτής να δηλώσει στην τεχνική προσφορά ότι διαθέτει διακριβωμένα όργανα για τον έλεγχο/συντήρηση/επισκευή του ιατροτεχνολογικού εξοπλισμού που προσφέρεται. Να κατατεθούν κατάλογος οργάνων για όλους τους απαραίτητους ελέγχους, όπως προκύπτουν από το εγχειρίδιο του κατασκευαστή και πρόσφατα πιστοποιητικά διακρίβωσής τους. Εφ' όσον η ανωτέρω απαίτηση δεν πρόκειται να ικανοποιηθεί υπό του ιδίου του προμηθευτή, δηλώνει ότι διαθέτει ή θα διαθέτει σύμβαση μετά τρίτων, του προμηθευτή ευθυνόμενου αποκλειστικά σε κάθε περίπτωση έναντι της αναθέτουσας αρχής, οι οποίοι θα είναι εξουσιοδοτημένοι και υπόχρεοι για την ικανοποίησή της.</p>			
	<p>2.3 Ο προμηθευτής υποχρεούται να παρέχει εγγύηση καλής λειτουργίας για χρονικό διάστημα τουλάχιστον δύο (2) ετών που αφορά το σύνολο του ασθενοφόρου και του εξοπλισμού του και πέντε (5) για την φωτεινή και ηχητική σήμανση. Έτσι, ο προμηθευτής οφείλει με δική του μέριμνα και δαπάνη να προβεί στη ρύθμιση, επισκευή ή αντικατάσταση εξαρτήματος ή συσκευής λόγω κατασκευαστικής ατέλειας. Η εγγύηση καλής λειτουργίας να ξεκινά με την πρώτη (1η) ημέρα της άδειας κυκλοφορίας που αναγράφεται στο έντυπο της Άδειας Κυκλοφορίας καθενός ασθενοφόρου και όχι με την παράδοση των ασθενοφόρων στη 2η ΥΠΕ. Εάν όμως έχει παρέλθει χρονικό διάστημα έξι (6) μηνών από την παράδοση των ασθενοφόρων και δεν έχει εκδοθεί ακόμη άδεια κυκλοφορίας, τότε η εγγύηση να ξεκινά την πρώτη ημέρα μετά την παρέλευση του εξαμήνου από την παράδοση.</p>			
	<p>2.4 Εγγύηση καλής λειτουργίας διάρκειας τουλάχιστον δύο (2) ετών θα δοθεί από τον προσφέροντα στη 2η ΥΠΕ για:</p> <p>Όχημα</p> <p>Διασκευή</p> <p>Εγκατάσταση θέρμανσης και κλιματισμού</p>			

	<p>Φορείο ασθενούς</p> <p>Φορείο πολυτραυματία (scoop)</p> <p>Κάθισμα διακομιδής ασθενούς</p> <p>Στρώματος κενού διακομιδής ασθενούς</p> <p>Σανίδα ακινητοποίησης πολυτραυματία</p> <p>Ειδική Βαλίτσα Πρώτων Βοηθειών</p> <p>Σάκος Γενικών Εφοδίων Πρώτων Βοηθειών</p> <p>Συσκευή ανάνηψης-τεχνητού αερισμού ασθενούς με τα παρελκόμενά της</p> <p>Αυτόματος Απινιδωτής (AED)</p> <p>Φορητή Ηλεκτρική Αναρρόφηση</p> <p>Πιεσόμετρο ψηφιακό</p> <p>Παλμικό Οξύμετρο</p> <p>Παροχές Οξυγόνου</p> <p>Φορητή παροχή Οξυγόνου</p> <p>Στηθοσκόπιο</p> <p>Διαγνωστικός φωτισμός</p> <p>Σετ συσκευών ακινητοποίησης άκρων (νάρθηκες κενού)</p> <p>Κλιματιστική μονάδα</p> <p>(Διευκρινίζεται ότι η εγγύηση για την Φωτεινή &amp; Ηχητική σήμανση θα είναι πενταετής (5)).</p> <p>Ο προμηθευτής να δηλώσει την παροχή των παραπάνω εγγυήσεων. Ο προμηθευτής θα πρέπει να διαθέτει αντίστοιχη έγγραφη πρωτότυπη βεβαίωση παροχής των παραπάνω εγγυήσεων του κατασκευαστικού οίκου (μεταφρασμένη επισήμως στην ελληνική, εάν πρόκειται για οίκο του εξωτερικού). Εναλλακτικά, η παραπάνω βεβαίωση μπορεί να δοθεί και από τον εξουσιοδοτημένο Διανομέα του Οίκου στην Ελλάδα.</p>			
	<p>2.5. Με την προσφορά να ορίζεται πάγιο ποσοστό έκπτωσης επί του εκάστοτε επίσημου τιμοκαταλόγου ανταλλακτικών του κατασκευαστή του οχήματος και να ισχύει για όλα τα εξουσιοδοτημένα συνεργεία σε όλη τη χώρα. Το ποσοστό της ως άνω έκπτωσης θα αποτελεί στοιχείο βαθμολογίας.</p>			
	<p>2.6. Ο προμηθευτής να δηλώνει ότι θα εξασφαλίσει στο σύνολο των υπό προμήθεια ασθενοφόρων οχημάτων για μία 10ετία τουλάχιστον, τα κάτωθι:</p> <p>α) ανταλλακτικά οχήματος (μηχανικά μέρη και αμάξωμα).</p> <p>β) ανταλλακτικά για όλα τα επί μέρους τμήματα της διασκευής του οχήματος σε ασθενοφόρο.</p> <p>γ) ανταλλακτικά για τον βασικό (σταθερό) εξοπλισμό και τον μεταφερόμενο ή αποσπώμενο (ιατροτεχνολογικό) εξοπλισμό.</p> <p>δ) τεχνική και επισκευαστική υποστήριξη για τα ανωτέρω υπό τα στοιχεία α, β, γ, υπό προμήθεια είδη και</p>			

	<p>υπηρεσίες στην Ελλάδα, που ειδικά για τον ιατροτεχνολογικό εξοπλισμό θα αποδεικνύεται με την κατάθεση των πιστοποιητικών εκπαίδευσης του τεχνικού προσωπικού, από τον κατασκευαστικό οίκο, στα προσφερόμενα μοντέλα και τύπους του εξοπλισμού.</p> <p>Συγκεκριμένα, ο προμηθευτής υποχρεούται κατά τη διάρκεια των δέκα (10) πρώτων χρόνων από την παράδοση, να διασφαλίσει τα αιτούμενα ανταλλακτικά, διαθέτοντας παρακαταθήκη ανταλλακτικών, και να εγγυηθεί ότι οποιοδήποτε ανταλλακτικό ζητηθεί από Υπηρεσία της 2ης ΥΠΕ θα παραδίδεται ή θα αποστέλλεται σε αυτήν μέσα σε διάστημα πέντε (5) εργάσιμων ημερών κατά ανώτατο όριο από την ημέρα έγγραφης επιδόσεως του αιτήματος της Υπηρεσίας. Επίσης ο προμηθευτής υποχρεούται κατά την διάρκεια των δέκα (10) πρώτων χρόνων από την παράδοση των οχημάτων να εγγυηθεί την εκτέλεση οποιασδήποτε επισκευής ή συντήρησης των οχημάτων που θα ζητηθεί από Υπηρεσία της 2ης ΥΠΕ στα εξουσιοδοτημένα συνεργεία γενικών επισκευών και αφορούν σε αποκατάσταση βλαβών από αστοχίες υλικών ή φυσιολογικές φθορές (προγραμματισμένη συντήρηση), μέσα σε διάστημα δέκα (10) εργάσιμων ημερών κατά ανώτατο όριο από την ημέρα έγγραφης επιδόσεως του αιτήματος από την Υπηρεσία.</p>			
	<p>2.7 Εφ' όσον οποιαδήποτε από τις ανωτέρω απαιτήσεις δεν πρόκειται να ικανοποιηθεί υπό του ίδιου του προμηθευτή, δηλώνει ότι διαθέτει ή ότι θα διαθέτει σύμβαση μετά τρίτων, του προμηθευτή ευθυνόμενου αποκλειστικά σε κάθε περίπτωση έναντι της αναθέτουσας αρχής, οι οποίοι θα είναι εξουσιοδοτημένοι και υπόχρεοι για την συντήρηση, την επισκευή και την προμήθεια των αναγκαίων ανταλλακτικών για:</p> <p>Όχημα  Διασκευή  Φωτεινή &amp; Ηχητική σήμανση  Εγκατάσταση θέρμανσης και κλιματισμού  Φορείο ασθενούς  Φορείο πολυτραυματία (scoop)  Κάθισμα διακομιδής ασθενούς  Στρώμα κενού διακομιδής ασθενούς  Σανίδα ακινητοποίησης πολυτραυματία  Συσκευή ανάνηψης-τεχνητού αερισμού ασθενούς με τα παρελκόμενά της  Αυτόματος Απινιδωτής (AED)  Φορητή Ηλεκτρική Αναρρόφηση  Πιεσόμετρο ψηφιακό  Παλμικό Οξύμετρο  Παροχές Οξυγόνου  Φορητή παροχή Οξυγόνου  Στηθοσκόπιο  Διαγνωστικός φωτισμός  Σετ συσκευών ακινητοποίησης άκρων (νάρθηκες κενού)  Συσκευή ακινητοποίησης αυχένα (αυχενικό κολάρο)</p>			

	<p>Συσκευή συνεχούς παροχής O2 τύπου CPAP Boussignac Εξωτερική φωτεινή και ηχητική σήμανση Κλιματιστική μονάδα Αυτοδύναμο σύστημα θέρμανσης Σύστημα εξαερισμού</p> <p>Ειδικά για: Αυτόματος Απινιδωτής (AED) Φορητή Ηλεκτρική Αναρρόφηση Παλμικό Οξύμετρο</p> <p>απαιτείται και η ύπαρξη πιστοποίησης των τρίτων, που θα αποτελούν εξουσιοδοτημένους συντηρητές στην Ελλάδα, κατά ISO 13485 με πεδίο πιστοποίησης την τεχνική υποστήριξη</p>			
	<p>2.8 Με την υπογραφή της σύμβασης ο ανάδοχος θα πρέπει να προσκομίσει κατάλογο (σε έντυπη ή ηλεκτρονική μορφή) με τις απαιτούμενες εργατο-ώρες για τις κυριότερες των επισκευών και κόστος εργατο-ώρας.</p>			
	<p>2.9 Κατά την παράδοση, κάθε όχημα να συνοδεύεται από:</p> <p>Πλήρη εφεδρικό τροχό τοποθετημένο εκτός θαλάμων. Ένα εγχειρίδιο συντήρησης επισκευών. Κατάλογο ανταλλακτικών σε Ελληνική ή / και Αγγλική γλώσσα. Θήκη εργαλείων, που να περιλαμβάνει πέραν των όσων απαιτούνται από τον κώδικα οδικής κυκλοφορίας (Κ.Ο.Κ.), τα κάτωθι:</p> <p>α) ζεύγος αντιολισθητικών ρομβοειδών αλυσίδων, κρίκου τετραγωνικής διατομής, τοποθέτησης τριών κινήσεων χωρίς μετακίνηση ή ανύψωση του οχήματος και ασφάλιση με ταχυσύνδεσμο, μέσα σε θήκη από σκληρό πλαστικό.</p> <p>β) δύο τρίγωνα.</p> <p>γ) μία θήκη κλειδιών με: ένα ρυθμιζόμενο γαλλικό κλειδί μία πένσα, δύο κοχλιοστρόφια μεσαίου μεγέθους, ένα ίσιο και ένα σταυρό</p> <p>δ) δυο γιλέκα ασφαλείας φωσφορούχα</p>			
	<p>2.10 Εργαλεία απεγκλωβισμού όπως παρακάτω: απλός λοστός απεγκλωβισμού (σκύλα), κοπίδι λαμαρίνας μήκους 25 cm, μικρός ατομικός πέλεκυς (τσεκούρι), Ιμάντας ρυμούλκησης Κουβέρτα πυρόσβεσης</p>			

	<p>Ζεύγος γαντιών εργασίας</p> <p>Τα εργαλεία απεγκλωβισμού, να είναι αποθηκευμένα στον θάλαμο οδηγού και από την πλευρά του συνοδηγού (κατά προτίμηση) και προσπελάσιμα.</p>			
	<p>2.11 Πυροσβεστήρες Ξηράς Κόνεως που θα φέρουν τις σχετικές ενδείξεις και πιστοποιήσεις, ώστε ικανοποιούν την κείμενη νομοθεσία: Δύο (2) πυροσβεστήρες με κατασβεστική ικανότητα 13A, 55B, C, έναν τοποθετημένο στον θάλαμο οδηγού και έναν στον θάλαμο ασθενούς).</p>			
	<p>2.12 Η προμηθεύτρια εταιρία υποχρεούται με δική της δαπάνη, όπως εξασφαλίσει την εκπαίδευση ικανού αριθμού Τεχνικού Προσωπικού της Υπηρεσίας για προωθημένη συντήρηση (3ου βαθμού) στα θέματα:</p> <p>α) κινητήρας - σύστημα ψεκασμού καυσίμου - ανάφλεξη,  β) διεύθυνση - μετάδοση κίνησης - κιβώτιο ταχυτήτων,  γ) ανάρτηση - πέδηση - ABS,  δ) ηλεκτρικό - ηλεκτρονικό σύστημα,  ε) κλιματισμός,  στ) αμάξωμα.</p> <p>Η εκπαίδευση αυτή να διαρκεί κατ' ελάχιστο δύο (2) ημέρες και να περιλαμβάνει οπωσδήποτε και εργαστηριακό μέρος με εξομίωση πραγματικών συνθηκών. Στον κάθε ένα εκπαιδευόμενο να δοθεί το απαραίτητο ενημερωτικό υλικό και υλικό παραπομπής. Σε περίπτωση που υπάρχουν περισσότεροι του ενός προμηθευτές για τον ίδιο τύπο οχήματος, ο καθένας υποχρεούται για την παροχή της ως άνω εκπαίδευσης ξεχωριστά. Για δε την σύμπραξη διαφορετικών προμηθευτών, προκειμένου από κοινού να παράσχουν την οφειλόμενη εκπαίδευση, απαιτείται η προηγούμενη συναίνεση της 2ης ΥΠΕ Πειραιώς και Αιγαίου</p>			
	<p>Τρίτη (III) Ενότητα (Επιθυμητές Δυνατότητες)</p> <p>ΟΜΑΔΑ Α' (Τεχνικές Προδιαγραφές Ποιότητας και Απόδοσης)</p> <p>A. Χαρακτηριστικά οχήματος</p> <p>1. Αμάξωμα</p> <p>1.1α Μεγαλύτερες εσωτερικές διαστάσεις θαλάμου ασθενούς</p> <p>Το μεγαλύτερο γινόμενο (εσωτερικό μήκος Χ εσωτερικό πλάτος), λαμβάνοντας υπόψη σε κάθε περίπτωση τους περιορισμούς των τεχνικών προδιαγραφών για τις διαστάσεις αυτές, βαθμολογείται με τη μέγιστη βαθμολογία, το δε μικρότερο βαθμολογείται με την βάση της βαθμολογίας, τα ενδιάμεσα λαμβάνουν αναλογικές τιμές.</p> <p>1.1β Μικρότερες εξωτερικές διαστάσεις αμαξώματος</p> <p>1.1β1 Το μικρότερο εξωτερικό, ολικό μήκος του</p>			

<p>αμαξώματος βαθμολογείται με τη μέγιστη βαθμολογία, το δε μεγαλύτερο (έως 5,30 m) βαθμολογείται με την βάση της βαθμολογίας, τα ενδιάμεσα μήκη λαμβάνουν αναλογικές τιμές.</p> <p>1.1β2 Το μικρότερο εξωτερικό πλάτος (μη συμπεριλαμβανομένων των εξωτερικών καθρεπτών) του αμαξώματος βαθμολογείται με τη μέγιστη βαθμολογία, το δε μεγαλύτερο (έως 2,05 m) βαθμολογείται με την βάση της βαθμολογίας, τα ενδιάμεσα πλάτη λαμβάνουν αναλογικές τιμές.</p> <p>1.2 Μέγιστη διάμετρος στροφής</p> <p>Η μικρότερη διάμετρος στροφής βαθμολογείται με τη μέγιστη βαθμολογία, η δε μεγαλύτερη, και εφ' όσον δεν ξεπερνά τα 12,0 m, βαθμολογείται με την βάση της βαθμολογίας. Τα ενδιάμεσα μεγέθη λαμβάνουν αναλογικές τιμές.</p> <p>1.3 Διαθέσιμη εφεδρεία βάρους</p> <p>Η μεγαλύτερη διαθέσιμη εφεδρεία βάρους βαθμολογείται με τη μέγιστη βαθμολογία, η δε μικρότερη βαθμολογείται με την βάση της βαθμολογίας. Τα ενδιάμεσα μεγέθη λαμβάνουν αναλογικές τιμές.</p> <p>1.4 Πλαϊνό σκαλοπάτι θαλάμου ασθενούς</p> <p>Εφ' όσον έχει προβλεφθεί εσωτερικό ενσωματωμένο σκαλοπάτι σε ύψος μέχρι 45 cm από το έδαφος, η συγκεκριμένη πρόταση βαθμολογείται με τη μέγιστη βαθμολογία. Το ηλεκτροκίνητο-αυτόματο, πτυσσόμενο σκαλοπάτι βαθμολογείται με τη βάση της βαθμολογίας.</p> <p>1.5 Μηχανισμός κλειδώματος θυρών</p> <p>Η ύπαρξη μηχανισμού κεντρικού κλειδώματος των θυρών με ηχητικό ή οπτικό σήμα στον οδηγό, σε περίπτωση μη επαρκούς κλεισίματος όλων των πορτών του οχήματος όταν αυτό βρίσκεται εν κινήσει, βαθμολογείται με την μέγιστη βαθμολογία. Η μη ύπαρξή του, βαθμολογείται με την βάση της βαθμολογίας</p> <p>1.6 Ζώνες ασφαλείας</p> <p>Η ύπαρξη ζωνών ασφαλείας τριών σημείων με προεντατήρα βαθμολογείται με την μέγιστη βαθμολογία, ενώ οι ζώνες ασφαλείας τριών σημείων χωρίς προεντατήρα βαθμολογείται με την βάση της βαθμολογίας.</p> <p>1.7 Εξωτερικοί καθρέπτες</p> <p>Η ύπαρξη καθρεπτών ηλεκτρικά ρυθμιζόμενων και θερμαινόμενων βαθμολογείται με την μέγιστη βαθμολογία. Καθρέπτες με τη μία από τις δύο παραπάνω δυνατότητες βαθμολογούνται με τη μισή βαθμολογία, ενώ οι καθρέπτες δίχως κάποια από τις δύο δυνατότητες βαθμολογούνται με την βάση της βαθμολογίας.</p> <p>2. Κινητήρας – λοιπά μηχανολογικά χαρακτηριστικά</p> <p>2.1 Μέγιστη ροπή στρέψης</p> <p>Η καλύτερη επίδοση βαθμολογείται με τη μέγιστη βαθμολογία, η μικρότερη με την βάση της βαθμολογίας και οι άλλες βαθμολογούνται</p>			
---	--	--	--

	<p>αναλογικά.</p> <p>2.2 Αναλογία Kg/hr (αριθμητική σχέση 2.2.δ.)</p> <p>Η ελάχιστη αναλογία Kg/hr βαθμολογείται με την μέγιστη βαθμολογία, η μέγιστη αποδεκτή (βάσει των προδιαγραφών) αναλογία, βαθμολογείται με την βάση της βαθμολογίας και οι ενδιάμεσες τιμές βαθμολογούνται αναλογικά.</p> <p>2.3 Ικανότητα ανόδου</p> <p>Η καλύτερη επίδοση να λαμβάνεται υπόψη με το όχημα φορτωμένο με το μέγιστο ωφέλιμο φορτίο και το σύστημα ψύξης (του κλιματισμού) σε λειτουργία βαθμολογείται με τη μέγιστη βαθμολογία, η μικρότερη βαθμολογείται με την βάση της βαθμολογίας και οι άλλες βαθμολογούνται αναλογικά.</p> <p>2.4 Ικανότητα επιτάχυνσης</p> <p>Η καλύτερη επίδοση, που υπερβαίνει τις ελάχιστες απαιτήσεις των προδιαγραφών, θα βαθμολογούνται με την μέγιστη βαθμολογία, ενώ οι επιδόσεις που ταυτίζονται με τις ελάχιστες απαιτήσεις των προδιαγραφών θα βαθμολογούνται με τη βάση της βαθμολογίας. Οι ενδιάμεσες επιδόσεις να βαθμολογούνται αναλογικά.</p> <p>3. Σύστημα μετάδοσης κίνησης</p> <p>Κιβώτιο ταχυτήτων με περισσότερες από πέντε (5) σχέσεις μετάδοσης εμπροσθοπορείας βαθμολογείται με την μέγιστη βαθμολογία, άλλως βαθμολογείται με την βάση της βαθμολογίας.</p> <p>4. Σύστημα διεύθυνσης</p> <p>Η δυνατότητα ρύθμισης της στεφάνης του τιμονιού καθ' ύψος (άνω-κάτω) και ρύθμισης της απόστασής της σε σχέση με τη θέση του οδηγού (μέσα-έξω) βαθμολογείται με τη μέγιστη βαθμολογία. Η μη ύπαρξη αυτών των δυνατοτήτων βαθμολογείται με την βάση της βαθμολογίας. Οποιαδήποτε άλλη εναλλακτική προσφορά, βαθμολογείται αναλογικά.</p> <p>5. Σύστημα πέδησης</p> <p>5.1 Βοηθητικά υποσυστήματα:</p> <p>Η ύπαρξη Συστήματος Αποφυγής σύγκρουσης (Collision Avoidance System) και Συστήματος Υποβοήθησης σε Ανηφόρα (Hill Start Assist), βαθμολογείται με τη μέγιστη βαθμολογία. Η ύπαρξη μόνο του ενός από τα δύο συστήματα βαθμολογείται με τη μισή βαθμολογία, ενώ εάν δεν προσφέρεται κανένα από τα δύο, με τη βάση της βαθμολογίας.</p> <p>5.2 Επιπλέον Συστήματα Ελέγχου Ευστάθειας:</p> <p>Σύστημα Αποτροπής Ανατροπής (Rollover Mitigation) και Σύστημα υποβοήθησης Ευστάθειας σε Πλευρικούς Ανέμους (Cross-Wind Assist), όταν υπάρχουν και τα δύο ταυτόχρονα, παίρνουν τη μέγιστη βαθμολογία, αν υπάρχει μόνο το ένα βαθμολογείται με το μισό της μέγιστης, προσθετής βαθμολογίας, ενώ εάν δεν προσφέρεται κανένα από τα δύο, δίδεται η βάση της βαθμολογίας.</p>			
--	--	--	--	--



	<p>6. Σύστημα ανάρτησης</p> <p>Η ύπαρξη, τουλάχιστον στον οπίσθιο άξονα, πνευματικής ανάρτησης (αερανάρτηση) βαθμολογείται με τη μέγιστη βαθμολογία.</p> <p>Εάν το σύστημα ανάρτησης του οπίσθιου άξονα διαθέτει μόνο ανεξάρτητη ανάρτηση, βαθμολογείται με τη μέση βαθμολογία</p> <p>Εάν το σύστημα ανάρτησης του οπίσθιου άξονα δεν διαθέτει ούτε ανεξάρτητη ανάρτηση (άλλα είναι τύπου άκαμπτου άξονα) και ούτε διαθέτει αερανάρτηση, τότε βαθμολογείται με την βάση της βαθμολογίας.</p> <p>B. Διασκευή αμαξώματος - λειτουργικότητα θαλάμου</p> <p>1. Θάλαμος ασθενούς</p> <p>1.1 Εσωτερική επένδυση - Κατασκευή πολυεστέρα</p> <p>Θα αξιολογηθεί ο μικρότερος αριθμός τεμαχίων (ελάχιστα τεμάχια), η ευκολία αφαίρεσης αυτών για επιδιόρθωση τυχόν βλαβών επί των τοιχωμάτων, η ανθεκτικότητα της κατασκευής, η στεγανότητα των αρμών και η κατά το δυνατόν πλήρης κάλυψη του θαλάμου ασθενούς (οροφή, τοιχώματα).</p> <p>Η καλύτερη κατασκευή, βαθμολογείται με τη μέγιστη βαθμολογία, η στοιχειώδης με την βασική βαθμολογία και οι άλλες αναλογικά.</p> <p>1.2 Τοποθέτηση και στήριξη ιατροτεχνολογικού εξοπλισμού</p> <p>Θα εκτιμηθεί η λειτουργικότητα και η ποιότητα κατασκευής της στήριξης εξοπλισμού, στήριξης - αποθήκευσης στρώματος κενού, φορείου πολυτραυματία και στήριξης ιατροτεχνολογικού εξοπλισμού.</p> <p>Η καλύτερη πρόταση, βαθμολογείται με την μέγιστη βαθμολογία, η στοιχειώδης με την βασική βαθμολογία και οι άλλες αναλογικά.</p> <p>1.3 Σύστημα ανάρτησης - σταθεροποίησης φιαλών (ορών - αίματος)</p> <p>Η καλύτερη πρόταση, βαθμολογείται με τη μέγιστη βαθμολογία, η στοιχειώδης με την βασική βαθμολογία και οι άλλες αναλογικά.</p> <p>1.4 Χειρολαβή μεταλλική (μπάρα)</p> <p>Η καλύτερη κατασκευή, βαθμολογείται με τη μέγιστη βαθμολογία, η στοιχειώδης με την βασική βαθμολογία και οι άλλες αναλογικά.</p> <p>1.5 Ερμάρια</p> <p>Θα εκτιμηθεί ιδιαίτερα η θέση, η ποσότητα και χωρητικότητά τους, καθώς και η εργονομία και ποιότητα κατασκευής τους σύμφωνα με τις προδιαγραφές. Η καλύτερη πρόταση, βαθμολογείται με τη μέγιστη βαθμολογία, η στοιχειώδης με την βασική βαθμολογία και οι άλλες αναλογικά.</p> <p>1.6 Δάπεδο θαλάμου ασθενούς</p> <p>Θα αξιολογηθεί η ποιότητα του τάπητα, η αντοχή του υλικού σε μηχανικές καταπονήσεις και κυρίως η περιμετρική υπερέυψωση που να διασφαλίζει από την</p>			
--	--	--	--	--

<p>είσοδο νερού σε κάθε πλαϊνή κατασκευή και σε όλη την επιφάνεια του θαλάμου.</p> <p>Καλύτερη λύση είναι εκείνη που η υπερύψωση επιτυγχάνεται με επέκταση και καθήλωση του ιδίου του υλικού του δαπέδου (χυτό ή θερμική επεξεργασία) επί όλων των επικατασκευών (επιδαπέδια ερμάρια) και βαθμολογείται με τη μέγιστη βαθμολογία. Στοιχειώδης είναι η απλή περιμετρική άνευ επεξεργασίας και καθηλώσεως υπερύψωση του τάπητα του δαπέδου επί των τοιχωμάτων του αμαξώματος και βαθμολογείται με την βασική βαθμολογία. Στεγανοποίηση με πρόσθετα πλαστικά υλικά (ταινίες) γεωμετρικά προ-διαμορφωμένα βαθμολογείται με το μισό της μέγιστης πρόσθετης βαθμολογίας.</p> <p>1.7 Διάταξη - διαρρύθμιση εργονομία</p> <p>Θα αξιολογηθεί η διάταξη των φορείων, η δυνατότητα εύκολης προσπέλασης των ασθενών και η ευχέρεια διενέργειας σωστικών χειρισμών επί των ασθενών σε συνάρτηση προς τον περιβάλλοντα χώρο. Η ευκολία φόρτωσης, εκφόρτωσης του φορείου.</p> <p>Η καλύτερη πρόταση, βαθμολογείται με την μέγιστη βαθμολογία, η στοιχειώδης με την βασική βαθμολογία και οι άλλες αναλογικά.</p> <p>1.8 Ποιότητα διασκευής</p> <p>Να αξιολογηθεί το φινίρισμα και η αισθητική της συνολικής κατασκευής, η ποιότητα των υλικών, χειρολαβές, τρόποι ασφάλισης - απασφάλισης κινητού εξοπλισμού.</p> <p>Η καλύτερη πρόταση, βαθμολογείται με τη μέγιστη βαθμολογία, η στοιχειώδης με την βασική βαθμολογία και οι άλλες αναλογικά.</p> <p>2. Ηλεκτρικό σύστημα</p> <p>2.1 Χωρητικότητα και θέση συσσωρευτών</p> <p>Η καλύτερη πρόταση, βαθμολογείται με τη μέγιστη βαθμολογία, η στοιχειώδης με την βασική βαθμολογία και οι άλλες αναλογικά.</p> <p>2.2 Ηλεκτρονική σειρά</p> <p>Η καλύτερη πρόταση, (ένταση ήχου, ρυθμιζόμενες βαθμίδες ήχου) βαθμολογείται με τη μέγιστη βαθμολογία, η στοιχειώδης με την βασική βαθμολογία και οι άλλες αναλογικά.</p> <p>2.3 Πολυφαρμακικό σύστημα</p> <p>Βαθμολογείται με τη μέγιστη βαθμολογία η τοποθέτηση πολυφαρμακικού συστήματος που αυξάνει λιγότερο το συνολικό ύψος του οχήματος καθώς και η σταθερότητα στήριξής του στην καμπίνα. Ενδιάμεσες προτάσεις βαθμολογούνται αναλογικά.</p> <p>2.4 Εξωτερικό φως περιστρεφόμενο για έρευνες</p> <p>Αξιολογείται το σημείο τοποθέτησής του κατά το δυνατό να μη ξεπερνά το ανώτερο ύψος του οχήματος, καθώς και η ένταση φωτισμού του.</p> <p>Η καλύτερη πρόταση, βαθμολογείται με τη μέγιστη βαθμολογία, η στοιχειώδης με την βασική βαθμολογία και οι άλλες αναλογικά.</p> <p>2.5 Φανοί "φλας αναγνώρισης" στο εμπρόσθιο μέρος</p>			
---	--	--	--

<p>και τις πλευρές του αυτοκινήτου</p> <p>Η καλύτερη πρόταση, βαθμολογείται με τη μέγιστη βαθμολογία, η στοιχειώδης με την βασική βαθμολογία και οι άλλες αναλογικά.</p> <p>2.6 Εσωτερικός φωτισμός θαλάμου</p> <p>Η καλύτερη πρόταση, βαθμολογείται με τη μέγιστη βαθμολογία, η στοιχειώδης με την βασική βαθμολογία και οι άλλες αναλογικά.</p> <p>2.7 Πίσω φωτισμός προς διευκόλυνση της φόρτωσης - εκφόρτωσης του φορείου.</p> <p>Η καλύτερη πρόταση, βαθμολογείται με τη μέγιστη βαθμολογία, η στοιχειώδης με την βασική και οι άλλες αναλογικά.</p> <p>2.8 Σύστημα ενδοεπικοινωνίας</p> <p>Η καλύτερη πρόταση, βαθμολογείται με τη μέγιστη βαθμολογία, η στοιχειώδης με την βασική βαθμολογία και οι άλλες αναλογικά.</p> <p>Γ. Εγκαταστάσεις ψύξης - θέρμανσης – εξαερισμού</p> <p>1. Κλιματιστική Μονάδα</p> <p>1.1 Θέση συμπυκνωτή</p> <p>Η λύση με το συμπυκνωτή (condenser) της κλιματιστικής μονάδας, τοποθετημένο στην οροφή παίρνει τη μέγιστη βαθμολογία. Εάν αυτός βρίσκεται στον κινητήρα του αυτοκινήτου, παίρνει τη βάση της βαθμολογίας.</p> <p>1.2 Ισχύς κλιματιστικής μονάδος</p> <p>Η καλύτερη πρόταση, βαθμολογείται με τη μέγιστη βαθμολογία, η στοιχειώδης με την βασική βαθμολογία και οι άλλες αναλογικά.</p> <p>2. Θέρμανση</p> <p>Η καλύτερη λύση (απόδοση θερμίδων, σημεία τοποθέτησης στομίων εξόδου θερμού αέρα) βαθμολογείται με τη μέγιστη βαθμολογία, η στοιχειώδης με την βασική βαθμολογία και οι άλλες αναλογικά.</p> <p>3. Εξαερισμός</p> <p>Η καλύτερη λύση, (αποτελεσματικότητα εξαερισμού, εξασφάλιση από την είσοδο νερών βροχής) βαθμολογείται με τη μέγιστη βαθμολογία, η στοιχειώδης με την βασική βαθμολογία και οι άλλες αναλογικά.</p> <p>Δ. Εξοπλισμός θαλάμου ασθενούς</p> <p>1. Φορείο ασθενούς</p> <p>Η καλύτερη πρόταση (ποιότητα των υλικών κατασκευής, πολλαπλότητα επιλεγόμενων θέσεων, ικανότητα φόρτωσης του φορείου, μεγαλύτερο μήκος, μικρότερο βάρος) βαθμολογούνται με τη μέγιστη βαθμολογία, η στοιχειώδης με την βασική βαθμολογία και οι άλλες αναλογικά.</p> <p>2. Σύστημα στήριξης - αποθήκευσης φορείου πολυτραυματία.</p> <p>Η λύση που επηρεάζει λιγότερο το χώρο της καμπίνας βαθμολογείται με τη μέγιστη βαθμολογία, η</p>			
--	--	--	--

	<p>στοιχειώδης με την βασική βαθμολογία και οι άλλες αναλογικά.</p> <p>3. Κάθισμα διακομιδής ασθενούς</p> <p>Θα εκτιμηθεί η εργονομία τόσο από πλευράς ασθενούς (προσαρμογή προς το σώμα του μεταφερομένου ασθενούς στήριξη χεριών - ποδιών, στήριξη κεφαλής) όσο και από την πλευρά των Διασωστών (πολλαπλότητα των χειρολαβών, δυνατότητα χρήσης σε κλιμακοστάσιο και ανελκυστήρα). Θα εκτιμηθεί η ποιότητα και στερεότητα κατασκευής (ανοδιωμένο αλουμίνιο ή άλλο μη οξειδούμενο υλικό) και η ευκολία τοποθέτησής του στην καμπίνα ασθενούς. Η καλύτερη πρόταση, βαθμολογείται με τη μέγιστη βαθμολογία, η στοιχειώδης με την βασική βαθμολογία και οι άλλες αναλογικά.</p> <p>6. Στρώμα κενού.</p> <p>Θα αξιολογηθεί η ποιότητα - ανθεκτικότητα υλικών, χειρολαβές, αντλία κενού, θέση βαλβίδας κενού, σε σημείο εύκολα προσβάσιμη χωρίς να προκαλεί όχληση, βάρος του στρώματος.</p> <p>Η καλύτερη πρόταση, βαθμολογείται με τη μέγιστη βαθμολογία, η στοιχειώδης με την βασική βαθμολογία και οι άλλες αναλογικά.</p> <p>E. Ιατροτεχνολογικός εξοπλισμός θαλάμου ασθενούς</p> <p>1. Ειδική βαλίτσα Πρώτων Βοηθειών</p> <p>Θα αξιολογηθεί η αντοχή στη θραύση του υλικού κατασκευής, τα μεταβλητά χωρίσματα.</p> <p>Η καλύτερη πρόταση, βαθμολογείται με τη μέγιστη βαθμολογία, η στοιχειώδης με την βασική βαθμολογία και οι άλλες αναλογικά.</p> <p>2. Σάκος Γενικών Εφοδίων Πρώτων Βοηθειών</p> <p>Θα αξιολογηθεί η αντοχή και το είδος του υλικού, καθώς και η εργονομία του σάκου.</p> <p>Η καλύτερη πρόταση, βαθμολογείται με τη μέγιστη βαθμολογία, η στοιχειώδης με την βασική βαθμολογία και οι άλλες αναλογικά.</p> <p>3. Αυτόματος Απινιδωτής (AED)</p> <p>Θα βαθμολογηθούν: το βάρος της συσκευής, η διάρκεια ζωής της μη επαναφορτιζόμενης μπαταρίας, το αν η απαίτηση για πραγματοποίηση τουλάχιστον 300 απινιδώσεων στα 150 Joules ή 15 h λειτουργίας monitoring με πλήρως φορτισμένη την μη επαφορτιζόμενη μπαταρία επιτυγχάνεται χωρίς την αλλαγή μπαταρίας, ο αριθμός απινιδώσεων ή χρόνος παρακολούθησης μετά την ένδειξη "low battery" της μη επαναφορτιζόμενης μπαταρίας, ο απαιτούμενος χρόνος φόρτισης στα 150 Joules, ο χρόνος ανάλυσης του ΗΚΓ από την στιγμή επιτυχούς σύνδεσης του ζεύγους των αυτοκόλλητων ηλεκτροδίων, το μέγεθος της οθόνης, ο αριθμός των αποθηκευμένων περιστατικών και τα επιπλέον τεχνικά χαρακτηριστικά με συντελεστή βαρύτητας: 5, 5, 20, 15, 15, 10, 10, 10 και 10% αντίστοιχα. Η καλύτερη πρόταση θα βαθμολογηθεί με την μέγιστη βαθμολογία, η στοιχειώδης με την βασική βαθμολογία και οι υπόλοιπες θα βαθμολογηθούν αναλογικά</p>			
--	--	--	--	--

	<p>έως τη μέγιστη βαθμολογία.</p> <p>4. Φορητή ηλεκτρική αναρρόφηση</p> <p>Θα βαθμολογηθεί το κενό που επιτυγχάνει η αντλία, η αναρροφητική ικανότητα, το βάρος της συσκευής, ο χρόνος πλήρους φόρτισης της μπαταρίας και η αυτονομία λειτουργίας με πλήρως φορτισμένη μπαταρία με συντελεστή βαρύτητας 20% για κάθε κριτήριο. Η καλύτερη πρόταση θα βαθμολογηθεί με την μέγιστη βαθμολογία, η στοιχειώδης με την βασική βαθμολογία και οι υπόλοιπες θα βαθμολογηθούν αναλογικά έως τη μέγιστη βαθμολογία.</p> <p>5. Παλμικό Οξύμετρο</p> <p>Θα βαθμολογηθεί η αυτονομία λειτουργίας, το μήκος καλωδίου αισθητήρα, το βάρος συσκευής και τα επιπλέον τεχνικά χαρακτηριστικά με συντελεστή βαρύτητας 30, 25, 20 και 25% αντίστοιχα. Η καλύτερη πρόταση θα βαθμολογηθεί με την μέγιστη βαθμολογία, η στοιχειώδης με την βασική βαθμολογία και οι υπόλοιπες θα βαθμολογηθούν αναλογικά έως τη μέγιστη βαθμολογία.</p> <p>6. Πιεσόμετρο ψηφιακό</p> <p>Θα βαθμολογηθεί η μνήμη αποθήκευσης, το βάρος της συσκευής και τα επιπλέον τεχνικά χαρακτηριστικά με συντελεστή βαρύτητας 30, 40 και 30% αντίστοιχα. Η καλύτερη πρόταση θα βαθμολογηθεί με την μέγιστη βαθμολογία, η στοιχειώδης με την βασική βαθμολογία και οι υπόλοιπες θα βαθμολογηθούν αναλογικά έως τη μέγιστη βαθμολογία.</p> <p>7. Παροχές Οξυγόνου</p> <p>Η κατασκευή με τις περισσότερες ενδείξεις και alarm βαθμολογείται με τη μέγιστη βαθμολογία και η λύση που πληροί τις βασικές απαιτήσεις βαθμολογείται με την βάση της βαθμολογίας.</p> <p>7.1 Θέσεις φιαλών οξυγόνου</p> <p>Η λύση, να είναι τοποθετημένες σε λειτουργικά νεκρούς χώρους του θαλάμου ασθενούς, να καλύπτονται και να προφυλάσσονται βαθμολογείται με τη μέγιστη βαθμολογία. Άλλες λύσεις θα βαθμολογηθούν αναλογικά.</p> <p>7.2 Φορητή πρόσθετη φιάλη</p> <p>Φιάλη και τα εξαρτήματά της που πληρούν τις προδιαγραφές θα βαθμολογηθούν με την βάση της βαθμολογίας, ενώ φιάλη και τα εξαρτήματά της που υπερπληρούν τις προδιαγραφές, θα βαθμολογηθούν αναλογικά έως τη μέγιστη βαθμολογία.</p> <p>8. Διαγνωστικός Φωτισμός</p> <p>Η καλύτερη πρόταση (πολλαπλά κάτοπτρα, λυχνία ιωδίου, ψυκτικά πτερύγια) βαθμολογείται με τη μέγιστη βαθμολογία, η στοιχειώδης με την βασική βαθμολογία και οι άλλες αναλογικά.</p> <p>ΣΤ. Λοιπός εξοπλισμός θαλάμου ασθενούς</p>			
--	---	--	--	--

	<p>1. Καθίσματα προσωπικού</p> <p>Καθίσματα που πληρούν τις προδιαγραφές να βαθμολογηθούν με την βάση της βαθμολογίας, ενώ καθίσματα που υπερπληρούν τις προδιαγραφές, να βαθμολογηθούν αναλογικά έως τη μέγιστη βαθμολογία.</p> <p>ΟΜΑΔΑ Β'</p> <p>1. Χρόνος παράδοσης</p> <p>Η καλύτερη πρόταση με τον συντομότερο χρόνο παράδοσης, ο οποίος θα είναι τουλάχιστον τριάντα (30) ημέρες πριν από τον ζητούμενο, θα βαθμολογείται με τη μέγιστη βαθμολογία. Προτάσεις με χρόνο παράδοσης ίδιο με αυτόν των ελαχίστων απαιτήσεων βαθμολογούνται με την βάση της βαθμολογίας. Οι ενδιάμεσες προτάσεις θα βαθμολογηθούν αναλογικά.</p> <p>2. Εγγύηση καλής λειτουργίας οχήματος και εξοπλισμού πάσης φύσεως</p> <p>Η καλύτερη πρόταση κάλυψης με εγγύηση που υπερβαίνει τα δύο (2) έτη (εξαιρουμένης της φωτεινής &amp; ηχητικής σήμανσης όπου και προβλέπεται 5ετής εγγύηση), βαθμολογείται με τη μέγιστη βαθμολογία. Οι προτάσεις που καλύπτουν την βασική απαίτηση, βαθμολογούνται με την βάση της βαθμολογίας και οι άλλες αναλογικά.</p> <p>3. Τεχνική υποστήριξη</p> <p>Η καλύτερη πρόταση παροχής Τεχνικής Εκπαίδευσης, άνω των δύο ημερών, σε ειδικές εκπαιδευτικές εγκαταστάσεις και η δωρεάν χορήγηση Ειδικών Εργαλείων, όπου αυτά απαιτούνται για την εκτέλεση ορισμένης εργασίας, βαθμολογείται με τη μέγιστη βαθμολογία. Οι προτάσεις που καλύπτουν την βασική απαίτηση, βαθμολογούνται με την βάση της βαθμολογίας και οι άλλες αναλογικά.</p> <p>4. Εξουσιοδοτημένα συνεργεία γενικών επισκευών</p> <p>Ο προμηθευτής θα δηλώνει τα πλησιέστερα, προς στα νησιά στα οποία προορίζονται να επιχειρούν τα ασθενοφόρα, κατάλληλα εξουσιοδοτημένα συνεργεία γενικών επισκευών, για την οποία καταθέτει προσφορά. Σε περίπτωση που ο προμηθευτής δηλώσει στην προσφορά του ότι έχει εξασφαλίσει κατάλληλα εξουσιοδοτημένα συνεργεία γενικών επισκευών, με αποθήκη παράδοσης ανταλλακτικών και σε άλλες πόλεις της ίδιας Περιφέρειας στην οποία θα επιχειρούν τα ασθενοφόρα, θα αξιολογείται σύμφωνα με τον πίνακα βαθμολογίας της τέταρτης (IV) ενότητας. Ειδικώς για τα ανταλλακτικά εξαρτήματα της διασκευής του ασθενοφόρου και του υγειονομικού εξοπλισμού αυτού αυτά θα αποστέλλονται με επιβάρυνση του ανάδοχο προς τα εξουσιοδοτημένα συνεργεία που θα αναλάβουν την επισκευή του ασθενοφόρου ή προς το νησί στο οποίο επιχειρεί το ασθενοφόρο εφόσον δεν κρίνεται σκόπιμη η μεταφορά του ασθενοφόρου και κατόπιν συνεννόησης. Στην περίπτωση που απαιτηθεί ή μεταφορά του ασθενοφόρου εκτός του νησιού που επιχειρεί, για λόγους επισκευής, το κόστος μεταφοράς βαρύνει τον ανάδοχο για όλη την περίοδο εγγύησης, εφόσον η βλάβη</p>			
--	---	--	--	--

	<p>οφείλεται σε κακοτεχνία ή αστοχία υλικού. Τα υλικά και ο εξοπλισμός που θα χρησιμοποιηθούν στην διασκευή των οχημάτων ως ασθενοφόρα να είναι γνωστών οίκων κατασκευής που αντιπροσωπεύονται στη Ελλάδα. Παράλληλα ο προμηθευτής υποχρεούται να γνωρίσει εγγράφως στη 2η ΥΠΕ τα στοιχεία των αντιπροσώπων αυτών.</p> <p>5. Πάγιο ποσοστό έκπτωσης στα ανταλλακτικά του οχήματος</p> <p>Η προσφορά με το μεγαλύτερο πάγιο ποσοστό έκπτωσης επί του εκάστοτε επίσημου τιμοκαταλόγου ανταλλακτικών του κατασκευαστή του οχήματος, που ισχύει για όλα τα εξουσιοδοτημένα συνεργεία σε όλη τη χώρα, θα λαμβάνει το μέγιστο της βαθμολογίας. Η προσφορά με το μικρότερο ποσοστό θα λαμβάνει την βάση της βαθμολογίας. Οι υπόλοιπες προσφορές θα βαθμολογούνται αναλογικά.</p>			
--	---	--	--	--

## ΠΑΡΑΡΤΗΜΑ VII – Σχέδιο Σύμβασης

Στον Αγ. Ι. Ρέντη σήμερα την \_\_\_\_\_ του έτους 2021... οι πιο κάτω συμβαλλόμενοι:

Αφενός

Η 2Η Υ.ΠΕ. ΠΕΙΡΑΙΩΣ ΚΑΙ ΑΙΓΑΙΟΥ που εδρεύει στον Αγ. Ι. Ρέντη 182-33, Θηβών 196-198 με ΑΦΜ : 998998311 και ΔΟΥ Μοσχάτου και εκπροσωπείται νόμιμα για την υπογραφή της παρούσας από \_\_\_\_\_ και η/ο οποία/ος στο εξής θα αναφέρεται στην παρούσα σύμβαση ως «η Αναθέτουσα Αρχή»

Και αφετέρου

Η εταιρεία με την επωνυμία \_\_\_\_\_ που εδρεύει στην οδό \_\_\_\_\_ έχει αριθμό φορολογικού μητρώου \_\_\_\_\_ υπάγεται στη ΔΟΥ \_\_\_\_\_ και εκπροσωπείται νόμιμα από \_\_\_\_\_ της εταιρείας, και η οποία στο εξής θα αναφέρεται στην παρούσα σύμβαση ως «ο ανάδοχος/ προμηθευτής».

Λαμβάνοντας υπόψη:

1. Την..... Διακήρυξη.
2. Την με αρ. πρωτ. \_\_\_\_\_ προσφορά του αναδόχου.
3. Την με αρ. πρωτ. \_\_\_\_\_ απόφαση της Αναθέτουσας Αρχής, με την οποία κατακυρώθηκε το αποτέλεσμα της .....Διακήρυξης.
4. Την με αριθμ.πρωτ.....έγκριση της διακήρυξης από την ΕΥΔ Ε.Π. Περιφέρειας Βορείου Αιγαίου.

Συμφώνησαν και έκαναν αμοιβαία αποδεκτά τα ακόλουθα:

#### **ΑΡΘΡΟ 1ο : ΑΝΤΙΚΕΙΜΕΝΟ ΤΗΣ ΠΑΡΟΥΣΑΣ**

Αντικείμενο της σύμβασης είναι η προμήθεια τεσσάρων (4) ασθενοφόρων μικρού όγκου, των Κέντρων Υγείας Καλλονής, Πυργίου, Πολιχνίτου και Μυτιλήνης) με παροχή τεχνικής εκπαίδευσης σε ειδικές εκπαιδευτικές εγκαταστάσεις και η δωρεάν χορήγηση ειδικών εργαλείων, όπου αυτά απαιτούνται για την εκτέλεση ορισμένης εργασίας, με πλήρη επίδειξη λειτουργίας των καθώς και του εξοπλισμού τους, όπως αναλυτικά περιγράφονται στις τεχνικές προδιαγραφές της παρούσας.

Επιπλέον περιλαμβάνεται η εκπαίδευση ικανού αριθμού Τεχνικού Προσωπικού της Υπηρεσίας για προωθημένη συντήρηση (3ου βαθμού) στα θέματα: α) κινητήρας- σύστημα ψεκασμού καυσίμου – ανάφλεξη, β) διεύθυνση – μετάδοση κίνησης – κιβώτιο ταχυτήτων, γ) ανάρτηση – πέδηση – ABS, δ) ηλεκτρικό – ηλεκτρονικό σύστημα, ε) κλιματισμός, στ) αμάξωμα.

#### **ΑΡΘΡΟ 2ο : ΙΕΡΑΡΧΗΣΗ ΣΥΜΒΑΤΙΚΩΝ ΚΕΙΜΕΝΩΝ**

Το κείμενο της σύμβασης κατισχύει κάθε άλλου κειμένου στο οποίο στηρίζεται, εκτός κατάδηλων σφαλμάτων ή παραδρομών. Για θέματα που δεν ρυθμίζονται από τη σύμβαση ή σε περίπτωση που ανακλύφουν αντικρουόμενοι/ αντιφατικοί όροι αυτής, για την ερμηνεία της λαμβάνονται υπόψη κατά σειρά η διακήρυξη, η απόφαση κατακύρωσης και η προσφορά του αναδόχου, τα οποία αποτελούν αναπόσπαστο μέρος της σύμβασης και ενιαίο σύνολο με αυτήν.



**ΑΡΘΡΟ 3. ΕΓΓΡΑΦΗ ΕΠΙΚΟΙΝΩΝΙΑ**

1.Η έγγραφη επικοινωνία μεταξύ της Αναθέτουσας Αρχής και του Αναδόχου πραγματοποιείται ταχυδρομικά, e-mail, τηλεομοιοτυπικά ή και ιδιοχειρώς, ως ακολούθως:

Για την Αναθέτουσα Αρχή:	Για τον Ανάδοχο:
Διοίκηση 2ης Υγειονομικής Περιφέρειας Πειραιώς και Αιγαίου –	Επωνυμία:
Θηβών 196-198 Τ.Κ. 182-33 , Αγ. Ι. Ρέντης	Ταχ. Δ/νση
ΑΦΜ: 998998311	ΑΦΜ:
Τηλ:	Τηλ:
	Fax:
	email:

2. Σε κάθε περίπτωση, ο αποστολέας λαμβάνει κάθε αναγκαίο μέτρο για να εξασφαλίσει την παραλαβή του εγγράφου και την απόδειξή της.

3. Όποτε στην παρούσα γίνεται λόγος για ειδοποίηση, κοινοποίηση, συμφωνία, έγκριση, βεβαίωση, πιστοποίηση, ή απόφαση, και εφόσον δεν προβλέπεται άλλως, η εν λόγω ειδοποίηση, κοινοποίηση, συμφωνία, έγκριση, πιστοποίηση, βεβαίωση ή απόφαση θα είναι γραπτή.

**ΑΡΘΡΟ 4. ΤΙΜΗΜΑ – ΤΡΟΠΟΣ ΠΛΗΡΩΜΗΣ**

Το τίμημα για την προμήθεια ανέρχεται στο ποσό των.....προ ΦΠΑ, ήτοι:.....συμπεριλαμβανομένου του ΦΠΑ, που ορίζεται στην κατακυρωτική απόφαση και ο τρόπος πληρωμής του αναδόχου ως εξής:

Η πληρωμή του αναδόχου θα πραγματοποιηθεί με το 100% της συμβατικής αξίας μετά την οριστική παραλαβή των υλικών

Η πληρωμή του συμβατικού τιμήματος θα γίνεται με την προσκόμιση των νομίμων παραστατικών και δικαιολογητικών που προβλέπονται από τις διατάξεις του άρθρου 200 παρ. 4 του ν. 4412/2016, καθώς και κάθε άλλου δικαιολογητικού που τυχόν ήθελε ζητηθεί από τις αρμόδιες υπηρεσίες που διενεργούν τον έλεγχο και την πληρωμή.

Τον ανάδοχο βαρύνουν οι υπέρ τρίτων νόμιμες κρατήσεις, ως και κάθε άλλη επιβάρυνση, σύμφωνα με την κείμενη νομοθεσία, για την παράδοση του υλικού στον τόπο και με τον τρόπο που προβλέπεται στα έγγραφα της σύμβασης.

Ιδίως βαρύνεται με τις ακόλουθες κρατήσεις:

α) Κράτηση 0,07% η οποία υπολογίζεται επί της αξίας κάθε πληρωμής προ φόρων και κρατήσεων της αρχικής, καθώς και κάθε συμπληρωματικής σύμβασης υπέρ της Ενιαίας Ανεξάρτητης Αρχής Δημοσίων Συμβάσεων επιβάλλεται. (άρθρο 44 Ν. 4605/2019 όπως ισχύει)

β) Χαρτόσημο 3% επί της κράτησης της Ε.Α.Α.ΔΗ.ΣΥ. και ΟΓΑ 20% επί της κράτησης του χαρτοσήμου.

γ) Κράτηση 2% υπέρ Ψυχικής Υγείας σύμφωνα με το άρθρο 3 του Ν. 3580/2007.

δ) Κράτηση 0,06% η οποία υπολογίζεται επί της αξίας κάθε πληρωμής προ φόρων και κρατήσεων της αρχικής καθώς και κάθε συμπληρωματικής σύμβασης υπέρ της Αρχής Εξέτασης Προδικαστικών Προσφυγών (άρθρο 350 παρ. 3 του ν. 4412/2016) .

ε) Κράτηση ύψους 0,02% υπέρ του Δημοσίου, η οποία υπολογίζεται επί της αξίας, εκτός ΦΠΑ, της αρχικής, καθώς και κάθε συμπληρωματικής σύμβασης. Το ποσό αυτό παρακρατείται σε κάθε πληρωμή από την αναθέτουσα αρχή στο όνομα και για λογαριασμό της Γενικής Διεύθυνσης Δημοσίων Συμβάσεων και Προμηθειών σύμφωνα με την παρ. 6 του άρθρου 36 του ν. 4412/2016.

Ο Ανάδοχος επιβαρύνεται με παρακράτηση φόρου εισοδήματος σύμφωνα με τις ισχύουσες διατάξεις (Ν. 2283/94, ΦΕΚ 151/Α/94, όπως εκάστοτε ισχύει).

Στο συμβατικό τίμημα περιλαμβάνονται η αμοιβή του αναδόχου και όλες ανεξαιρέτως οι δαπάνες για την εκτέλεση της παρούσας χωρίς καμία επιβάρυνση της Αναθέτουσας Αρχής, έστω και από επιγενόμενη αιτία, συμπεριλαμβανομένων ενδεικτικά των ασφαλιστικών εισφορών και πάσης φύσεως φορολογικών και άλλων επιβαρύνσεων υπέρ του Δημοσίου ή οποιουδήποτε τρίτου, καθώς και του κόστους φόρτωσης, μεταφοράς, ελέγχου, ή και της θέσης σε λειτουργία, παραγωγής εγχειριδίων, οδηγιών κλπ.

Η παρούσα σύμβαση χρηματοδοτείται από την Ευρωπαϊκή Ένωση (Ευρωπαϊκό Ταμείο Περιφερειακής Ανάπτυξης ) και από εθνικούς πόρους μέσω του ΠΔΕ.( Κωδ. Εναρίθμου 2020ΕΠ08810021). Το ποσό των 50.000,00€ θα χρηματοδοτηθεί από τη 2<sup>η</sup> ΔΥΠΕ Πειραιώς και Αιγαίου

## **ΑΡΘΡΟ 5. ΔΙΑΡΚΕΙΑ ΣΥΜΒΑΣΗΣ – ΠΑΡΑΔΟΣΗ ΤΩΝ ΑΣΘΕΝΟΦΟΡΩΝ**

Ο ανάδοχος υποχρεούται να παραδώσει τα ασθενοφόρα σε κατάσταση πλήρους λειτουργίας μέσα σε (8) μήνες από την ημερομηνία υπογραφής της σύμβασης. Ο συμβατικός χρόνος παράδοσης των υλικών μπορεί να παρατείνεται, πριν από τη λήξη του αρχικού συμβατικού χρόνου παράδοσης, υπό τις προϋποθέσεις του άρθρου 206 του ν. 4412/2016. Στην περίπτωση που το αίτημα υποβάλλεται από τον ανάδοχο και η παράταση χορηγείται χωρίς να συντρέχουν λόγοι ανωτέρας βίας ή άλλοι ιδιαιτέρως σοβαροί λόγοι που καθιστούν αντικειμενικώς αδύνατη την εμπρόθεσμη παράδοση των συμβατικών ειδών επιβάλλονται οι κυρώσεις του άρθρου 207 του ν. 4412/2016.

Εάν λήξει ο συμβατικός χρόνος παράδοσης, χωρίς να υποβληθεί εγκαίρως αίτημα παράτασης ή, εάν λήξει ο παραταθείς, κατά τα ανωτέρω, χρόνος, χωρίς να παραδοθεί το υλικό, ο ανάδοχος κηρύσσεται έκπτωτος.

Ο ανάδοχος υποχρεούται να ειδοποιεί την υπηρεσία που εκτελεί την προμήθεια και την επιτροπή παραλαβής, για την ημερομηνία που προτίθεται να παραδώσει το υλικό, τουλάχιστον πέντε (5) εργάσιμες ημέρες νωρίτερα.

Μετά από κάθε προσκόμιση υλικού στην αποθήκη υποδοχής αυτών, ο ανάδοχος υποχρεούται να υποβάλει στην υπηρεσία αποδεικτικό, θεωρημένο από τον υπεύθυνο της αποθήκης, στο οποίο αναφέρεται η ημερομηνία προσκόμισης, το υλικό, η ποσότητα και ο αριθμός της σύμβασης σε εκτέλεση της οποίας προσκομίστηκε.

Το χρονοδιάγραμμα της σύμβασης δύναται να παραταθεί μετά από αίτημα του Αναδόχου, σύμφωνα γνώμη της Αναθέτουσας Αρχής και της ΕΥΔ Ε.Π. Περιφέρειας Βορείου Αιγαίου, χωρίς αύξηση του τιμήματος.

Περαιτέρω, ο συμβατικός χρόνος παράδοσης μπορεί, σε κάθε περίπτωση, να μετατίθεται σύμφωνα με το άρθρο 206 του Ν. 4412/2016, με προϋπόθεση τη σύμφωνη γνώμη της ΕΥΔ Ε.Π. Περιφέρειας Βορείου Αιγαίου.

## **ΑΡΘΡΟ 6. Παραλαβή υλικών - Χρόνος και τρόπος παραλαβής υλικών**

6.2.1. Η παραλαβή των υλικών γίνεται από επιτροπές, πρωτοβάθμιες ή και δευτεροβάθμιες, που συγκροτούνται σύμφωνα με την παρ. 11 περ. β του άρθρου 221 του Ν.4412/16 σύμφωνα με τα οριζόμενα στο άρθρο 208 του ως άνω νόμου και με τα όσα αναφέρονται στην παρούσα.

Κατά την διαδικασία παραλαβής των υλικών διενεργείται ποσοτικός και ποιοτικός έλεγχος και εφόσον το επιθυμεί μπορεί να παραστεί και ο προμηθευτής.

Το κόστος της διενέργειας των ελέγχων βαρύνει τον ανάδοχο.

Η επιτροπή παραλαβής, μετά τους προβλεπόμενους ελέγχους συντάσσει πρωτόκολλα (μακροσκοπικό – οριστικό- παραλαβής του υλικού με παρατηρήσεις –απόρριψης των υλικών) σύμφωνα με την παρ.3 του άρθρου 208 του ν. 4412/16.

Τα πρωτόκολλα που συντάσσονται από τις επιτροπές (πρωτοβάθμιες – δευτεροβάθμιες) κοινοποιούνται υποχρεωτικά και στους αναδόχους.

Υλικά που απορρίφθηκαν ή κρίθηκαν παραληπτά με έκπτωση επί της συμβατικής τιμής, με βάση τους ελέγχους που πραγματοποίησε η πρωτοβάθμια επιτροπή παραλαβής, μπορούν να παραπέμπονται για επανεξέταση σε δευτεροβάθμια επιτροπή παραλαβής ύστερα από αίτημα του αναδόχου ή αυτεπάγγελτα σύμφωνα με την παρ. 5 του άρθρου 208 του ν.4412/16. Τα έξοδα βαρύνουν σε κάθε περίπτωση τον ανάδοχο.

Επίσης, εάν ο τελευταίος διαφωνεί με τα αποτελέσματα των εργαστηριακών εξετάσεων που διενεργήθηκαν από πρωτοβάθμιες ή δευτεροβάθμιες επιτροπές παραλαβής μπορεί να ζητήσει εγγράφως εξέταση κατ'έφεση των οικείων αντιδειγμάτων, μέσα σε ανατρεπτική προθεσμία είκοσι (20) ημερών από την γνωστοποίηση σε αυτόν των αποτελεσμάτων της αρχικής εξέτασης, με τον τρόπο που περιγράφεται στην παρ. 8 του άρθρου 208 του Ν.4412/16.

Το αποτέλεσμα της κατ'έφεση εξέτασης είναι υποχρεωτικό και τελεσίδικο και για τα δύο μέρη.

Ο ανάδοχος δεν μπορεί να ζητήσει παραπομπή σε δευτεροβάθμια επιτροπή παραλαβής μετά τα αποτελέσματα της κατ'έφεση εξέτασης.

Τα ασθενοφόρα θα παραδοθούν «με το κλειδί στο χέρι», δλδ. με όλες τις διαδικασίες ολοκληρωμένες συμπεριλαμβανομένων της έγκρισης καταλληλόλητας, έκδοσης άδειας κυκλοφορίας, έκδοση πινακίδας κυκλοφορίας κ.λπ.

Η αρμόδια επιτροπή παραλαβής παραδοτέων συνεπικουρούμενη από εκπρόσωπο που θα οριστεί από τη Διοίκηση της Αναθέτουσας Αρχής, δύναται να μεταβεί, κατόπιν συνεννόησης με τον ανάδοχο και ανάλογα με το στάδιο προόδου των εργασιών, στο εργοστάσιο κατασκευής και διασκευής των οχημάτων. Δύναται να πραγματοποιηθούν μέχρι και δύο (2) επισκέψεις για διάστημα τουλάχιστον τριών (3) εργασίμων ημερών κάθε φορά, αφαιρουμένων των μετακινήσεων. Έργο της ως άνω επιτροπής θα είναι η διαπίστωση της συμφωνίας ή απόκλισης μεταξύ της τεχνικής προσφοράς του προμηθευτή και της υλοποιούμενης διασκευής. Μετά από κάθε επίσκεψη- αυτοψία που θα διενεργεί, η Επιτροπή θα συντάσσει σχετική έκθεση των διαπιστώσεων της, την οποία θα καταθέτει στη Διοίκηση της Αναθέτουσας Αρχής. Τυχόν έξοδα διερμηνείας, μετάβασης, διαμονής και διατροφής της Επιτροπής αυτής εκτός νομού Αττικής βαρύνουν τον προμηθευτή.

Σημείωση: Τα ασθενοφόρα απαλλάσσονται της εφάπαξ εισφοράς και τα τιθέμενα σε κυκλοφορία ασθενοφόρα αυτοκίνητα Ι.Χ. που ανήκουν σε Ν.Π.Ι.Δ. και Ν.Π.Δ.Δ. που εποπτεύονται από το Υπουργείο Υγείας (άρθρο 24 ν.2331/1995), επίσης απαλλάσσονται από τα τέλη κυκλοφορίας σύμφωνα με την ΠΟΛ 1214/11 «Διάθεση ειδικών σημάτων τελών κυκλοφορίας έτους 2012. Εφαρμογή διατάξεων άρθρου 35 Ν. 3986/2011 (ΦΕΚ 152 Α).»

Το πρώτο από τα ασθενοφόρα που θα παραδοθεί από τον ανάδοχο προμηθευτή, μετά την υπογραφή της σύμβασης, θα εξετασθεί από την Επιτροπή Παραλαβής, η οποία θα έχει τη δυνατότητα κάθε νόμιμου ελέγχου και δοκιμασίας του, προκειμένου να ελέγξει τη συμφωνία μεταξύ της τεχνικής προσφοράς και του παραδοθέντος οχήματος. Εάν διαπιστωθούν αποκλίσεις, ο προμηθευτής υποχρεούται να τις αποκαταστήσει πλήρως τόσο στο πρώτο παραδοθέν και εξετασθέν ασθενοφόρο όχημα, όσο και σε αυτά που ήδη παραδόθηκαν ή θα παραδοθούν, εντός χρονικού διαστήματος που θα καθορίσει η επιτροπή σε σχετική Έκθεσή της, στην οποία θα αναφέρονται σαφώς τα σημεία που παρουσιάζουν απόκλιση. Εάν ο προμηθευτής δεν συμμορφωθεί πλήρως και εντός του καθορισθέντος χρονικού ορίου, η επιτροπή δεν θα προβεί στην οριστική παραλαβή τους. Εάν δεν υπάρχουν αποκλίσεις ή ο προμηθευτής τις αποκατέστησε όπως ορίζεται παραπάνω, η Επιτροπή παραλαβής θα συντάξει σχετικό πρωτόκολλο οριστικής ποιοτικής και ποσοτικής παραλαβής. Τα πρωτόκολλα που συντάσσονται από τις επιτροπές (πρωτοβάθμιες – δευτεροβάθμιες) κοινοποιούνται υποχρεωτικά και στους αναδόχους. Κατά τα λοιπά ισχύουν τα όσα προβλέπονται από το άρθρο 208 του Ν. 4412/2016, έτσι όπως τροποποιούμενος ισχύει σήμερα.

### **ΠΡΟΣΩΡΙΝΗ ΠΑΡΑΛΑΒΗ**

Η προσωρινή παραλαβή των ασθενοφόρων θα γίνει από την προβλεπόμενη Επιτροπή παραλαβής της 2ης ΥΠΕ Πειραιώς και Αιγαίου. Ο ανάδοχος είναι υποχρεωμένος να παραδώσει τα ασθενοφόρα καινούργια και συνοδευόμενα από ότι άλλο απαιτείται από την παρούσα διακήρυξη.

Η προσωρινή παραλαβή των ασθενοφόρων θα γίνει από την παραπάνω Ε.Π. εντός πέντε (5) εργασίμων ημερών από την προσκόμισή τους στον χώρο του αναδόχου.

Η προσωρινή παραλαβή συνίσταται με ποσοτική παραλαβή των προσφερόμενων ειδών σε αντιπαραβολή και συμφωνία με τα προσκομιζόμενα δελτία αποστολής ή δελτία αποστολής – τιμολόγια, συντάσσεται δε πρωτόκολλο προσωρινής παραλαβής από την Επιτροπή παραλαβής της 2ης ΥΠΕ.

## **ΟΡΙΣΤΙΚΗ ΠΑΡΑΛΑΒΗ**

Η οριστική παραλαβή θα ακολουθήσει την προσωρινή παραλαβή και θα ολοκληρωθεί μέσα σε περίοδο τριάντα (30) εργασίμων ημερών από την έκδοση της άδειας κυκλοφορίας των ασθενοφόρων.

Με τη λήξη του διαστήματος της δοκιμαστικής περιόδου και αφού η Ε.Π. της 2ης ΥΠΕ βεβαιωθεί ότι τα ασθενοφόρα ανταποκρίνονται πλήρως και συμμορφώνονται στους όρους της διακήρυξης και των τεχνικών προδιαγραφών, των τεχνικών σχεδίων και διαγραμμάτων και είναι απολύτως σύμφωνα με την προσφορά του αναδόχου, μετά από λεπτομερείς ελέγχους σε εξομοίωση πραγματικών συνθηκών και την εκπαίδευση του προσωπικού όπως αναλυτικά αναφέρεται στην παρούσα, θα γίνει η οριστική παραλαβή αυτών και θα συνταχθεί το πρωτόκολλο παραλαβής.

Αν η παραλαβή των υλικών και η σύνταξη του σχετικού πρωτοκόλλου δεν πραγματοποιηθεί από την επιτροπή παραλαβής μέσα στον οριζόμενο από τη σύμβαση χρόνο, θεωρείται ότι η παραλαβή συντελέστηκε αυτοδίκαια, με κάθε επιφύλαξη των δικαιωμάτων του Δημοσίου και εκδίδεται προς τούτο σχετική απόφαση του αρμοδίου αποφαινομένου οργάνου, με βάση μόνο το θεωρημένο από την υπηρεσία που παραλαμβάνει τα υλικά αποδεικτικό προσκόμισης τούτων, σύμφωνα δε με την απόφαση αυτή η αποθήκη του φορέα εκδίδει δελτίο εισαγωγής του υλικού και εγγραφής του στα βιβλία της, προκειμένου να πραγματοποιηθεί η πληρωμή του αναδόχου.

Ανεξάρτητα από την, κατά τα ανωτέρω, αυτοδίκαιη παραλαβή και την πληρωμή του αναδόχου, πραγματοποιούνται οι προβλεπόμενοι από την σύμβαση έλεγχοι από επιτροπή που συγκροτείται με απόφαση του αρμοδίου αποφαινομένου οργάνου, στην οποία δεν μπορεί να συμμετέχουν ο πρόεδρος και τα μέλη της επιτροπής που δεν πραγματοποίησε την παραλαβή στον προβλεπόμενο από την σύμβαση χρόνο. Η παραπάνω επιτροπή παραλαβής προβαίνει σε όλες τις διαδικασίες παραλαβής που προβλέπονται από την ως άνω παράγραφο 1 και το άρθρο 208 του ν. 4412/2016 και συντάσσει τα σχετικά πρωτόκολλα. Οι εγγυητικές επιστολές προκαταβολής και καλής εκτέλεσης δεν επιστρέφονται πριν από την ολοκλήρωση όλων των προβλεπομένων από τη σύμβαση ελέγχων και τη σύνταξη των σχετικών πρωτοκόλλων.

Η εγγυητική επιστολή καλής εκτέλεσης δεν επιστρέφεται πριν από την ολοκλήρωση όλων των προβλεπομένων από τη σύμβαση ελέγχων και τη σύνταξη των σχετικών πρωτοκόλλων.

## **ΑΡΘΡΟ 7 : ΚΥΡΩΣΕΙΣ – ΠΟΙΝΙΚΕΣ ΡΗΤΡΕΣ**

Ο ανάδοχος κηρύσσεται υποχρεωτικά έκπτωτος από τη σύμβαση και από κάθε δικαίωμα που απορρέει από αυτήν, με απόφαση της αναθέτουσας αρχής, ύστερα από γνωμοδότηση του αρμοδίου οργάνου, εφόσον δεν φορτώσει, παραδώσει ή αντικαταστήσει τα συμβατικά υλικά ή δεν επισκευάσει ή συντηρήσει αυτά μέσα στον συμβατικό χρόνο ή στον χρόνο παράτασης που του δοθεί, σύμφωνα με όσα προβλέπονται στο άρθρο 206 του ν. 4412/2016 καθώς και στην αριθμ. ....διακήρυξη του διαγωνισμού.

Δεν κηρύσσεται έκπτωτος όταν:

- α) Το υλικό δεν φορτωθεί ή παραδοθεί ή αντικατασταθεί με ευθύνη του φορέα που εκτελεί τη σύμβαση,
- β) συντρέχουν λόγοι ανωτέρας βίας,

Στον οικονομικό φορέα που κηρύσσεται έκπτωτος από την σύμβαση, επιβάλλεται, με απόφαση του αποφαινομένου οργάνου, ύστερα από γνωμοδότηση του αρμοδίου οργάνου, το οποίο υποχρεωτικά καλεί τον ανάδοχο προς παροχή εξηγήσεων, ολική κατάπτωση της εγγύησης καλής εκτέλεσης της σύμβασης.

Επιπλέον μπορεί να επιβληθεί ο προβλεπόμενος από το άρθρο 74 του ν. 4412/2016 αποκλεισμός του αναδόχου από τη συμμετοχή του σε διαδικασίες δημοσίων συμβάσεων.

Αν το υλικό φορτωθεί - παραδοθεί ή αντικατασταθεί μετά τη λήξη του συμβατικού χρόνου και μέχρι λήξης του χρόνου της παράτασης που χορηγήθηκε, σύμφωνα με το άρθρο 206 του Ν.4412/16, επιβάλλεται πρόστιμο (άρθρο 207 του ν. 4412/2016) 5% επί της συμβατικής αξίας της ποσότητας που παραδόθηκε εκπρόθεσμα.

Το παραπάνω πρόστιμο υπολογίζεται επί της συμβατικής αξίας των εκπρόθεσμα παραδοθέντων υλικών, χωρίς ΦΠΑ. Εάν τα υλικά που παραδόθηκαν εκπρόθεσμα επηρεάζουν τη χρησιμοποίηση των υλικών που παραδόθηκαν εμπρόθεσμα, το πρόστιμο υπολογίζεται επί της συμβατικής αξίας της συνολικής ποσότητας αυτών.

Κατά τον υπολογισμό του χρονικού διαστήματος της καθυστέρησης για φόρτωση- παράδοση ή αντικατάσταση των υλικών, με απόφαση του αποφαινομένου οργάνου, ύστερα από γνωμοδότηση του αρμοδίου οργάνου, δεν λαμβάνεται υπόψη ο χρόνος που παρήλθε πέραν του εύλογου, κατά τα διάφορα στάδια των διαδικασιών, για το οποίο δεν ευθύνεται ο ανάδοχος και παρατείνεται, αντίστοιχα, ο χρόνος φόρτωσης - παράδοσης.

Η είσπραξη του προστίμου γίνεται με παρακράτηση από το ποσό πληρωμής του αναδόχου ή, σε περίπτωση ανεπάρκειας ή έλλειψης αυτού, με ισόποση κατάπτωση της εγγύησης καλής εκτέλεσης εφόσον ο ανάδοχος δεν καταθέσει το απαιτούμενο ποσό.

Σε περίπτωση ένωσης οικονομικών φορέων, το πρόστιμο και οι τόκοι επιβάλλονται αναλόγως σε όλα τα μέλη της ένωσης.

Ο ανάδοχος οφείλει να καταβάλει για κάθε ημέρα καθυστέρησης πέραν του χρονικού περιθωρίου των ημερών που ορίζονται ανωτέρω, για την παράδοση ανταλλακτικών ή την εκτέλεση των εργασιών επισκευής και συντήρησης, ως ποινική ρήτρα, ποσό ίσο με εξήντα (60) ευρώ, ημερησίως.

## **ΑΡΘΡΟ 8. ΕΓΓΥΗΣΗ – ΠΕΡΙΟΔΟΣ ΕΓΓΥΗΣΗΣ**

Ο ανάδοχος εγγυάται προς την Αναθέτουσα Αρχή ότι η προμήθεια θα εκτελεσθεί σύμφωνα με τους όρους και προϋποθέσεις της παρούσας, τα ασθενοφόρα θα έχουν όλες τις ιδιότητες και χαρακτηριστικά που προβλέπονται στην παρούσα, θα είναι απαλλαγμένα από οποιαδήποτε ελαττώματα και ότι θα ανταποκρίνονται στις προδιαγραφές, λειτουργίες, αποτελέσματα και ιδιότητες, όπως αυτές προδιαγράφονται στη διακήρυξη και στην προσφορά που κατέθεσε.

Ο ανάδοχος εγγυάται προς την Αναθέτουσα Αρχή ότι η προμήθεια και τα τυχόν επί μέρους στοιχεία της θα είναι κατά την παράδοσή τους καινούργια και αμεταχειρίστη.

Ο προμηθευτής παρέχει εγγύηση καλής λειτουργίας για χρονικό διάστημα .....που αφορά στο σύνολο του ασθενοφόρου και του εξοπλισμού του. Κατά την περίοδο της εγγυημένης λειτουργίας, ο ανάδοχος ευθύνεται για την καλή λειτουργία του αντικειμένου της προμήθειας Επίσης, οφείλει κατά το χρόνο της εγγυημένης λειτουργίας να προβαίνει στην προβλεπόμενη συντήρηση και να αποκαταστήσει οποιαδήποτε βλάβη με τρόπο και σε χρόνο που περιγράφεται στις τεχνικές προδιαγραφές και στα λοιπά τεύχη της σύμβασης.

Για την παρακολούθηση της εκπλήρωσης των συμβατικών υποχρεώσεων του αναδόχου η επιτροπή παρακολούθησης και παραλαβής, προβαίνει στον απαιτούμενο έλεγχο της συμμόρφωσης του αναδόχου στα προβλεπόμενα στην σύμβαση για την εγγυημένη λειτουργία καθ' όλον τον χρόνο ισχύος της τηρώντας σχετικά πρακτικά. Σε περίπτωση μη συμμόρφωσης του αναδόχου προς τις συμβατικές του υποχρεώσεις, επιτροπή εισηγείται στο αποφαινόμενο όργανο της σύμβασης την έκπτωση του αναδόχου.

Μέσα σε ένα (1) μήνα από την λήξη του προβλεπόμενου χρόνου της εγγυημένης λειτουργίας η επιτροπή παρακολούθησης και παραλαβής συντάσσει σχετικό πρωτόκολλο παραλαβής της εγγυημένης λειτουργίας, στο οποίο αποφαινεται για την συμμόρφωση του αναδόχου στις απαιτήσεις της σύμβασης. Σε περίπτωση μη συμμόρφωσης, ολικής ή μερικής, του αναδόχου, το συλλογικό όργανο μπορεί να προτείνει την ολική ή μερική κατάπτωση της εγγυήσεως καλής λειτουργίας που προβλέπεται στο άρθρο 4.1.2 της παρούσας. Το πρωτόκολλο εγκρίνεται από το αρμόδιο αποφαινόμενο όργανο.

Ο ανάδοχος αποδέχεται ότι κατά την εκτέλεση της συγκεκριμένης προμήθειας δεν χρησιμοποιεί μελέτες ή προϊόντα τρίτων χωρίς νόμιμη άδεια και επομένως δεσμεύεται ότι είναι υπεύθυνος

έναντι τρίτων και της Αναθέτουσας Αρχής για τυχόν απαιτήσεις πνευματικών δικαιωμάτων τρίτων, καθώς επίσης δεσμεύεται να αμύνεται και να υπερασπίζεται την Αναθέτουσα Αρχή κατά οποιασδήποτε έγερσης αξιώσεων ή απαιτήσεων τρίτων, να καλύπτει αποκλειστικά κάθε σχετική δαπάνη (Δικαστική ή εξώδικη) καθώς επίσης και να αποκαθιστά κάθε ζημία αυτών.

Ο ανάδοχος αποδέχεται επίσης ότι σε περίπτωση που δημιουργηθεί οποιαδήποτε διένεξη ή διαφορά, από αυτές που περιγράφονται στην προηγούμενη παράγραφο, η οποία κατά την κρίση της Αναθέτουσας Αρχής είναι δυνατόν να θέσει σε κίνδυνο την ελεύθερη και απρόσκοπτη αξιοποίηση της προμήθειας, υποχρεούται αναντίρρητα και το ταχύτερο δυνατόν να προβεί σε ενέργειες εξασφαλιστικές των δικαιωμάτων και συμφερόντων του και ειδικότερα είτε να εξασφαλίσει άμεσα την πλήρη και αποδεδειγμένη απόλαυση όλων των δικαιωμάτων χρήσης των παραδοτέων είτε να αντικαθιστά / τροποποιεί ορισμένα ή όλα τα παραδοτέα με άλλα που δεν παραβιάζουν δικαιώματα τρίτων. Η τυχόν αποκατάσταση/ τροποποίηση θα γίνεται κατόπιν της συναίνεσης της Αναθέτουσας Αρχής. Υπογραμμίζεται ότι κάθε τροποποίηση της σύμβασης συντελείται με βάση τα οριζόμενα στο άρθρο 132 του Ν. 4412/2016 και πριν υπογραφεί πρέπει να τύχει της προέγκρισης της ΕΥΔ Ε.Π. Περιφέρειας Βορείου Αιγαίου. Σε κάθε περίπτωση, τα υπό αντικατάσταση/ τροποποίηση παραδοτέα θα πρέπει να είναι σύμφωνα με τις τεχνικές προδιαγραφές της προμήθειας και να εξασφαλίζουν την υλοποίησή της, όπως προδιαγράφηκε.

#### **ΑΡΘΡΟ 9. ΕΓΓΥΗΤΙΚΗ ΕΠΙΣΤΟΛΗ ΚΑΛΗΣ ΕΚΤΕΛΕΣΗΣ**

Ο ανάδοχος προσκόμισε κατά την υπογραφή της παρούσας ως εγγύηση για την τήρηση των όρων της , την υπ' αριθμ.....εγγυητική επιστολή καλής εκτέλεσης, η οποία έχει εκδοθεί σύμφωνα με το άρθρο 72 του Ν. 4412/2016, της Τράπεζας.....διάρκειας.....ποσού ίσου με το 5% της συνολικής συμβατικής αξίας της προμήθειας προ ΦΠΑ, ήτοι .....€

Η εγγύηση καλής εκτέλεσης, προκειμένου να γίνει αποδεκτή , πρέπει να περιλαμβάνει κατ' ελάχιστον τα αναφερόμενα στην παράγραφο 2.1.5. στοιχεία της παρούσας και επιπλέον τον αριθμό και τον τίτλο της σχετικής σύμβασης. Το περιεχόμενό της είναι σύμφωνο με το υπόδειγμα που περιλαμβάνεται στο Παράρτημα IV της Διακήρυξης και τα οριζόμενα στο άρθρο 72 του ν. 4412/2016.

Η εγγύηση καλής εκτέλεσης της σύμβασης καλύπτει συνολικά και χωρίς διακρίσεις την εφαρμογή όλων των όρων της σύμβασης και κάθε απαίτηση της αναθέτουσας αρχής έναντι του αναδόχου.

Η εγγύηση καλής εκτέλεσης καταπίπτει σε περίπτωση παράβασης των όρων της σύμβασης, όπως αυτή ειδικότερα ορίζει.

Η εγγύηση καλής εκτέλεσης επιστρέφεται στο σύνολό της μετά την οριστική ποσοτική και ποιοτική παραλαβή του αντικειμένου της σύμβασης. Εάν στο πρωτόκολλο οριστικής ποιοτικής και ποσοτικής παραλαβής αναφέρονται παρατηρήσεις ή υπάρχει εκπρόθεσμη παράδοση, η επιστροφή των ως άνω εγγυήσεων γίνεται μετά την αντιμετώπιση των παρατηρήσεων και του εκπροθέσμου.

#### **ΑΡΘΡΟ 10. ΕΓΓΥΗΤΙΚΗ ΕΠΙΣΤΟΛΗ ΚΑΛΗΣ ΛΕΙΤΟΥΡΓΙΑΣ**

Ο ανάδοχος είναι υποχρεωμένος μετά την οριστική παραλαβή των ασθενοφόρων και κατά την επιστροφή της Εγγύησης καλής εκτέλεσης να καταθέσει Εγγυητική επιστολή καλής λειτουργίας των ασθενοφόρων που έχει προμηθεύσει η οποία εκδίδεται σύμφωνα με το άρθρο 72 του Ν. 4412/2016, ποσού 14.226,00€ (Αριθμό.....εγγυητική επιστολή της.....Τράπεζας, ποσού 14.226,00€)

Ο χρόνος ισχύος της εγγυητικής επιστολής καλής λειτουργίας πρέπει να ισούται με την Περίοδο Εγγύησης , όπως αυτή ορίζεται στην παρούσα.

Η εγγυητική καλής λειτουργίας επιστρέφεται μετά την παρέλευση της περιόδου εγγύησης και την εκκαθάριση του συνόλου των τυχόν απαιτήσεων της Αναθέτουσας Αρχής έναντι του Αναδόχου.

Κατά τη διάρκεια της περιόδου Εγγύησης σε περίπτωση δυσλειτουργίας του συνόλου ή μέρους των αγαθών, η οποία δεν έχει αποκατασταθεί από τον Ανάδοχο, καταπίπτει η εγγυητική καλής λειτουργίας ή μέρος αυτής με απόφαση της Αναθέτουσας Αρχής κατόπιν εισήγησης της αρμόδιας επιτροπής παραλαβής.

#### **ΑΡΘΡΟ 11. ΥΠΟΧΡΕΩΣΕΙΣ ΑΝΑΘΕΤΟΥΣΑΣ ΑΡΧΗΣ**

Κατά την εκτέλεση των καθηκόντων της, η Επιτροπή και όλα τα εξουσιοδοτημένα από την Αναθέτουσα πρόσωπα οφείλουν να μην ανακοινώνουν σε κανέναν, παρά μόνο στα πρόσωπα που δικαιούνται να γνωρίζουν, πληροφορίες που περιήλθαν σε αυτούς κατά τη διάρκεια και με την ευκαιρία της εκτέλεσης της σύμβασης και αφορούν τεχνικά ή εμπορικά ζητήματα ή μεθόδους κατασκευής ή λειτουργίας του έργου ή του αναδόχου.

#### **ΑΡΘΡΟ 12. ΥΠΟΧΡΕΩΣΕΙΣ ΑΝΑΔΟΧΟΥ**

Ο ανάδοχος οφείλει να εκτελεί τις απορρέουσες από τη σύμβαση υποχρεώσεις του με τη δέουσα προσοχή και επιμέλεια και σύμφωνα με τις αρχές της καλής πίστης και των συναλλακτικών ηθών, καθώς και τη σχετική υποβληθείσα προσφορά του.

Τα παραδοτέα που προβλέπεται να παρασχεθούν στο πλαίσιο της σύμβασης πρέπει να συμφωνούν από κάθε άποψη με τα οριζόμενα στην παρούσα Σύμβαση, στην προκήρυξη και στα υπόλοιπα συμβατικά τεύχη.

Καθ' όλη τη διάρκεια εκτέλεσης του έργου, ο ανάδοχος θα πρέπει να συνεργάζεται στενά με την Αναθέτουσα Αρχή, υποχρεούται δε να λαμβάνει υπόψη του οποιοσδήποτε παρατηρήσεις της σχετικά με την εκτέλεση του έργου.

Ο Ανάδοχος υποχρεούται, εφόσον κληθεί από την Αναθέτουσα Αρχή, να παρίσταται σε οποιαδήποτε υπηρεσιακή συνεδρίαση αφορά στο Έργο (τακτική έκτακτη), προσκομίζοντας και παρουσιάζοντας όλα τα απαραίτητα στοιχεία που θα του ζητηθούν.

Ο ανάδοχος θα είναι πλήρως και αποκλειστικά μόνος υπεύθυνος για την τήρηση της ισχύουσας νομοθεσίας σε σχέση με οποιαδήποτε εργασία εκτελείται από το προσωπικό που θα ασχοληθεί ή θα παράσχει οποιοσδήποτε υπηρεσίες σε σχέση με την παρούσα σύμβαση. Σε περίπτωση οποιασδήποτε παράβασης ή ζημίας που προκληθεί σε τρίτους υποχρεούται μόνος αυτός προς αποκατάστασή της.

Ο ανάδοχος οφείλει να ενεργεί με επιμέλεια και φροντίδα, ώστε να εμποδίζει πράξεις ή παραλείψεις που θα μπορούσαν να έχουν αποτέλεσμα αντίθετο με το συμφέρον της Αναθέτουσας Αρχής ή του Φορέα λειτουργίας.

Ο ανάδοχος σε περίπτωση παράβασης οποιουδήποτε όρου της σύμβασης ή της διακήρυξης ή της προσφοράς του έχει υποχρέωση να αποζημιώσει την Αναθέτουσα Αρχή για κάθε θετική και αποθετική ζημία που προκάλεσε με αυτήν την παράβαση εξ' οιασδήποτε αιτίας και αν προέρχεται, αλλά μέχρι το ύψος του ποσού της σύμβασης.

Η Αναθέτουσα Αρχή απαλλάσσεται από κάθε ευθύνη και υποχρέωση από τυχόν ατύχημα ή από κάθε άλλη αιτία κατά την εκτέλεση του έργου. Η Αναθέτουσα Αρχή δεν έχει υποχρέωση καταβολής αποζημίωσης για υπερωριακή απασχόληση ή οποιαδήποτε άλλη αμοιβή στο προσωπικό του Αναδόχου ή τρίτων.

Ο Ανάδοχος φέρει την ευθύνη για την καταστροφή ή φθορά ή κλοπή του εξοπλισμού μέχρι την οριστική ποσοτική και ποιοτική παραλαβή του από την Επιτροπή Παραλαβής που έχει οριστεί για το σκοπό αυτό και εφόσον τα οχήματα φυλάσσονται σε χώρο του αναδόχου. Κατά τη δοκιμαστική περίοδο χρήσης, που προηγείται της οριστικής παραλαβής, τυχόν ζημιές που προκληθούν από κακή χρήση του ασθενοφόρου βαρύνουν την αναθέτουσα αρχή. Αντίστοιχα, η αποκατάσταση κακοτεχνιών ή αστοχίας υλικού που διαπιστωθεί κατά τη δοκιμαστική περίοδο χρέως βαρύνει εξ ολοκλήρου τον ανάδοχο.

Σε περίπτωση που ο Ανάδοχος είναι Ένωση/ Κοινοπραξία, τα μέλη που αποτελούν την Ένωση / Κοινοπραξία θα είναι από κοινού και εις ολόκληρον υπεύθυνα έναντι της Αναθέτουσας Αρχής για την εκπλήρωση όλων των απορρεουσών από τη Διακήρυξη υποχρεώσεών τους. Τυχόν υφιστάμενες μεταξύ τους συμφωνίες περί κατανομής των ευθυνών τους έχουν ισχύ μόνο στις εσωτερικές τους σχέσεις και σε καμία περίπτωση δεν δύνανται να προβληθούν έναντι της

Αναθέτουσας Αρχής ως λόγος απαλλαγής του ενός Μέλους από τις ευθύνες και τις υποχρεώσεις του άλλου ή των άλλων μελών για την ολοκλήρωση του έργου.

ΣΕ περίπτωση που ο Ανάδοχος είναι Ένωση/ Κοινοπραξία και κατά τη διάρκεια της εκτέλεσης της σύμβασης, οποιαδήποτε από τα Μέλη της Ένωσης/ Κοινοπραξίας εξαιτίας ανικανότητας για οποιοδήποτε λόγο ή λόγω ανωτέρας βίας δεν μπορεί να ανταποκριθεί στις υποχρεώσεις του, τα υπόλοιπα Μέλη συνεχίζουν να έχουν την ευθύνη ολοκλήρωσης της Σύμβασης με τους ίδιους όρους.

Σε περίπτωση λύσης, πτώχευσης ή θέσης σε καθεστώς αναγκαστικής διαχείρισης ή ειδικής εκκαθάρισης ενός εκ των μελών που απαρτίζουν τον ανάδοχο, η σύμβαση εξακολουθεί να υφίσταται και οι απορρέουσες από τη σύμβαση υποχρεώσεις βαρύνουν τα εναπομείναντα μέλη του Αναδόχου, μόνο εφόσον αυτά είναι σε θέση να τις εκπληρώσουν. Η κρίση για τη δυνατότητα εκπλήρωσης ή μη των όρων της σύμβασης εναπόκειται στη διακριτική ευχέρεια του αρμοδίου οργάνου της Αναθέτουσας Αρχής. Σε αντίθετη περίπτωση συγχώνευσης, εξαγοράς, μεταβίβασης της επιχείρησης κλπ. κάποιου εκ των μελών που απαρτίζουν τον ανάδοχο, η συνέχιση ή όχι της σύμβασης εναπόκειται στη διακριτική ευχέρεια της Αναθέτουσας Αρχής, η οποία εξετάζει αν εξακολουθούν να συντρέχουν στο πρόσωπο του διαδόχου μέλους οι προϋποθέσεις ανάθεσης της Σύμβασης. Σε περίπτωση λύσης ή πτώχευσης του Αναδόχου, όταν αυτός αποτελείται από μία εταιρεία, ή θέσης της περιουσίας αυτού σε αναγκαστική διαχείριση, τότε η σύμβαση λύεται αυτοδίκαια από την ημέρα επέλευσης των ανωτέρω γεγονότων. Σε τέτοια περίπτωση καταπίπτουν υπέρ της Αναθέτουσας Αρχής και η Εγγυητική επιστολή καλής εκτέλεσης που προβλέπεται από τη σύμβαση.

Ο ανάδοχος υποχρεούται να τοποθετήσει:

αυτοκόλλητη λωρίδα με τη λέξη AMBULANCE στο μπροστινό μέρος του ασθενοφόρου με γράμματα οπισθοαντανακλαστικά χρώματος μπλε τυπωμένα αντίστροφα (ύψος γραμμάτων δέκα (10) cm).

πέντε (5) οπισθοαντανακλαστικά αυτοκόλλητα με το σήμα (λογότυπο) του Υπουργείου Υγείας όπως ακολούθως:

α) ένα (1) σήμα (λογότυπο) του Υπουργείου Υγείας διαστάσεων περίπου τριάντα (30) cm x τριάντα (30) cm στο μπροστινό μέρος του ασθενοφόρου (καπό) και πάνω από τη λέξη AMBULANCE.

β) δύο (2) σήματα (λογότυπα) του Υπουργείου Υγείας διαστάσεων περίπου τριάντα (30) cm x τριάντα (30) cm στο πίσω μέρος του ασθενοφόρου, στους δύο (2) υαλοπίνακες αντίστοιχα.

γ) δύο (2) σήματα (λογότυπα) του Υπουργείου Υγείας διαστάσεων περίπου τριάντα (30) cm x τριάντα (30) cm, μία (1) σε κάθε πλευρά της καμπίνας ασθενούς του ασθενοφόρου και αριστερά όπως κοιτάμε το πίσω παραλληλόγραμμο πλαίσιο.

δύο (2) οπισθοαντανακλαστικά αυτοκόλλητα εν είδει αναμνηστικών (μόνιμων) πινακίδων ΕΣΠΑ διαστάσεων περίπου τριάντα (30) cm x σαράντα (40) cm, μία (1) σε κάθε πλευρά της καμπίνας ασθενούς του ασθενοφόρου και δεξιά όπως κοιτάμε το πίσω παραλληλόγραμμο πλαίσιο.

δύο (2) φορές με μπλε γράμματα από οπισθοαντανακλαστική μεμβράνη το λογότυπο "Ε.Σ.Υ" στα πλάγια μέρη του οχήματος και συγκεκριμένα επί της περιμετρικής οπισθοαντανακλαστικής λωρίδας κάτω από τα σήματα (λογότυπα) του Υπουργείου Υγείας και τις αυτοκόλλητες μόνιμες (αναμνηστικές) πινακίδες, ένα (1) σε κάθε πλευρά της καμπίνας ασθενούς του ασθενοφόρου. Τα γράμματα θα είναι κατάλληλου μεγέθους λίγο μικρότερα από το πάχος της περιμετρικής πορτοκαλί οπισθοαντανακλαστικής λωρίδας.

Το ασθενοφόρο θα φέρει μία περιμετρική οπισθοαντανακλαστική λωρίδα, με μέγιστο πάχος είκοσι δύο (22) cm, χρώματος πορτοκαλί και σε ύψος περί το 1/3 της καμπίνας ανάλογα με τον τύπο του οχήματος. Στο μπροστινό μέρος του ασθενοφόρου (καπό) η λωρίδα θα είναι στο κάτω μέρος του καπό και θα έχει πάχος πέντε (5) cm.

Στην οροφή του ασθενοφόρου τοποθετείται ερυθρός σταυρός από οπισθοαντανακλαστικό αυτοκόλλητο υλικό.

Στο εξωτερικό μέρος, στο μέσον της αψίδας του κάθε ενός τροχού, θα πρέπει να αναγράφεται η πίεση του αέρα, με την οποία θα πρέπει να είναι πληρωμένο το αντίστοιχο ελαστικό, σε μονάδες PSI. Για τον προσδιορισμό της αριθμητικής τιμής της πίεσης, θα λαμβάνονται υπόψη οι



υποδείξεις του κατασκευαστή του οχήματος σε συνάρτηση με το φορτίο της διασκευής που αυτό φέρει. Η αναγραφή θα γίνεται με στοιχεία μαύρου χρώματος, τύπου ARIAL και ύψους 2 cm, ως εξής: Σε μία σειρά, πρώτα θα υπάρχουν τα στοιχεία ΠΕ, κατόπιν η αριθμητική τιμή της πίεσης και, τέλος, τα στοιχεία PSI (για παράδειγμα: ΠΕ 65 PSI).

Σημείωση 1:

Το σήμα (λογότυπο) του Υπουργείου Υγείας είναι τετράγωνης μορφής και παρατίθεται στο παρακάτω link:

<http://www.moh.gov.gr/articles/ministry/grafeio-typoy/media-kit/371-logotypo>

Σημείωση 2:

Σύμφωνα με τον Επικοινωνιακό οδηγό ΕΣΠΑ 2014 – 2020, στην αναμνηστική (μόνιμη) πινακίδα αναγράφονται υποχρεωτικά το Επιχειρησιακό Πρόγραμμα, ο Φορέας υλοποίησης ή ο Δικαιούχος, η Ονομασία της πράξης και ο Κύριος στόχος της δραστηριότητας που υποστηρίζεται από την πράξη. Σε κάθε περίπτωση, πρέπει να ανταποκρίνεται στις οδηγίες που περιέχονται στον ισχύοντα Επικοινωνιακό οδηγό ΕΣΠΑ 2014 – 2020.

## **ΑΡΘΡΟ 13. ΕΜΠΙΣΤΕΥΤΙΚΟΤΗΤΑ**

1.Χωρίς την προηγούμενη γραπτή συναίνεση της Αναθέτουσας Αρχής, ο Ανάδοχος δεν αποκαλύπτει εμπιστευτικές πληροφορίες που του δόθηκαν ή που ο ίδιος ανακάλυψε κατά την εκτέλεση της προμήθειας, ούτε κοινοποιεί στοιχεία, έγγραφα και πληροφορίες των οποίων λαμβάνει γνώση σε σχέση με τη σύμβαση, υποχρεούται δε να μεριμνά ώστε το προσωπικό του, οι υπεργολάβοι του και κάθε συνεργαζόμενος με αυτόν να τηρήσει την ως άνω υποχρέωση. Σε περίπτωση αθέτησης από τον ανάδοχο της ως άνω υποχρέωσής του, η Αναθέτουσα Αρχή δικαιούται να απαιτήσει την αποκατάσταση τυχόν ζημίας της και την παύση κοινοποίησης των εμπιστευτικών πληροφοριών και την παράλειψή της στο μέλλον.

2. Ο ανάδοχος δεν δύναται να προβαίνει σε δημόσιες δηλώσεις σχετικά με τη σύμβαση χωρίς την προηγούμενη γραπτή άδεια της Αναθέτουσας Αρχής, ούτε να συμμετέχει σε δραστηριότητες ασυμβίβαστες με τις υποχρεώσεις του απέναντι στην Αναθέτουσα Αρχή και δεν δεσμεύει την Αναθέτουσα Αρχή με κανένα τρόπο χωρίς την προηγούμενη γραπτή της συναίνεση.

3. Κατά την εκτέλεση της παρούσας η Αναθέτουσα Αρχή ή τα εξουσιοδοτημένα από αυτήν πρόσωπα οφείλουν να μην ανακοινώνουν σε κανένα, παρά μόνο στα πρόσωπα που δικαιούνται να γνωρίζουν, πληροφορίες που περιήλθαν σε αυτούς κατά τη διάρκεια και με την ευκαιρία της εκτέλεσης της σύμβασης και αφορούν σε τεχνικά ή εμπορικά ζητήματα ή μεθόδους κατασκευής ή λειτουργίας των υπό προμήθεια ασθενοφόρων.

## **ΑΡΘΡΟ 14. ΥΠΟΚΑΤΑΣΤΑΣΗ ΑΝΑΔΟΧΟΥ – ΕΚΧΩΡΗΣΗ**

1.Ο ανάδοχος δεν δικαιούται να μεταβιβάσει ή εκχωρήσει τη σύμβαση ή μέρος αυτής χωρίς την έγγραφη συναίνεση της Αναθέτουσας Αρχής.

2. Κατ' εξαίρεση ο Ανάδοχος δικαιούται να εκχωρήσει χωρίς έγκριση τις απαιτήσεις του έναντι της Αναθέτουσας Αρχής για την καταβολή συμβατικού τιμήματος με βάση τους όρους της σύμβασης σε Τράπεζα της επιλογής του που λειτουργεί νόμιμα στην Ελλάδα υπό τις εξής προϋποθέσεις:

i. Ο εκδοχέας πρέπει να γνωρίζει και να αποδέχεται όλους τους όρους της σύμβασης μεταξύ αναδόχου και Αναθέτουσας Αρχής.

ii. Η Αναθέτουσα Αρχή δικαιούται να αντιτάξει κατά του εκδοχέα όλες τις ενστάσεις που έχει κατά του εκχωρητή και μετά την αναγγελία της εκχώρησης.

iii. Σε περίπτωση που για λόγους που άπτονται των συμβατικών σχέσεων μεταξύ Αναδόχου και Αναθέτουσας Αρχής δεν προκύψει εν όλω ή εν μέρει υπέρ της Τράπεζας το εκχωρούμενο τμήμα (ενδεικτικά αναφέρονται έκπτωση αναδόχου, αναστολή εκτέλεσης της σύμβασης, διακοπή σύμβασης, καταλογισμός ρητρών, συμβιβασμός κλπ.) , η Αναθέτουσα Αρχή δεν έχει καμία ευθύνη έναντι της εκδοχέως Τράπεζας.

Ο Ανάδοχος υποχρεούται να λάβει υπό του το άρθρο 95 του Ν. 2362/1995 καθώς και το άρθρο 145 του Ν. 4270/2014 ως προς τη διαδικασία αναγγελίας εκχώρησης.

3.Εάν ο ανάδοχος προβεί σε μεταβίβαση ή εκχώρηση χωρίς την προηγούμενη συναίνεση της Αναθέτουσας Αρχής, η τελευταία δικαιούται, χωρίς προηγούμενη όχληση, να επιβάλει αυτοδικαίως τις κυρώσεις για αθέτηση της σύμβασης.

## **ΑΡΘΡΟ 15. ΚΙΝΔΥΝΟΣ**

1. Ο Ανάδοχος φέρει την ευθύνη για την καταστροφή ή φθορά ή κλοπή του εξοπλισμού μέχρι την οριστική ποσοτική και ποιοτική παραλαβή του από την Επιτροπή Παραλαβής που έχει οριστεί για το σκοπό αυτό και εφόσον τα οχήματα φυλάσσονται σε χώρο του αναδόχου. Κατά τη δοκιμαστική περίοδο χρήσης, που προηγείται της οριστικής παραλαβής, τυχόν ζημιές που προκληθούν από κακή χρήση του ασθενοφόρου βαρύνουν την αναθέτουσα αρχή. Αντίστοιχα, η αποκατάσταση κακοτεχνιών ή αστοχίας υλικού που διαπιστωθεί κατά τη δοκιμαστική περίοδο χρής βαρύνει εξ ολοκλήρου τον ανάδοχο.

2. Ο Ανάδοχος διατηρεί την κυριότητα των αγαθών της προμήθειας μέχρι την ημερομηνία οριστικής παραλαβής τους, οπότε η κυριότητα μεταβιβάζεται στην Αναθέτουσα Αρχή, ελεύθερη από κάθε βάρος και δικαίωμα τρίτου.

3. Ο Ανάδοχος είναι υπεύθυνος για κάθε ζημία ή βλάβη προσώπων, πραγμάτων ή εγκαταστάσεων της Αναθέτουσας Αρχής, του προσωπικού της ή τρίτων και για την αποκατάσταση κάθε τέτοιας βλάβης ή ζημίας που είναι δυνατόν να προκληθεί κατά ή επ' ευκαιρία της εκτέλεσης του έργου από τον Ανάδοχο ή τους υπεργολάβους του εφόσον οφείλεται σε πράξη ή παράλειψη αυτών ή σε ελάττωμα του εξοπλισμού.

## **ΑΡΘΡΟ 16. ΕΚΠΤΩΣΗ ΑΝΑΔΟΧΟΥ**

Για την έκπτωση του Αναδόχου, τη διαδικασία και τις συνέπειες αυτής περιλαμβανομένου του αποκλεισμού του έκπτωτου Αναδόχου από τους διαγωνισμούς του δημοσίου, εφαρμόζονται ανάλογα οι διατάξεις του άρθρου 203 του Ν. 4412/2016.

## **ΑΡΘΡΟ 17. ΑΠΟΖΗΜΙΩΣΗ**

1.Ο Ανάδοχος υποχρεούται να αποζημιώσει πλήρως την Αναθέτουσα Αρχή για κάθε απαίτηση τρίτων από την πραγματοποίηση της προμήθειας, η οποία απορρέει από τη χρήση διπλωμάτων ευρεσιτεχνίας, αδειών, σχεδίων, υποδειγμάτων και εργοστασιακών ή εμπορικών σημάτων εκ μέρους του.

2.Ο Ανάδοχος υποχρεούται να αποζημιώσει πλήρως την Αναθέτουσα Αρχή, για κάθε ζημία που ενδεχομένως προξενηθεί σε αυτήν από υπαιτιότητα του ίδιου ή των προσώπων που συνεργάζονται με αυτόν για την υλοποίηση της προμήθειας.

3.Ο Ανάδοχος υποχρεούται να συνδράμει με δαπάνες του την Αναθέτουσα Αρχή, αναλαμβάνοντας το κόστος κάθε αντιδικίας, εξώδικης ή δικαστικής, με τρίτους, που συνδέεται με την εκ μέρους του αδυναμία ή πλημμελή εκπλήρωση του συμβατικών του υποχρεώσεων.

4. Ο Ανάδοχος υποχρεούται να αποζημιώσει πλήρως την Αναθέτουσα Αρχή για κάθε ζημία, που θα υποστεί από πλημμελή εκπλήρωση ή μη εκπλήρωση των υποχρεώσεων του σύμφωνα με την παρούσα.

5. Η Αναθέτουσα Αρχή δικαιούται κατά την κρίση της να ασκήσει επιλεκτικά ή σωρευτικά όλα τα δικαιώματά της που αναφέρονται στην παρούσα, καθώς και κάθε άλλο δικαίωμα που της παρέχει ο νόμος. Η άσκηση από την Αναθέτουσα Αρχή ενός ή περισσότερων από τα δικαιώματα αυτά δεν αποκλείει την άσκηση και άλλου άλλων δικαιωμάτων της.

**ΑΡΘΡΟ 18. ΑΝΩΤΕΡΑ ΒΙΑ**

1. Τα συμβαλλόμενα μέρη δεν ευθύνονται για τη μη εκπλήρωση των συμβατικών τους υποχρεώσεων, στο μέτρο που η αδυναμία εκπλήρωσης οφείλεται σε περιστατικά ανωτέρας βίας, υπό την προϋπόθεση ότι η επικαλούμενη ανωτέρα βία αποδεικνύεται δεόντως και επαρκώς.

2. Ο Ανάδοχος, επικαλούμενος υπαγωγή της αδυναμίας εκπλήρωσης υποχρεώσεων του σε γεγονός που εμπίπτει στην προηγούμενη παράγραφο, οφείλει να γνωστοποιήσει και επικαλεσθεί προς την Αναθέτουσα Αρχή τους σχετικούς λόγους και περιστατικά εντός αποσβεστικής προθεσμίας είκοσι (20) ημερών από τότε που συνέβησαν, προσκομίζοντας τα απαραίτητα αποδεικτικά στοιχεία.

**ΑΡΘΡΟ 19. ΤΡΟΠΟΠΟΙΗΣΗ ΣΥΜΒΑΣΗΣ**

Η σύμβαση μπορεί να τροποποιείται κατά τη διάρκειά της, εφόσον δεν αλλοιώνουν το φυσικό αντικείμενο (είδος, ποσότητα, παραδοτέα) χωρίς να απαιτείται νέα διαδικασία σύναψης σύμβασης, μόνο σύμφωνα με τους όρους και τις προϋποθέσεις του άρθρου 132 του ν. 4412/2016 και κατόπιν γνωμοδότησης του αρμοδίου οργάνου, ήτοι της Επιτροπής Διενέργειας και αξιολόγησης των αποτελεσμάτων του Διαγωνισμού. Κάθε τροποποίηση της σύμβασης πριν υπογραφεί πρέπει να τύχει της προέγκρισής της από τη Διοίκηση της 2ης ΥΠΕ Πειραιώς και Αιγαίου και της ΕΥΔ ΕΠ Περιφέρειας Βορείου Αιγαίου.

**ΑΡΘΡΟ 20. ΕΦΑΡΜΟΣΤΕΟ ΔΙΚΤΥΟ – ΕΠΙΛΥΣΗ ΔΙΑΦΟΡΩΝ**

Η σύμβαση διέπεται από το Ελληνικό Δίκαιο. Κάθε διαφορά που θα προκύψει μεταξύ των συμβαλλόμενων μερών σχετικά με την ερμηνεία ή εκτέλεση της σύμβασης ή εξ' αφορμής αυτής θα επιλύεται από καθ' ύλην αρμόδια Δικαστήρια του Πειραιά.

Η παρούσα σύμβαση διαβάστηκε, βεβαιώθηκε και υπογράφηκε νόμιμα από τους συμβαλλόμενους σε τρία (3) πρωτότυπα και ένα ηλεκτρονικά υπογεγραμμένο. Εκ των πρωτοτύπων δύο έλαβε η Αναθέτουσα Αρχή και ένα ο Ανάδοχος.

ΟΙ ΣΥΜΒΑΛΛΟΜΕΝΟΙ

ΓΙΑ ΤΗΝ ΕΤΑΙΡΕΙΑ

ΓΙΑ ΤΗ 2<sup>Η</sup> ΥΠΕ ΠΕΙΡΑΙΩΣ ΚΑΙ ΑΙΓΑΙΟΥ

Ο Διοικητής  
ΡΟΪΛΟΣ ΧΡΗΣΤΟΣ